

# Manuale Utente Net@portal

**Redatto da:** GDP  
**Verificato da:**  
**Approvato da:**  
**Data di validità:** 22/11/2017  
**N.ro versione:** 5.0  
**N.ro pagine:** 226  
**Distribuzione:** Cliente

Nome file: MU Unico Net@Portal

**SOMMARIO**

<b>1</b>	<b>AGGIORNAMENTI DELLA VERSIONE</b> .....	<b>5</b>
<b>2</b>	<b>SCOPO</b> .....	<b>6</b>
<b>3</b>	<b>INTRODUZIONE AL NET@PORTAL</b> .....	<b>7</b>
3.1	PRIMO ACCESSO.....	7
3.2	MAPPA DEL SITO.....	9
3.3	DOCUMENTAZIONE DA SCARICARE .....	10
<b>4</b>	<b>FUNZIONALITA' DI BASE</b> .....	<b>14</b>
4.1	CARICAMENTO RICHIESTE .....	14
4.2	STORICO TRASMISSIONI.....	15
4.3	MONITORAGGIO RICHIESTE.....	16
4.4	DOWNLOAD ESITI .....	18
4.4.1	Esiti intermedi.....	19
4.4.2	Esiti finali .....	21
4.5	CAUSALI DI INAMMISSIBILITÀ .....	21
<b>5</b>	<b>RICHIESTE</b> .....	<b>27</b>
5.1	A01 – RIATTIVAZIONE FORNITURA NON SOGGETTA A DEL.40/04.....	27
5.1.1	Flusso A01-0050 Trasmissione al distributore della richiesta di attivazione della fornitura .....	27
5.1.2	Flusso A01-0100 Trasmissione dell'esito della verifica di ammissibilità .....	32
5.1.3	Flusso A01-0500 Trasmissione al distributore della conferma della richiesta di attivazione.....	34
5.1.4	Flusso A01-0150 e A01-0300.....	36
5.2	A40 – RIATTIVAZIONE FORNITURA SOGGETTA A DEL.40/04 .....	37
5.2.1	Flusso A40-0050 Trasmissione al distributore della richiesta di attivazione della fornitura .....	37
5.2.2	Flusso A40-0100 Trasmissione dell'esito della verifica di ammissibilità .....	39
5.2.3	Flusso A40-0500 Trasmissione al distributore della conferma della richiesta di attivazione.....	41
5.2.4	Flusso A40-0150 e 0300 .....	43
5.3	RIATTIVAZIONE FORNITURA PER PDR INTERROTTO .....	44
5.4	PM1 – PREVENTIVO DI MODIFICA/SPOSTAMENTO .....	47
5.4.1	Flusso PM1-0050 Trasmissione della richiesta di preventivo di modifica .....	47
5.4.2	Flusso PM1-0100 Trasmissione della verifica di ammissibilità .....	48
5.4.3	Flusso PM1-0150 Trasmissione dell'esito della richiesta.....	48
5.4.4	Caricamento flusso di preventivo di modifica PM1.....	48
5.5	PN1 – PREVENTIVO PER NUOVO ALLACCIO .....	49
5.5.1	Flusso PN1-0050 Trasmissione della richiesta di preventivo nuovo allaccio .....	49
5.5.2	Flusso PN1-0100 Trasmissione della verifica di ammissibilità.....	50
5.5.3	Flusso PN1-0150 Trasmissione dell'esito della richiesta .....	50
5.6	PR1 – PREVENTIVO PER RIMOZIONE IMPIANTO .....	50
5.6.1	Flusso PR1-0050 Trasmissione della richiesta di preventivo di rimozione .....	51
5.6.2	Flusso PR1-0100 Trasmissione della verifica di ammissibilità.....	52
5.6.3	Flusso PR1-0150 Trasmissione dell'esito della richiesta .....	52
5.7	E01 – ACCETTAZIONE PREVENTIVO .....	52
5.7.1	Flusso 0050 – Trasmissione al distributore della richiesta lavori da preventivo .....	53
5.7.2	Flusso 0100 – Trasmissione dell'esito della verifica di ammissibilità .....	53
5.7.3	Flusso 0150 – “Trasmissione dell'esito della richiesta all'utente del servizio di distribuzione” .....	54

5.8	D01 – DISDETTA DELLA FORNITURA.....	56
5.8.1	Flusso D01-0050 “Trasmissione al distributore della richiesta di disattivazione”.....	56
5.8.2	Flusso D01-0100 “Trasmissione dell’esito della verifica di ammissibilità”.....	60
5.8.3	Flusso D01-0150.....	61
5.9	M01 – RICHIESTA DI MESSA A DISPOSIZIONE DATI TECNICI.....	61
	• Flusso M01-0050 “Trasmissione al distributore della richiesta di messa a disposizione dei dati tecnici” 62	
	• Flusso M01-0100 “Trasmissione dell’esito della verifica di ammissibilità”.....	63
	• Flusso M01-0150 Trasmissione dell’esito della messa a disposizione dati tecnici.....	63
5.9.1	Caricamento richiesta.....	63
5.9.2	Scaricare gli esiti da Net@portal.....	65
5.9.2.1	Esito M01.0100.....	66
5.9.2.2	Esito M01.0150.....	67
5.9.3	Allegati.....	68
5.9.3.1	Caricamento allegati richiesta.....	68
5.9.3.2	Finestra allegati pratica.....	68
5.10	M02 – RICHIESTA MESSA A DISPOSIZIONE ALTRI DATI TECNICI.....	72
	• Flusso M02-0050 Trasmissione della messa a disposizione di altri dati tecnici.....	73
	• Flusso M02-0100 Trasmissione della verifica di ammissibilità.....	73
	• Flusso M02-0150 Trasmissione dell’esito della richiesta.....	74
	• Flusso M02-0130 Trasmissione all’utente dell’informazione relativa alla riclassificazione della richiesta effettuata dal distributore.....	74
5.10.1	Caricamento richiesta.....	74
5.10.2	Scaricare gli esiti da net@portal.....	74
5.10.2.1	Esito M02.0130.....	75
5.10.3	Allegati.....	75
5.11	SM1 – SOSPENSIONE DELLA FORNITURA.....	75
5.11.1	Flusso 0050 Trasmissione della richiesta di sospensione della fornitura.....	76
5.11.2	Flusso 0100 Trasmissione della verifica di ammissibilità.....	77
5.11.3	Nuovo flusso 0150 e causali per esito negativo.....	79
5.11.4	Flusso 0302 Trasmissione delle capacità.....	80
5.12	R01 – RIATTIVAZIONE DELLA FORNITURA A SEGUITO DI CHIUSURA PER MOROSITÀ.....	81
5.12.1	Flusso 0050 Trasmissione della richiesta di riattivazione per morosità.....	81
5.12.2	Flusso 0100 Trasmissione dell’esito della verifica di ammissibilità.....	85
5.12.3	Flusso 0150.....	88
5.13	SM2 – INTERRUZIONE FORNITURA PER MOROSITÀ.....	88
5.13.1	Flusso SM2.0050 Trasmissione della richiesta al Distributore.....	89
5.13.2	Flusso SM2.0100 Trasmissione dell’esito della verifica di ammissibilità.....	92
5.13.3	Flusso SM2.0302 Comunicazione CIS (Capacità Settimanale di Interruzione).....	94
5.13.4	Flusso SM2.0303 Comunicazione di ottenimento degli atti autorizzativi.....	96
5.13.5	Flusso SM2.0150 Trasmissione dell’esito della richiesta.....	97
5.13.6	Flussi 0550 e 0600 Annullamento della prestazione da vendita.....	100
5.14	SW1 – FLUSSI FINALI SWITCHING.....	106
5.15	V01 – VERIFICA GRUPPO DI MISURA.....	110
5.15.1	Flusso 0050 Trasmissione della richiesta di preventivo per verifica al gruppo di misura.....	111
5.15.2	Flusso 0100 Trasmissione dell’esito della verifica di ammissibilità.....	111
5.15.3	Flusso V01.0052 Trasmissione della richiesta di verifica al gruppo di misura.....	112
5.15.4	Flusso 0101 Trasmissione dell’esito della verifica di ammissibilità.....	115
5.15.5	Abolizione flusso 0301 – Download da Portale.....	116
5.16	V02 – VERIFICA PRESSIONE.....	116
5.16.1	Flusso V02-0050 Trasmissione della verifica pressione.....	117
5.16.2	Flusso V02-0100 Trasmissione della verifica di ammissibilità.....	117
5.16.3	Flusso V02-0150 Trasmissione dell’esito della richiesta.....	118
5.17	IM1 – SOSTITUZIONE CONTATORE - DET 15/15.....	118
5.17.1	Flusso IM1.0304 - Preavviso cambio contatore.....	119
5.23.2	Flusso IM1.0305 - Comunicazione di messa in servizio dello SM.....	120

5.23.3 Flusso IM1.0306 - Comunicazione di avvenuto intervento sul gruppo di misura .....	121
<b>6 TERRITORIO E RETE.....</b>	<b>125</b>
6.1 RICERCA PDR .....	125
6.2 ANAGRAFICA PDR IN TEMPO REALE.....	125
<b>7 GESTIONE APPUNTAMENTI .....</b>	<b>130</b>
7.1 NEGOZIAZIONE PRIMO APPUNTAMENTO - FLUSSI 0160 E 0170/0 .....	130
7.2 RICHIESTA ALTRE DATE ED ANNULLAMENTO APPUNTAMENTO - FLUSSI 0170/1 E 0170/2 .....	134
7.3 MODIFICA DI UN APPUNTAMENTO - FLUSSO 0185 .....	138
<b>8 GESTIONE ANNULLAMENTI .....</b>	<b>142</b>
8.1 ANNULLAMENTO PUNTUALE DI UNA PRESTAZIONE .....	142
8.2 ESITO ANNULLAMENTO .....	143
<b>9 SCHEDULAZIONE CARICAMENTO IN MODALITÀ “MASSIVA” .....</b>	<b>145</b>
9.1 INTERROGAZIONE DELLE TRASMISSIONI.....	146
<b>10 BONUS GAS – FLUSSI DI COMUNICAZIONE STANDARD.....</b>	<b>149</b>
10.1 TRACCIATO B01: RICHIESTE DI AGEVOLAZIONE AMMESSE/RIGETTATE.....	149
10.1.1 FLUSSO B01 – Download sul Portale .....	150
10.2 TRACCIATO BR1: RETTIFICHE AL FLUSSO B01.....	150
10.2.1 FLUSSO BR1 – Download sul Portale.....	151
10.3 TRACCIATO B02: RICHIESTE DI AGEVOLAZIONE RICONOSCIUTE NEL MESE DI RIFERIMENTO .....	152
10.3.1 FLUSSO B02 – Download sul Portale .....	152
10.4 TRACCIATO BR2: RETTIFICHE AL FLUSSO B02.....	153
10.4.1 FLUSSO BR2 – Download sul Portale.....	154
<b>11 LETTURE E AUTOLETTURE .....</b>	<b>155</b>
11.1 INTRODUZIONE.....	155
11.2 MODELLO DI COMUNICAZIONE.....	155
11.3 MESSA A DISPOSIZIONE DELLE LETTURE DI CICLO E DELLE RETTIFICHE .....	156
11.4 CARICAMENTO DELLE AUTOLETTURE DI CICLO E DI SWITCHING .....	163
11.5 RIEPILOGO CARICAMENTI .....	165
11.6 MESSA A DISPOSIZIONE DEGLI ESITI DI VALIDAZIONE DELLE AUTOLETTURE .....	166
<b>12 ANAGRAFICA PDR SERVIZI ATTIVI .....</b>	<b>170</b>
12.1 ESTRAZIONE SINGOLA PER PdR .....	172



## 1 AGGIORNAMENTI DELLA VERSIONE

Versione	Data	Motivo	Modifiche
1.0	11/02/2013	Prima emissione	n.a.
2.0	17/11/2016	Aggiornamenti	Adeguamenti normativi con le determine 1/11, 1/14, 11/14 e 15/15, 117/15
3.0	23/11/2016	Integrazione	Bonus gas Letture e autoletture
3.1	26/06/2017	Integrazione	Inserito paragrafo 5.23 IM1 – Sostituzione contatore - Det 15/15
4.0	03/07/2017	Aggiornamenti	Anagrafica PdR
5.0	22/11/2017	Aggiornamenti	Modificati paragrafi: <ul style="list-style-type: none"><li>• 5.9 (M01- Richiesta di messa a disposizione di dati tecnici con lettura di un gruppo di misura) e 5.10 (M02 – Richiesta di messa a disposizione di altri dati tecnici) per adeguamento normativo con la determina 18/16</li><li>• 12 (ANAGRAFICA PDR SERVIZI ATTIVI) per adeguamento normativo con la Delibera 102/16</li></ul>

## 2 SCOPO

Scopo del presente documento è quello di descrivere le procedure per l'utilizzo del portale della distribuzione NET@PORTAL, con particolare riferimento al caricamento e alla gestione delle richieste relative alle prestazioni normate dalla delibera ARG/gas 185/08 e successive integrazioni fino alla determina 15/15.

### 3 INTRODUZIONE AL NET@PORTAL

Per poter accedere alle funzionalità del portale l'Utente dovrà preliminarmente richiedere il proprio User ID e Password al Distributore attraverso una specifica procedura che solitamente il distributore pubblica su proprio sito internet commerciale.

L'accreditamento è solitamente completato quando l'Utente riceve dal Distributore il proprio User ID e Password per l'accesso al portale.

L'utente della vendita dovrà autenticarsi inserendo il proprio User ID e Password nella pagina di login.

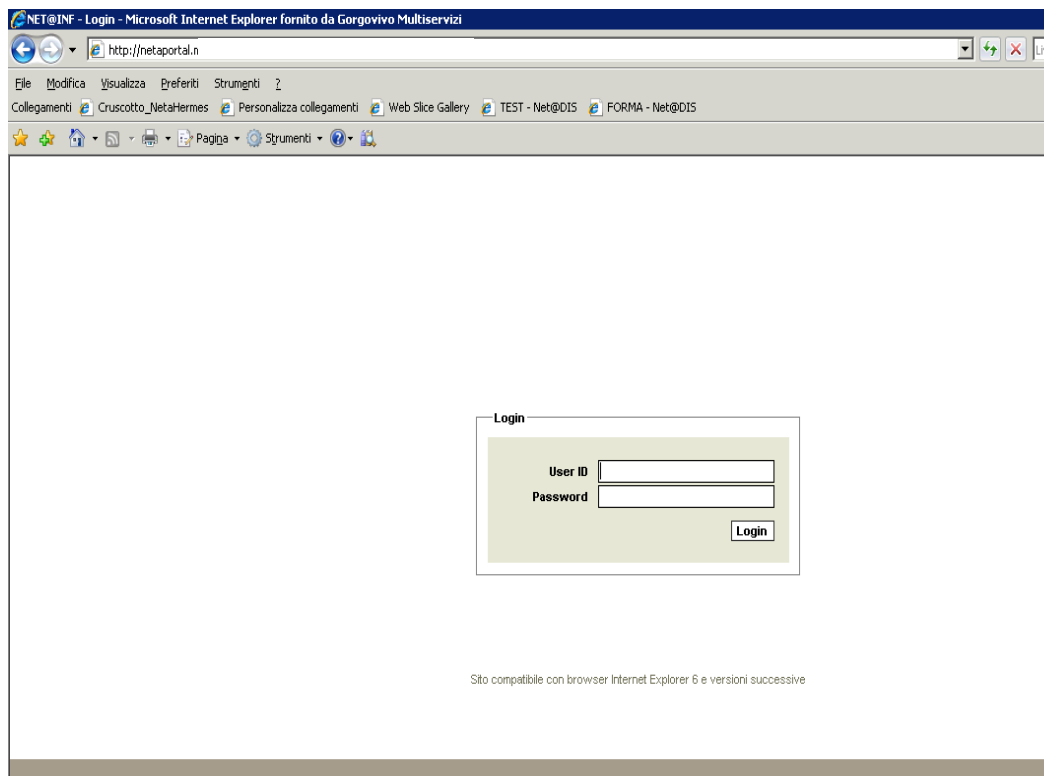

#### 3.1 PRIMO ACCESSO

Al primo accesso verrà richiesto di impostare la propria password. La stessa operazione deve essere effettuata quando scade la password:

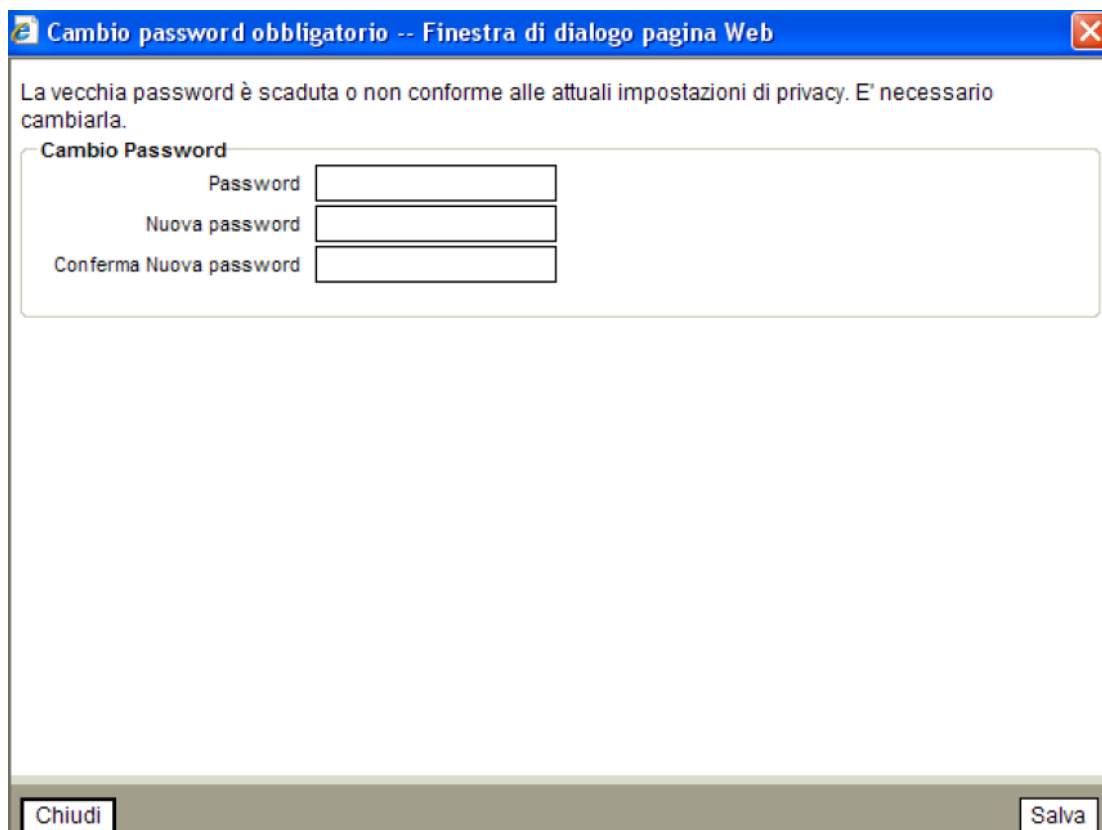

Cambio password obbligatorio -- Finestra di dialogo pagina Web

La vecchia password è scaduta o non conforme alle attuali impostazioni di privacy. E' necessario cambiarla.

**Cambio Password**

Password

Nuova password

Conferma Nuova password

Chiudi Salva

Dopo aver inserito la vecchia password occorre inserire la nuova password che deve essere confermata una seconda volta. Cliccando sul bottone “**Salva**” in basso a destra è possibile salvare le nuove credenziali.

Il sistema chiede di effettuare nuovamente la login:

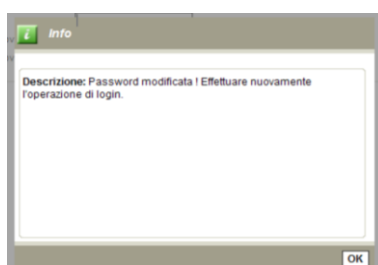

È possibile in qualunque momento cambiare le proprie credenziali di accesso utilizzando la funzione “**Modifica Password**” disponibile sulla Home Page del sito:

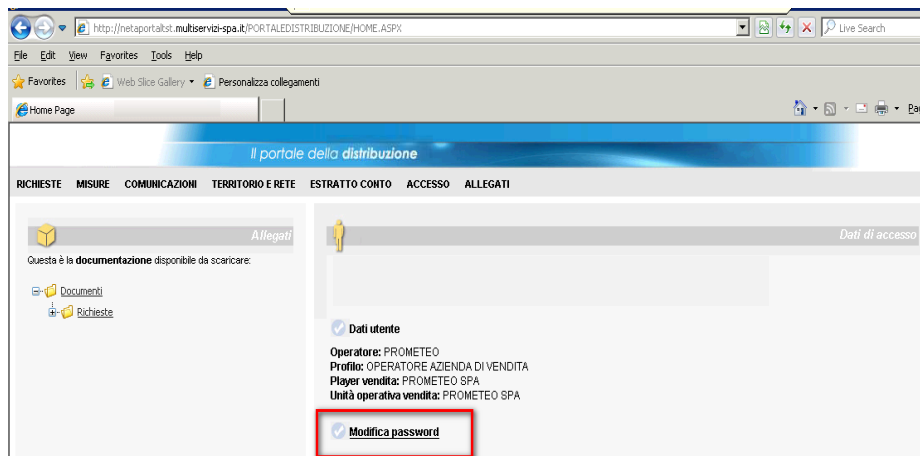

### 3.2 MAPPA DEL SITO

Il portale è caratterizzato da un **menù di navigazione** che consente di esplorare tutte le funzioni disponibili e a cui il player vendita è abilitato.

In alto a destra sono disponibili le voci:

- **Home Page:** che consente di passare da qualsiasi pagina del sito alla home page
- **Logout:** consente all'utente di chiudere la sessione e tornare alla schermata iniziale di accesso al Net@Portal

La home page è caratterizzata da un'area dedicata al download dei file messi a disposizione dal Distributore. L'elenco dei documenti è strutturato secondo una gerarchia ad albero. In questa sezione si troveranno tutti i file di esempio necessari alla compilazione dei file per la richiesta di prestazioni:



### 3.3 DOCUMENTAZIONE DA SCARICARE

Dalla home page del sito nella parte sinistra della pagina web è possibile scaricare uno o più documenti di esempio per la compilazione delle prestazioni secondo quanto previsto dalla deliberazione 185/08 e s.m.i.

Per scaricare i file occorre “esplodere” le cartelle di livello superiore “Documenti” □ “Richieste”. A questo punto vengono visualizzati i file relativi alle prestazioni previste dalle delibere dell’Autorità, per cui è possibile utilizzare il portale.

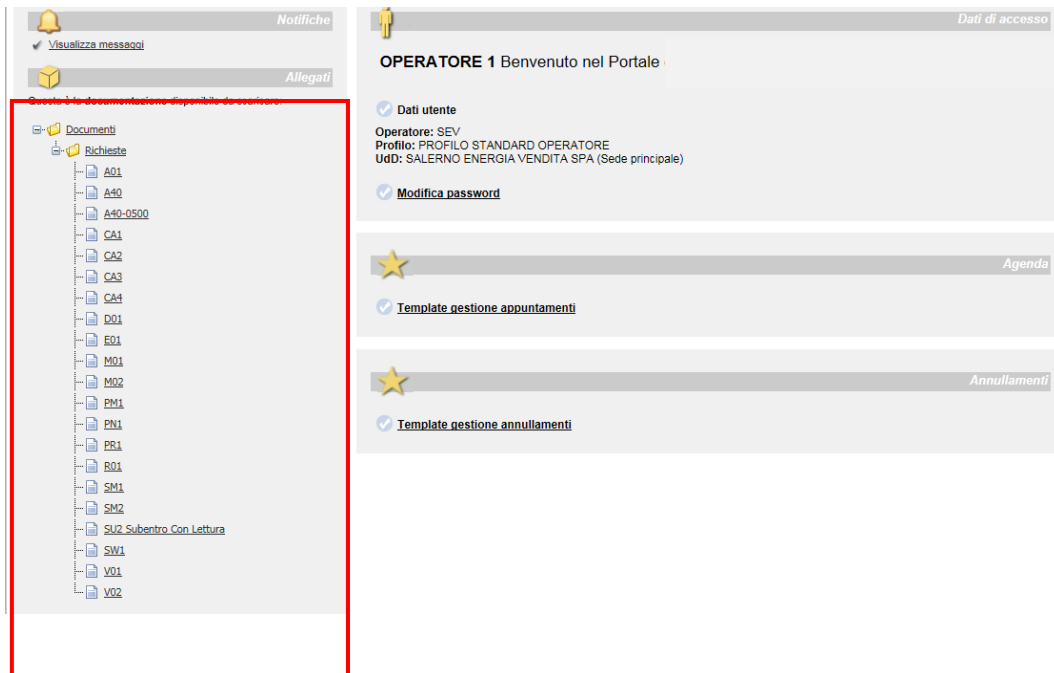

Per scaricare un file:

1. Posizionarsi sul codice prestazione desiderato (es. “PM1” per la prestazione relativa al “Preventivo di Modifica Impianto”);
2. Cliccare sul codice prestazione;
3. Compare una finestra che chiede di aprire o salvare il file. Scegliere l’operazione desiderata. È possibile ad esempio salvare il file in locale. I file sono in formato .zip quindi dovranno essere estratti prima di poter essere aperti.

Ogni singolo file è composto da più fogli di lavoro in base al numero di flussi previsto dalle Istruzioni Operative e dagli Schemi XML allegati alle delibere. Ad esempio per la prestazione PM1 l’AEEG ha previsto i seguenti flussi:



Quindi nel foglio excel sono stati inseriti i seguenti fogli di lavoro:

1. COPERTINA: è una presentazione di alto livello di quelli che sono i flussi gestiti per la prestazione in oggetto.

CODICE	TIPOLOGIA DI PRESTAZIONE
PM1	Preventivo modifica impianto
ESEMPIO PM1 0050	Contiene l'esemplificazione del tracciato per l'inoltro della richiesta di preventivo di modifica impianto
PM1 0050	Contiene informazioni di dettaglio sui campi del tracciato di preventivo di modifica impianto
PM1 0100	Contiene informazioni di dettaglio sui campi del tracciato di verifica ammissibilità
PM1 0200	Contiene informazioni di dettaglio sui campi del tracciato di data per secondo appuntamento
PM1 0150	Contiene informazioni di dettaglio sui campi del tracciato di esito della richiesta

2. ESEMPIO PM1\_0050: contiene l'esemplificazione del tracciato per l'inoltro della richiesta di preventivo di modifica impianto:

	A	B	C	D	E	F	G	H	I
1	COD_SERVIZI	COD_FLUSSO	PIVA_UTENTE	PIVA_DISTR	COD_PRAT_UTENTE	COGNOME	NOME	RAG_SOC	TEL
2	O	O	O	O	O	N	N	N	O

3. PM1\_0050: flusso per la richiesta di un preventivo di modifica impianto da Vendita a Distribuzione. Contiene informazioni di dettaglio sui campi del tracciato di preventivo di modifica impianto e sulle modalità di compilazione dello stesso. In questo foglio vengono presentati i campi richiesti come obbligatori, i campi opzionali, i campi mutuamente esclusivi e così via. Inoltre viene indicata l'obbligatorietà delle sezioni del tracciato. Se la sezione è opzionale viene specificato nell'intestazione della sezione

A	B	C	D	E	F
<b>SEZIONE</b>					
NOME CAMPO	DESCRIZIONE CAMPO	TIPO DATO	LUNGHEZZA	CAMPO OBBLIGATORIO (NELLA SEZIONE)	VINCOLI
<b>N/A</b>					
COD_SERVIZIO	Codice univoco prestazione	Alfanumerico	3	SI	Valori ammessi: PM1
COD_FLUSSO	Codice Flusso	Alfanumerico	4	SI	Valori ammessi: 0050
<b>IDENTIFICATIVI RICHIESTA</b>					
PIVA_UTENTE	Codice identificativo mittente (P.IVA)	Alfanumerico	1	<b>CAMPO</b>	Solo numeri
PIVA_DISTR	Codice identificativo destinatario (P.IVA)	Alfanumerico	11	SI	Solo numeri
COD_PRAT_UTENTE	Ticket della pratica del Player Vendita	Alfanumerico	15	SI	
<b>CLIENTE FINALE/ANAGRAFICA</b>					
COGNOME	Cognome cliente finale	Alfanumerico	50	SI se non valorizzato RAG_SOC	
NOME	Nome cliente finale	Alfanumerico	50	SI se non valorizzato RAG_SOC	
RAG_SOC	Ragione sociale cliente finale (in alternativa ai precedenti)	<b>SEZIONE</b>		SI se non valorizzati NOME e COGNOME	
TEL	Recapito telefonico cliente finale	Alfanumerico	20	SI	
CF	Codice fiscale cliente finale (in alternativa p.iva)	Alfanumerico	16	SI in alternativa a PIVA	
PIVA	P.iva	Alfanumerico	11	SI in alternativa a CF	Solo numeri
<b>FORNITURA/UBICAZIONE/IMM (SEZIONE NON OBBLIGATORIA)</b>					
TOPONIMO	Toponimo	Alfanumerico	30	SI	

4. PM1\_0100: questo è il flusso da Distribuzione a Vendita per la comunicazione dell'esito della verifica di ammissibilità. Contiene informazioni di dettaglio sui campi del tracciato di verifica di ammissibilità.



5. PM1\_0200: contiene informazioni di dettaglio sui dati del tracciato del secondo appuntamento. Questo flusso per ragioni di trasparenza nei confronti delle vendite viene inviato ogni volta che la distribuzione fissa un nuovo appuntamento (terzo, quarto e così via).
6. PM1\_0150: contiene informazioni di dettaglio sui campi del tracciato di esito della richiesta. Deve essere utilizzato per una corretta lettura del flusso relativo all'esito finale della richiesta.

## 4 FUNZIONALITA' DI BASE

### 4.1 CARICAMENTO RICHIESTE

Per procedere al caricamento di un file occorre accedere al portale. Quindi dal menù di navigazione cliccare su **Richieste**. Viene aperto un menù a tendina dove è necessario selezionare sempre “**Caricamento massivo**” quindi “**Caricamento**”.

Nella schermata che si presenta è possibile scegliere la tipologia di richiesta attraverso il menù a tendina “**Tipo trasmissione**”, dove vengono proposti i diversi codici univoci prestazione:

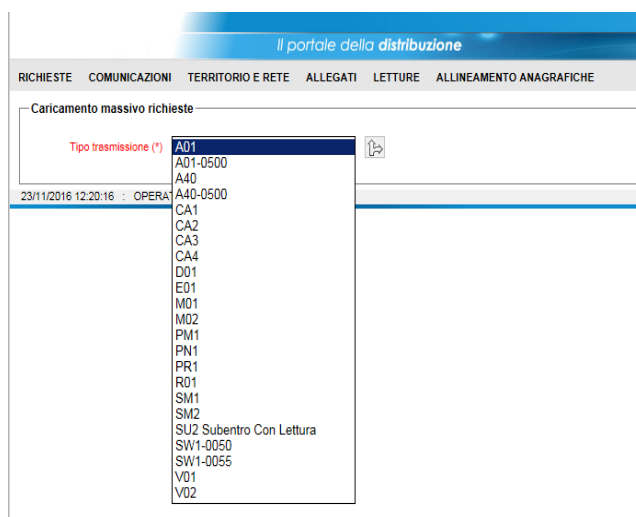

Si seleziona il percorso del file attraverso il tasto “**Sfoggia**”, oppure si compila il campo “**File**” indicando il percorso del file e si conferma cliccando sul tasto “**Invia**”:

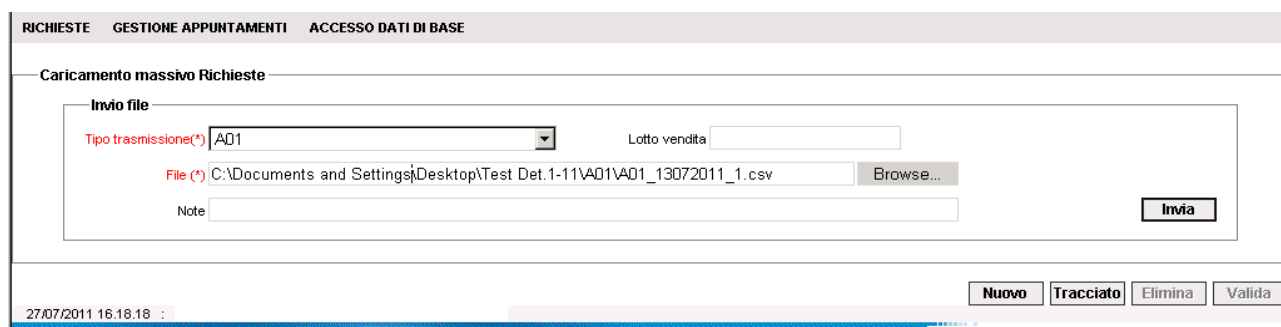

Alla pressione del bottone “**Invia**” il sistema effettua dei primi controlli per verificare ad esempio che l’estensione del file sia corretta o ancora che il nome del file sia univoco. Nel caso sia già pervenuto un file con lo stesso nome sarà necessario modificare il nome del file. Quando il caricamento va a buon fine, si deve cliccare sul tasto “**Valida**” per validare i singoli record inseriti nel file csv.

RICHIESTE GESTIONE APPUNTAMENTI ACCESSO DATI DI BASE

Caricamento massivo Richieste

**Invio file**

Tipo trasmissione(\*) AD1 Lotto vendita

File (\*) C:\Documents and Settings\corrado.cortese\Desktop\Test Det.1-11\AD1\AD1\_13072011\_1.c Browse...

Note

Invia

**Dettaglio trasmissione**

Identificativo 215 Stato INSERITO Data trasmissione 27/07/2011 Record trasmessi 4

File AD1\_13072011\_1.csv

Note

27/07/2011 16.18.18

Nuovo Tracciato Elimina Valida

Dopo quest'operazione compare il riquadro **"Dettaglio elaborazione"** che riassume l'esito della validazione. Nel caso ci siano dei record scartati è possibile scaricare il tracciato relativo alla verifica ammissibilità, contenente la causale dello scarto, cliccando sulla freccia vicino al campo **"Record scartati"**. Per questo file, come per tutti gli altri esiti (sia intermedi che finali), è possibile scegliere il formato del file da scaricare tra .csv e .xml.

RICHIESTE GESTIONE APPUNTAMENTI ACCESSO DATI DI BASE

Caricamento massivo Richieste

**Invio file**

Tipo trasmissione(\*) AD1 Lotto vendita

File (\*) C:\Documents and Settings\corrado.cortese\Desktop\Test Det.1-11\AD1\AD1\_13072011\_1.c Browse...

Note

Invia

**Dettaglio trasmissione**

Identificativo 215 Stato ELABORATO Data trasmissione 27/07/2011 Record trasmessi 4

File AD1\_13072011\_1.csv

Note

**Dettaglio elaborazione**

Data elaborazione 27/07/2011

Record elaborati 0

Record scartati 4

xml Csv

27/07/2011 16.18.18

Nuovo Tracciato Elimina Valida

## 4.2 STORICO TRASMISSIONI

È possibile inoltre avere traccia delle trasmissioni, compresa la motivazione degli scarti, nella pagina **"Richiesta Trasmissioni"** (presente nel sottomenu **Richieste** → **Caricamento massivo** → **Richiesta Trasmissioni**).

Viene presentata una pagina che permette di inserire dei criteri di filtro al fine di trovare la trasmissione desiderata. Il tipo trasmissione è un campo da indicare obbligatoriamente per

filtrare la ricerca. È possibile interrogare anche per data di trasmissione o data di elaborazione:

RICHIESTE GESTIONE APPUNTAMENTI ACCESSO DATI DI BASE

Ricerca Trasmissione Richieste

Per tipologia

Tipo trasmissione (\*) A01 Stato

Identificativo Lotto vendita

Per data trasmissione

Inizio Fine

Per data elaborazione

Inizio Fine

Reset Ricerca

27/07/2011 16.18.18

Dalla pagina che risulta dopo l'interrogazione, è possibile effettuare il download dei tracciati di verifica ammissibilità con esito negativo, selezionando la trasmissione richiesta e cliccando sul bottone **"Scartati"**

RICHIESTE GESTIONE APPUNTAMENTI ACCESSO DATI DI BASE

Elenco Trasmissioni

	Ident. Trasm.	Lotto Vendita	Tipo Trasm.	Data Trasmissione	Data Elaborazione	Stato	Data Stato	N. Trasm.	N. Elab.	N. Scart.
<input checked="" type="checkbox"/>	215		A01	27/07/2011 16.21.00	27/07/2011 16.23.07	ELABORATO	27/07/2011	4	0	4
<input type="checkbox"/>	189		A01	25/07/2011 17.3.17	25/07/2011 17.4.50	ELABORATO	25/07/2011	15	7	8
<input type="checkbox"/>	180		A01	21/07/2011 17.23.10	21/07/2011 17.28.36	ELABORATO	21/07/2011	34	1	33
<input type="checkbox"/>	147		A01	20/07/2011 12.24.15	20/07/2011 12.24.33	ELABORATO	20/07/2011	1	1	0
<input type="checkbox"/>	146		A01	20/07/2011 12.10.43	20/07/2011 12.11.15	ELABORATO	20/07/2011	1	1	0
<input type="checkbox"/>	112		A01	19/07/2011 14.27.07	19/07/2011 14.27.19	ELABORATO	19/07/2011	1	0	1
<input type="checkbox"/>	75		A01	18/07/2011 16.56.25	18/07/2011 16.56.42	ELABORATO	18/07/2011	1	1	0
<input type="checkbox"/>	74		A01	18/07/2011 16.52.48	18/07/2011 16.53.00	ELABORATO	18/07/2011	1	1	0
<input type="checkbox"/>	73		A01	18/07/2011 16.46.40	18/07/2011 16.46.51	ELABORATO	18/07/2011	1	0	1
<input type="checkbox"/>	70		A01	18/07/2011 15.53.58	18/07/2011 15.54.33	ELABORATO	18/07/2011	4	4	0

Tracciato Valida **Scartati** Elimina Note Dettaglio XML Csv

1/2

27/07/2011 16.18.18

Ricerca

### 4.3 MONITORAGGIO RICHIESTE

Durante la lavorazione della richiesta da parte della Distribuzione è possibile visualizzare lo stato di avanzamento della richiesta da portale utilizzando il menù di navigazione:

**Richieste → Monitoraggio → Stato Avanzamento Richieste**

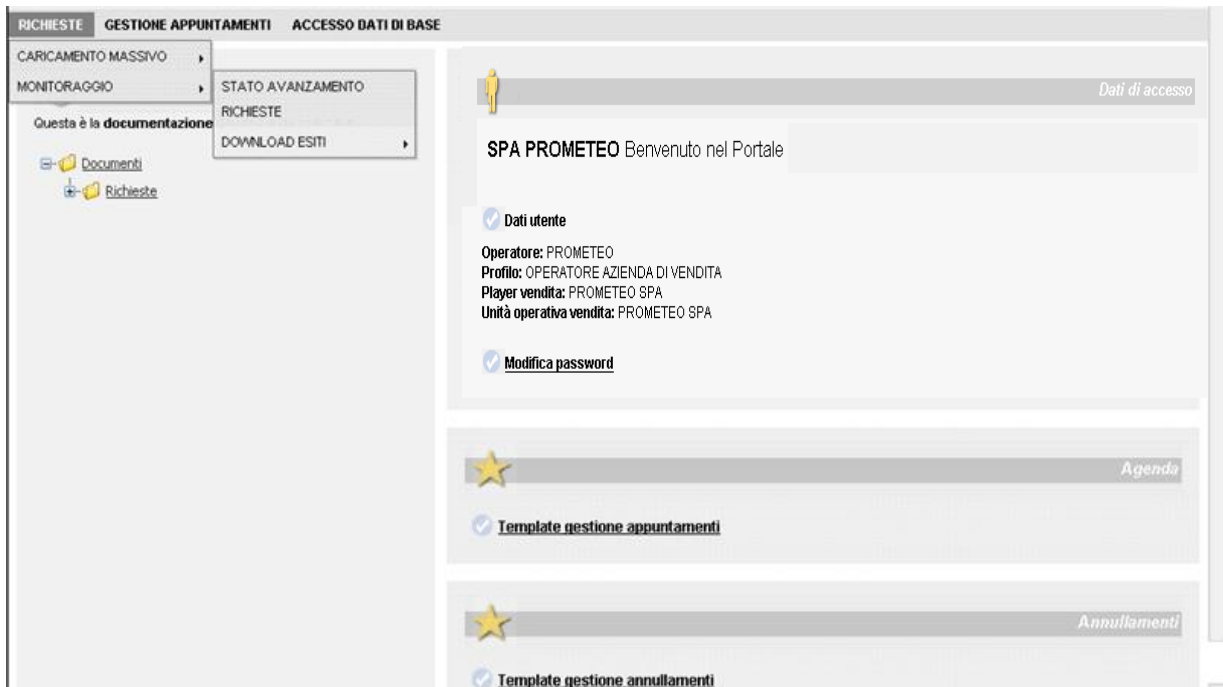

Nella pagina che si presenta è possibile impostare i parametri per la ricerca della richiesta; il codice univoco prestazione è l'unico dato obbligatorio ma è possibile affinare la ricerca con altri parametri.

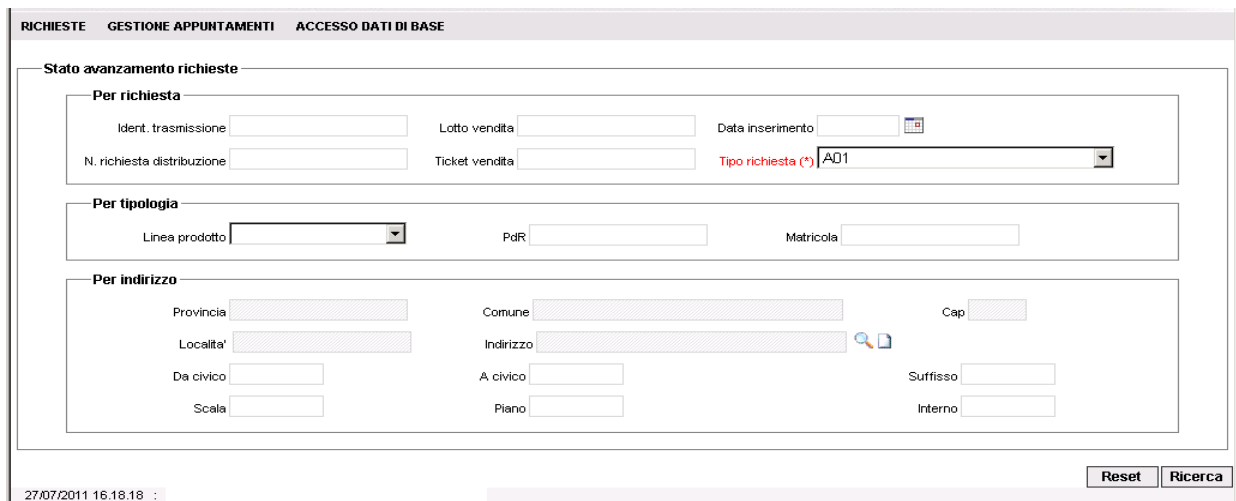

Il risultato della ricerca si presenta come segue:

RICHIESTE GESTIONE APPUNTAMENTI ACCESSO DATI DI BASE										
Elenco Richieste										
	Linea Prodotto	PdR	Matricola	Stato Corrente	Tipo Richiesta	Cliente Finale	Ticket Vendita	Canale	Info App.	Data App.
<input type="checkbox"/>	GAS	01300000349071	22293192	Annullato Scad. Tempi Fiss. App.	Attivazione fornitura	CONCIA MAURIZIO	b8d547ac9db194a	Portale		
<input type="checkbox"/>	GAS	02090000124902	27626878	Annullato Scad. Tempi Fiss. App.	Attivazione fornitura	MARINI LUCIANA	520870fa0a45c02	Portale		
<input type="checkbox"/>	GAS	01300000312954	2887453	Annullato Scad. Tempi Fiss. App.	Attivazione fornitura	DE BERNARDIN GIANLUCA	4f8e36c03f88307	Portale		
<input type="checkbox"/>	GAS	01550000190585	8563069	Annullato Scad. Tempi Fiss. App.	Attivazione fornitura	DI BELLA GIOVANNI	7843044e5e95c63	Portale		
<input type="checkbox"/>	GAS	01300000352300	50536599	Annullato Scad. Tempi Fiss. App.	Attivazione fornitura	GRANFO CINZIA SONIA	5f2b760e9ba2eba	Portale		
<input type="checkbox"/>	GAS	01300000584923	629831	Annullato Scad. Tempi Fiss. App.	Attivazione fornitura	NARCISO SNC DI DE STEFANO GABRIELLA E GO	ae2d866c4cfb5bf	Portale		
<input type="checkbox"/>	GAS	01030000616789	20581206	Annullato Scad. Tempi Fiss. App.	Attivazione fornitura	DI LEO SARA	3bc00d54f7c1d86	Portale		
<input checked="" type="checkbox"/>	GAS	01030000625977	20145331	Aperta	Attivazione fornitura	PASQUALE PAOLO GIUSEPPE	7ce58222d53f29e	Portale		25/07/2011 ore 08:30-10:30
<input type="checkbox"/>	GAS	01550000936775		Da Verificare	Attivazione fornitura		a737bf41868b4fd	Portale		
<input type="checkbox"/>	GAS	01030000010659	358	Chiusa	Attivazione fornitura	ERMETI FRANCESCO	786ccaec3b6ef60	Portale		21/07/2011 ore 09:00-10:00

Selezionando una richiesta (come nella figura precedente) è possibile accedere ai 3 bottoni di seguito descritti:

- **Sintetica:** ripropone i dati della richiesta.
- **Estesa:** dettaglio della richiesta (l'utilizzo della pagina verrà spiegato nei particolari nel paragrafo sulla prenotazione appuntamenti).
- **Cronologia:** sequenza dei passaggi di stato della richiesta sul sistema della Distribuzione.

#### 4.4 DOWNLOAD ESITI

Si distinguono due tipologie di esiti:

- Esiti intermedi
- Esiti finali

Per esiti intermedi si intendono quei flussi che vengono generati durante l'intero work-flow di un processo ma che non riguardano l'esito finale che chiude il processo.

Un esempio tipico di esito intermedio è il flusso di ammissibilità 0100 o ancora il flusso per il secondo appuntamento 0200. Anche il flusso 0210 di esito di un appuntamento è un esito intermedio.

Esempi di esiti finali sono invece i flussi 0150 o ancora i flussi relativi alla trasmissione dei dati tecnici 0300 (per A01 ed A40).

I flussi finali vengono generati con la chiusura della richiesta.

Ad esempio con riferimento alla prestazione PM1 si ha la seguente configurazione:

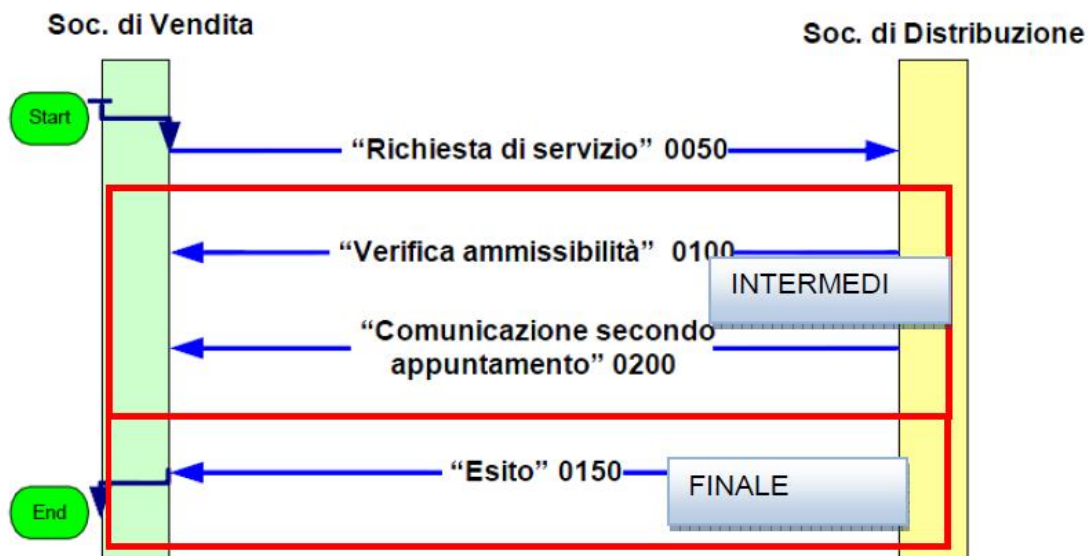

#### 4.4.1 Esiti intermedi

Per scaricare gli esiti intermedi delle richieste previsti dalla delibera 185/08 è necessario raggiungere la pagina "Esiti intermedi" raggiungibile dal menù di navigazione:

**Richieste → Monitoraggio → Download esiti →  Intermedi**

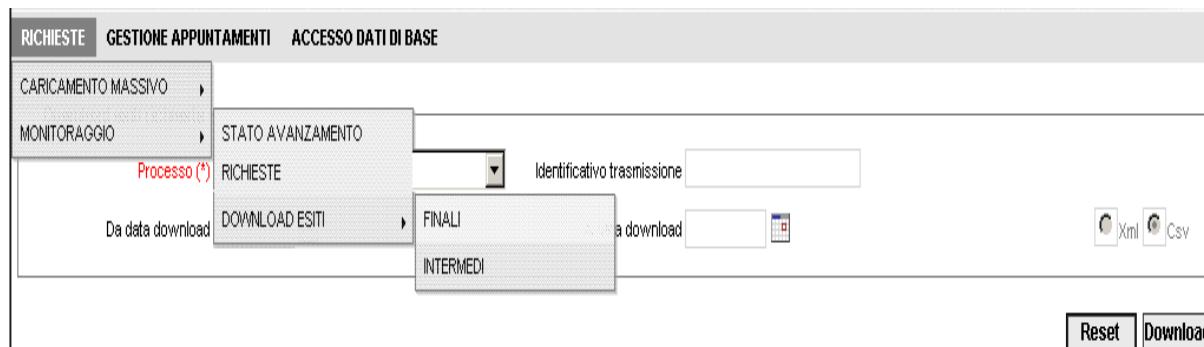

Il passaggio successivo consiste nel selezionare l'esito intermedio desiderato dalla pick-list disponibile in "Processo":

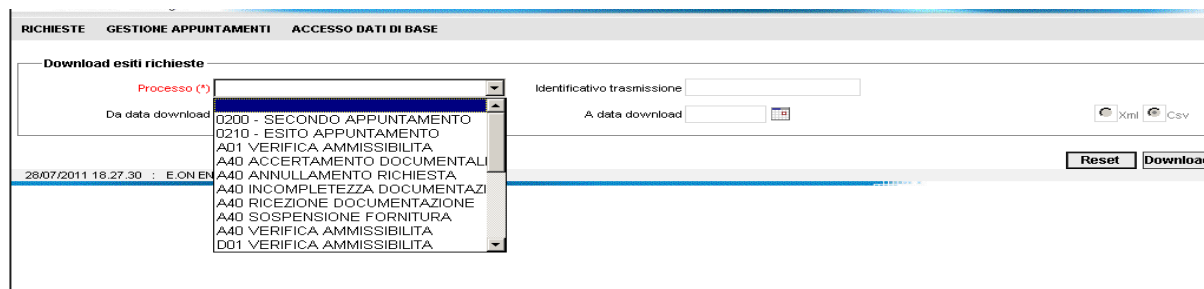

È necessario selezionare il tipo di file da scaricare (xml o csv). Selezionare csv e cliccare sul bottone “Download”:

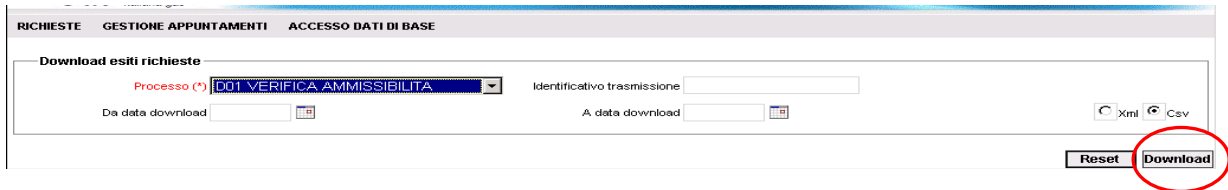

**Importante:** Se l’esito in questione deve essere scaricato per la prima volta non devono essere valorizzati i campi “Da data download” e “A data download”; Se invece si vuole scaricare un esito già scaricato in precedenza è necessario inserire, attraverso quei campi, un range di date che contenga il giorno in cui l’esito è stato scaricato per la prima volta. In questo modo scaricando gli esiti senza inserire le date verranno sempre scaricati tutti e soli gli esiti non ancora scaricati.

Il file può essere salvato in locale:

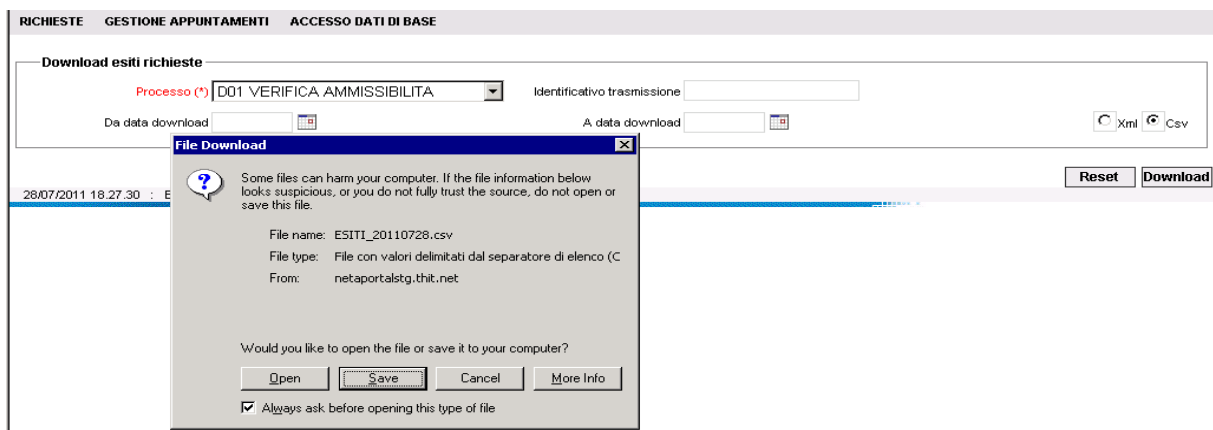

Gli esiti intermedi relativi agli esiti degli appuntamenti (flussi 0210) ed al secondo appuntamento a cura del distributore devono essere scaricati utilizzando rispettivamente le voci della lista:

0200-SECONDO APPUNTAMENTO

0210-ESITO APPUNTAMENTO

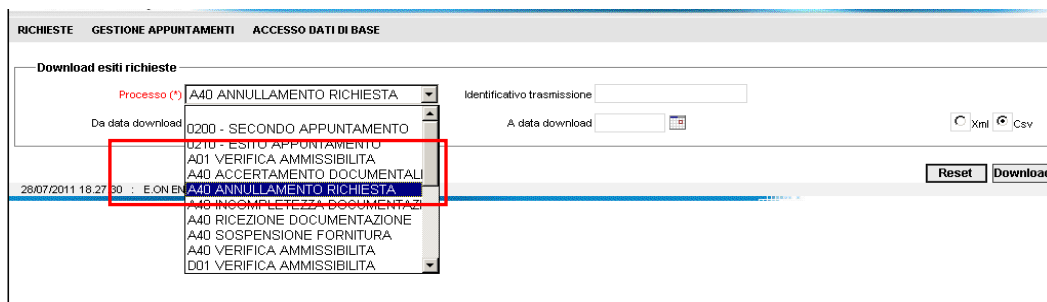



#### 4.4.2 Esiti finali

Per le richieste che hanno come stato corrente “Chiusa”, è possibile scaricare l’esito finale dalla pagina relativa al download degli “Esiti finali”. Per accedere alla pagina utilizzare il menù di navigazione:

#### Richieste → Monitoraggio → Download esiti → Finali

Anche in questo caso, per gli esiti mai scaricati è sufficiente selezionare il codice univoco prestazione, mentre per scaricare esiti per i quali è già stato effettuato il download, è necessario inserire anche l’intervallo di data.

Per le prestazioni A01 ed A40 i processi “A01-30GG” ed “A40-30GG” identificano i flussi relativi alla trasmissione dei dati tecnici che la distribuzione deve inviare alle vendite entro il termine di 30 giorni dalla data di attivazione della fornitura.

Tali flussi sono comunque disponibili a partire dalla data di chiusura dei processi di attivazione, in pratica da quando le richieste sono in stato “Chiuso”.

#### 4.5 CAUSALI DI INAMMISSIBILITÀ

La delibera 185/08 ha introdotto 21 causali di inammissibilità deputate ad intercettare tutte le possibili casistiche d’errore o di inesattezza nei dati minimi indicati in sede di valorizzazione dei tracciati di input (prima quindi della trasmissione dei dati stessi nel sistema del distributore).

Le determine successive hanno poi aumentato il numero di queste causali (per i dettagli vedere capitoli successivi relativi a ciascuna determina).

E’ possibile visualizzare immediatamente la motivazione dello scarto del file dopo la fase di upload e salvare il file di scarto in formato .csv o .xml; nell’esempio che segue si mostra una richiesta scartata a causa di un errore formale nel file di caricamento .csv.

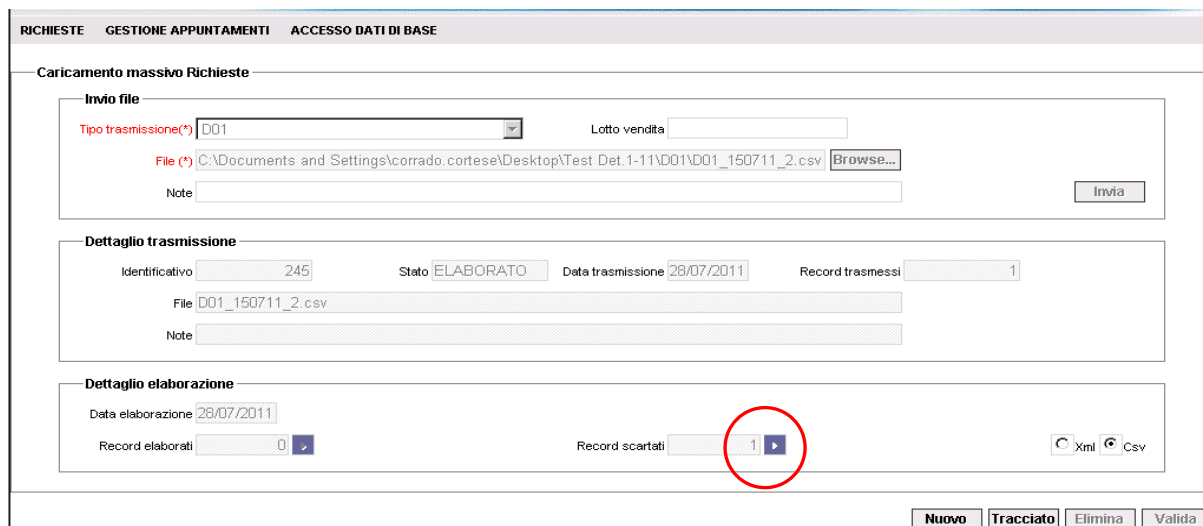

RICHIESTE GESTIONE APPUNTAMENTI ACCESSO DATI DI BASE

Caricamento massivo Richieste

Invio file

Tipo trasmissione(\*) DD1 Lotto vendita

File (\*) C:\Documents and Settings\corrado.cortese\Desktop\Test Det.1-11\DD1\DD1\_150711\_2.csv Browse...

Note

Invia

Dettaglio trasmissione

Identificativo 245 Stato ELABORATO Data trasmissione 28/07/2011 Record trasmessi 1

File DD1\_150711\_2.csv

Note

Dettaglio elaborazione

Data elaborazione 28/07/2011

Record elaborati 0

Record scartati 1

Xml Csv

Nuovo Tracciato Elimina Valida

RICHIESTE    GESTIONE APPUNTAMENTI    ACCESSO DATI DI BASE

Caricamento massivo Richieste

**Invio file**

Tipo trasmissione(\*) D01

File (\*) C:\Documents and Settings\... \D01\_150711\_2\_scartati.csv

Note

**Dettaglio trasmissione**

Identificativo 245

File D01\_150711\_2.csv

Note

**Dettaglio elaborazione**

Data elaborazione 28/07/2011

Record elaborati 0

Record scartati 1

XML    CSV

**File Download**

Some files can harm your computer. If the file information below looks suspicious, or you do not fully trust the source, do not open or save this file.

File name: D01\_150711\_2\_scartati.csv

File type: File con valori delimitati dal separatore di elenco (C)

From: netaportalstg.thit.net

Would you like to open the file or save it to your computer?

Always ask before opening this type of file

In questo caso la richiesta viene rifiutata perché la richiesta è già pervenuta nel sistema del distributore:

Microsoft Excel - D01\_150711\_2\_scartati[1].csv

	D	E	F	G	H	I
1	PIVA_DISTR	COD_PRAT_UTENTE	COD_PRAT_DISTR	VERIFICA_AMM	COD_CAUSALE	MOTIVAZIONE
2	152770202	D01_150711		0	5	La richiesta (identificata dal codice pratica utente) è già pervenuta
3						
4						
5						

Si riporta l'elenco completo delle causali di inammissibilità previste:

CODICE	DESCRIZIONE CAUSALE INAMMISSIBILITA'
001	il template (formato file e/o tracciato) utilizzato non è congruo
002	il tipo dato non è corrispondente al formato definito
003	il codice univoco della prestazione non è previsto
004	i campi obbligatori non sono stati compilati o non sono stati correttamente compilati
005	la richiesta (identificata dal codice pratica utente) è già pervenuta
006	la tipologia di richiesta non è coerente con lo stato del PdR
007	il codice PdR non esiste
008	l'utente non è accreditato presso il distributore
009	PdR non di competenza del distributore
010	PdR non nella titolarità dell'utente richiedente
011	la coppia codice PdR - matricola misuratore non è congruente
012	il codice PdR è posizionato in altra ubicazione - comune o provincia
013	l'indirizzo non è individuabile perché la denominazione riportata non è contemplata nello stradario del distributore e non è comunque possibile identificarla
014	l'indirizzo non è individuabile perché non c'è corrispondenza tra comune e provincia
015	la richiesta non è eseguibile

016	il codice pratica preventivo (assegnato dal distributore), a fronte del quale si richiede l'esecuzione del lavoro, non esiste
017	il codice pratica preventivo (assegnato dal distributore) è riferito ad un preventivo scaduto
018	mancato rispetto delle modalità di accettazione del preventivo dichiarate dal distributore
019	PdR abbinato ad un cliente finale diverso da quello dichiarato nella richiesta
020	la richiesta non è compatibile da un punto di vista tecnico con le caratteristiche della rete di distribuzione e/o del gruppo di misura
021	PdR già attivo con l'utente richiedente

Le causali 013, 014 e 015 possono aversi specificatamente per le prestazioni di preventivazione lavori (PN1, PM1, PR1), le causali 016,017 e 018 per la prestazione di Esecuzione Lavori (E01), la casuale 019 per la prestazione di Disdetta (D01), le causali 020 e 021 per le prestazioni di attivazione nuova fornitura (A01 ed A40).

Le causali dalla 001 alla 012 sono invece causali comuni a tutte le prestazioni, con alcune eccezioni ove non applicabili. Si riportano a titolo d'esempio delle tipiche casistiche d'errore per le prime 12 causali:

### **001 - il template (formato file e/o tracciato) utilizzato non è congruo**

**Motivo:** Verificare che il file csv prodotto non contenga all'interno più di una riga vuota finale o che le righe con il contenuto informativo abbiano campi in più non previsti dal tracciato. A tal fine è utile verificare se nel fare copia/incolla dall'excel non si siano riportate più colonne di quelle previste. Verificare che l'estensione del file sia effettivamente csv.

### **002 - il tipo dato non è corrispondente al formato definito**

**Motivo:** verificare che non vi siano caratteri alfanumerici (ad. es. lettere) nei campi che devono essere numerici, oppure campi con dimensione minore o maggiore del previsto (ad. es. un Codice Pratica Utente più lungo di 15 caratteri, la partita iva è un campo numerico di dimensione 11).

### **003 - il codice univoco della prestazione non è previsto.**

**Motivo:** Verificare la correttezza del campo Codice Servizio. Il codice inserito nel file deve inoltre corrispondere alla prestazione selezionata per l'upload dal menù a tendina della pagina di caricamento richieste.

**004 - i campi obbligatori non sono stati compilati o non sono stati correttamente Compilati**

**Motivo:** Verificare che tutti i campi obbligatori siano stati compilati correttamente. Ad esempio il codice PDR se previsto deve essere inserito e deve avere dimensione pari a 14. Tale causale di inammissibilità viene inoltre restituita nel caso in cui la **partita IVA del distributore sia errata**.

**005 - la richiesta (identificata dal codice pratica utente) è già pervenuta**

**Motivo:** Verificare che non si sia indicato un Codice Pratica Utente già utilizzato in precedenza per altra richiesta trasmessa alla distribuzione ed elaborata dal sistema con esito positivo (quindi pervenuta in distribuzione).

**006 - la tipologia di richiesta non è coerente con lo stato del PdR**

**Motivo:** verificare che per il Pdr in questione sia effettivamente possibile richiedere la prestazione in questione (ad es. non si può richiedere una nuova attivazione su un Pdr avente un servizio già attivo). Un esempio di questa situazione è una richiesta di disattivazione su un PdR senza servizi attivi. Altre situazioni in cui viene restituita tale causale è quando sono presenti sullo stesso PdR altri elementi che non sono compatibili con la nuova richiesta. Un esempio tipico è una richiesta di attivazione sul quale è già pervenuta un'altra richiesta di attivazione ancora aperta in distribuzione.

**007 - il codice PdR non esiste**

**Motivo:** Verificare che sia stato inserito un codice Pdr corretto

**008 - l'utente non è accreditato presso il distributore**

**Motivo:** Verificare che sia stato compilato correttamente il campo Partita IVA Utente. Inoltre verificare di essere accreditati presso il distributore per il ReMi che alimenta il PdR oggetto di richiesta prestazione.

**009 - PdR non di competenza del distributore**

**Motivo:** Verificare che il Pdr indicato sia di effettiva competenza del distributore al quale si sta inoltrando la richiesta. Può capitare che il PdR sia stato annullato in distribuzione causa cambio della società di distribuzione in quella località/comune.

**010 - PdR non nella titolarità dell'utente richiedente**

**Motivo:** Verificare che il Pdr indicato sia di effettiva competenza della Vendita. Ad esempio non sarà possibile effettuare una richiesta di disattivazione (D01) su un PdR con servizio attivo con altra vendita diversa dalla richiedente.

**011 - la coppia codice PdR - matricola misuratore non è congruente**

**Motivo:** Verificare che la matricola misuratore sia effettivamente associata al Pdr in questione o viceversa. Il campo deve essere valorizzato sempre se il gruppo di misura è

installato. La vendita dovrà sempre richiedere la coppia PdR-Matricola al cliente finale ove possibile (installato). Quindi si possono verificare le seguenti situazioni:

- il contatore è installato e la vendita ha fornito la matricola corretta. **La richiesta viene accettata;**
- il contatore non è installato e la vendita non ha fornito la matricola.  **La richiesta viene accettata;**
- il contatore non è installato, ma la vendita ha fornito una matricola.  **La richiesta viene rifiutata;**
- il contatore è installato, ma la vendita non ha fornito una matricola.  **La richiesta viene rifiutata con causale 011;**
- il contatore è installato e la vendita ha fornito una matricola errata. **La richiesta viene rifiutata con causale 011.**

#### **012 - il codice PdR è posizionato in altra ubicazione - comune o provincia**

**Motivo:** Verificare che il comune e la provincia indicati siano corretti. Il comune, il CAP e il codice ISTAT devono essere corretti altrimenti la richiesta viene immediatamente rifiutata. Nel caso di via errata verranno effettuati ulteriori controlli da parte della distribuzione.

## 5 RICHIESTE

### 5.1 A01 – RIATTIVAZIONE FORNITURA NON SOGGETTA A DEL.40/04

Gli standard di comunicazione sono riassunti nel seguente schema:

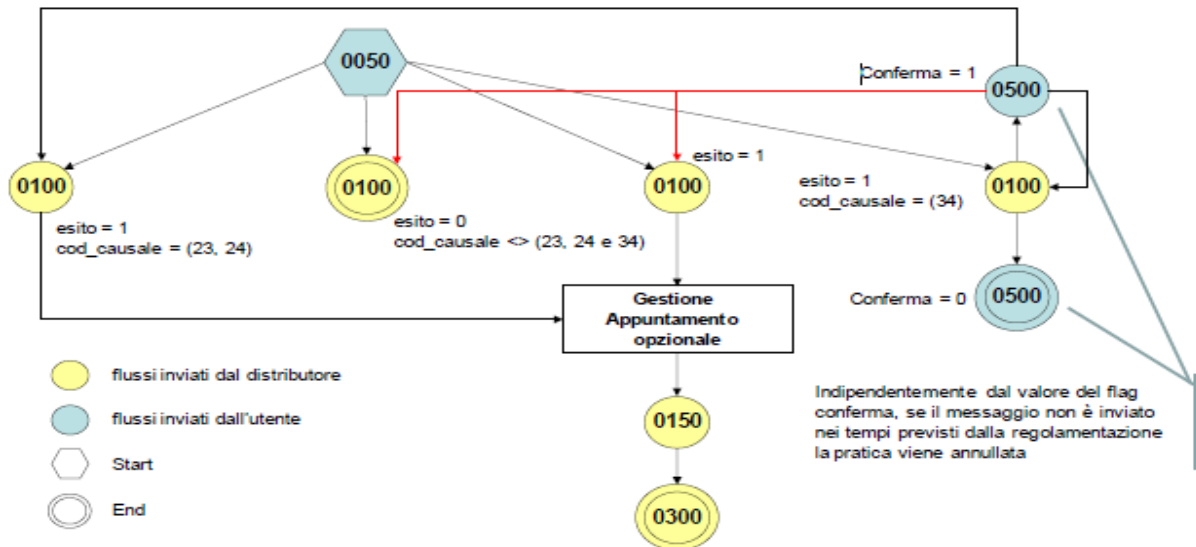

Si descrivono di seguito le nuove funzionalità introdotte in Net@Portal in relazione ai nuovi flussi di comunicazione introdotti dalla determina 1/14.

#### 5.1.1 Flusso A01-0050 Trasmissione al distributore della richiesta di attivazione della fornitura

Le istruzioni operative per il flusso A01.0050 “Trasmissione al distributore della richiesta di attivazione della fornitura” sono state modificate come evidenziato di seguito:

- (i) codice univoco prestazione (A01);
- (ii) codice identificativo mittente (P.IVA);
- (iii) codice identificativo destinatario (P.IVA);
- (iv) codice pratica utente (alfanumerico);
- (v) data ricevimento richiesta di attivazione da parte dell'utente (gg/mm/aaaa);
- (vi) codice PdR (codice come da deliberazione n. 138/04 – alfanumerico xxxxxxxxxxxxxx);
- (vii) matricola misuratore (se già installato);
- (viii) anagrafica cliente finale (se il gruppo di misura non è stato ancora installato, i dati sono relativi all'ubicazione della fornitura), ossia:
  - a. cognome cliente finale;
  - b. nome cliente finale;
  - c. ragione sociale cliente finale (in alternativa alle precedenti a. e b.);
  - d. recapito telefonico cliente finale;
  - e. codice fiscale;

- f. partita IVA (opzionale);
  - g. toponimo;
  - h. nome strada;
  - i. numero civico;
  - j. CAP;
  - k. codice ISTAT comune;
  - l. comune;
  - m. provincia;
- (ix) dati necessari per la fatturazione (SI/NO) (sezione da compilare solo se il destinatario della fattura è diverso dal cliente finale):
- a. cognome destinatario fattura;
  - b. nome destinatario fattura;
  - c. ragione sociale destinatario fattura (in alternativa alle precedenti a. e b.);
  - d. toponimo;
  - e. nome strada;
  - f. numero civico;
  - g. CAP;
  - h. codice ISTAT comune;
  - i. comune;
  - j. provincia;
- (x) tipologia del punto di riconsegna (ai sensi della deliberazione ARG/gas 64/09 - numerico, 0=cliente domestico, 1=condominio con uso domestico, 2=usi diversi, 3=servizio pubblico);
- (xi) erogazione di un servizio energetico (SI/NO):
- a. cognome;
  - b. nome;
  - c. ragione sociale (in alternativa alle precedenti a. e b.);
  - d. recapito telefonico;
  - e. toponimo;
  - f. nome strada;
  - g. numero civico;
  - h. CAP;
  - i. codice ISTAT comune;
  - j. comune;
  - k. provincia;
- (xii) IVA (ai sensi della deliberazione ARG/gas 105/09 - %%);
- (xiii) imposte (ai sensi della deliberazione ARG/gas 105/09 – campo note);
- (xiv) dati necessari per l'identificazione del profilo di prelievo standard del cliente finale ai sensi dell'Articolo 7 Allegato A alla deliberazione 229/2012/R/GAS, ossia:
- a. categoria d'uso (alfanumerico C1/C2/C3/C4/C5/T1/T2);
  - b. classe di prelievo (numerico 1/2/3);
- (xv) prelievo annuo previsto;
- (xvi) potenzialità massima richiesta dal cliente finale;
- (xvii) potenzialità totale installata presso l'impianto del cliente finale, per punti di riconsegna con prelievo annuo previsto superiore a 200.000 Smc;
- (xviii) data di decorrenza della attivazione (gg/mm/aaaa, ai sensi della RQDG il campo è da compilare soltanto nel caso in cui il richiedente richieda l'attivazione della fornitura a decorrere da una data successiva a quella della richiesta).

Il tracciato xls è stato modificato come riportato di seguito:



Sezione	Sezione obbligatoria	Nome campo	Campo obbligatorio (nella sezione)	Formato/Vincoli
N/A		cod_servizio	si	"A01"
		cod_flusso	si	"0050"
Identificativi/Richiesta	Si	piva_utente	si	Numerico 11
		piva_distr	si	Numerico 11
		cod_prat_utente	si	Alfanumerico 15
		data_ricezione	si	Alfanumerico 10 (data nel formato gg/mm/aaaa)
ClienteFinale/Anagrafica	Si	cognome	si se non valorizzato rag_soc	Alfanumerico 50
		nome	si se non valorizzato rag_soc	Alfanumerico 50
		rag_soc	si se non valorizzati nome e cognome	Alfanumerico 100
		cf	si, in alternativa a piva	Alfanumerico 16
		piva	si, in alternativa a cf	Numerico 11
		tel	si	Alfanumerico 20
ClienteFinale/Recapito	No	toponimo	si	Alfanumerico 30
		via	si	Alfanumerico 100
		civ	si	Alfanumerico 10
		cap	si	Numerico 5
		istat	si	Numerico 6
		comune	si	Alfanumerico 100
		prov	si	Alfanumerico 2
		nazione	si	Alfanumerico 50
ClienteFinale	Si	dati_fatt	si	SI/NO
ClienteFinale/AnagraficaFatt	Si, se dati_fatt = SI *	cognome	si se non valorizzato rag_soc	Alfanumerico 50
		nome	si se non valorizzato rag_soc	Alfanumerico 50
		rag_soc	si se non valorizzati nome e cognome	Alfanumerico 100
ClienteFinale/RecapitoFatt	Si, se dati_fatt = SI *	toponimo	si	Alfanumerico 30
		via	si	Alfanumerico 100
		civ	si	Alfanumerico 10
		cap	si	Numerico 5
		istat	si	Numerico 6
		comune	si	Alfanumerico 100
		prov	si	Alfanumerico 2
		nazione	si	Alfanumerico 50
Fornitura/UbicazionePdR	Si	toponimo	si	Alfanumerico 30
		via	si	Alfanumerico 100
		civ	si	Alfanumerico 10
		scala	no	Alfanumerico 10
		piano	no	Alfanumerico 10
		int	no	Alfanumerico 10
		cap	si	Numerico 5
		istat	si	Numerico 6
		comune	si	Alfanumerico 100
prov	si	Alfanumerico 2		
Fornitura/UbicazioneImm	No	toponimo	si	Alfanumerico 30
		via	si	Alfanumerico 100
		civ	si	Alfanumerico 10
		cap	si	Numerico 5
		comune	si	Alfanumerico 100
		prov	si	Alfanumerico 2
DatiTecnici	Si	cod_pdr	si	Numerico 14
		matr_mis	no	Alfanumerico 20
		tipo_pdr	si	Numerico 0/1/2/3 (0 = punto di riconsegna nella titolarità di un cliente domestico, 1 = punto di riconsegna relativo a un condominio con uso domestico, 2 = punto di riconsegna per usi diversi, 3 = servizio pubblico)
DatiTecnici/Prelievo	Si	cat_uso	si	C1/C2/C3/C4/C5/T1/T2

		classe_prelievo	si	Numerico, valori ammessi: 1, 2, 3
		prel_annuo_prev	si	Numerico
		pot_max_ric	si	Numerico
		pot_tot_inst	Si se prel_annuo_prev > 200.000 smc*	Numerico
IvaImposte	Si	iva	si	Intero (Valore %)
		imp	si se applicate	Alfanumerico 255
ServizioEnergetico	Si	erog_servizio_energ	si	SI/NO
ServizioEnergetico/ AnagraficaBeneficiario	Si se servizio_energ = SI *	cognome	si se non valorizzato rag_soc	Alfanumerico 50
		nome	si se non valorizzato rag_soc	Alfanumerico 50
		rag_soc	si se non valorizzati nome e cognome	Alfanumerico 100
		tel	si	Alfanumerico 20
ServizioEnergetico/ IndirizzoBeneficiario	Si se servizio_energ = SI *	toponimo	si	Alfanumerico 30
		via	si	Alfanumerico 100
		civ	si	Alfanumerico 10
		cap	si	Numerico 5
		istat	si	Numerico 6
		comune	si	Alfanumerico 100
		prov	si	Alfanumerico 2
N/A		data_deco	no (compilare solo se il richiedente richiede l'attivazione della fornitura a decorrere da una data successiva a quella della richiesta) *	Alfanumerico 10 (data nel formato gg/mm/aaaa)
		note	no	Alfanumerico 255

Rispetto alle informazioni previste in tale flusso nella determina precedente è stata aggiunta l'informazione sulla data di decorrenza che deve essere compilata solo se la data di attivazione richiesta è posticipata rispetto alla data della richiesta.

Il diagramma di processo non è stato variato dalla determina precedente.

#### 5.1.1.1 FLUSSO A01-0050 – Download da Portale

Il flusso 0050 viene caricato dalla Vendita sul portale attraverso il percorso

#### Richieste → Caricamento Massivo → Caricamento

come si evince dalla print sottostante:



The screenshot shows the 'Il portale della distribuzione' interface. The top navigation bar includes 'Home page' and 'Logout'. The main menu has categories: RICHIESTE, COMUNICAZIONI, TERRITORIO E RETE, ALLEGATI, LETTURE, ACCESSO, and ALLINEAMENTO ANAGRAFICHE. Under 'RICHIESTE', there is a sub-menu with 'CARICAMENTO MASSIVO' and 'MONITORAGGIO'. The 'documentazione' section lists 'Documenti', 'Letture', and 'Richieste'. The main content area displays 'ENEL ENERGIA Benvenuto nel Portale' and user details: 'Dati utente', 'Operatore: ENEL ENERGIA', 'Profilo: PROFILO STANDARD PORTALE', 'Player vendita: ENEL ENERGIA S.P.A.', and 'Unità operativa vendita: UNICA'. There is also a 'Modifica password' option.

Si seleziona la tipologia di richiesta da caricare, ovvero il flusso A01-0050.

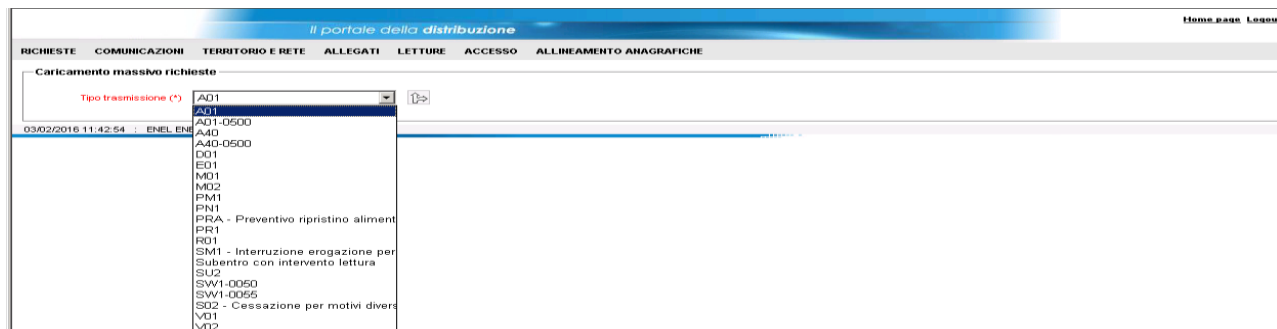

Si seleziona il percorso del file attraverso il tasto **“Sfoggia”**, oppure si compila il campo **“File”** indicando il percorso del file e si conferma cliccando sul tasto **“Invia”**:

Alla pressione del bottone **“Invia”** il sistema effettua dei primi controlli per verificare ad esempio che l'estensione del file sia corretta o ancora che il nome del file sia univoco. Nel caso sia già pervenuto un file con lo stesso nome sarà necessario modificare il nome del file.

Dopo quest'operazione compare il riquadro **“Dettaglio elaborazione”** che riassume l'esito della validazione.

Nel caso ci siano dei record scartati è possibile scaricare il tracciato relativo alla verifica ammissibilità, contenente la causale dello scarto, cliccando sulla freccia vicino al campo **“Record scartati”**.

Per questo file, come per tutti gli altri esiti (sia intermedi che finali), è possibile scegliere il formato del file da scaricare tra .csv e .xml.

Durante la lavorazione della richiesta da parte della Distribuzione è possibile visualizzare lo stato di avanzamento della richiesta di switching da portale utilizzando il menù di navigazione:

### Richieste -> Monitoraggio -> Stato Avanzamento Richieste



Nella pagina che si presenta è possibile impostare i parametri per la ricerca della richiesta; il codice univoco prestazione è l'unico dato obbligatorio ma è possibile affinare la ricerca con altri parametri.

Il portale della distribuzione Home page Logout

RICHIESTE
COMUNICAZIONI
TERRITORIO E RETE
ALLEGATI
LETTURE
ACCESSO
ALLINEAMENTO ANAGRAFICHE

**Stato avanzamento richieste**

**Per richiesta**  
 Ident. trasmissione:     Lotto vendita:     Data inserimento:    
 N. richiesta distribuzione:     Ticket vendita:     Tipo richiesta (\*):

**Per tipologia**  
 Linea prodotto:     PdR:     Matricola:

**Per indirizzo**  
 Provincia:     Comune:   
 Località:     Indirizzo:   
 Da civico:     A civico:   
 Scala:     Piano:

03/02/2016 11:42:54 - ENEL ENERGIA (ENEL ENERGIA)

Reset    Fil

Il risultato della ricerca si presenta come segue:

**Elenco Richieste**

Linea Prodotto	PdR	Matricola	Stato Corrente	Tipo Richiesta	Cliente Finale	Ticket Vendita	Canale	Info App.	Data App.
<input type="checkbox"/>	GAS	03270002945992	22635045	Rich. Ann. scadenza termini rettifica	Attivazione installo fornitura	DE VINCENZI MARIA	A01_151515_MOR01	Portale	

1/1

## 5.1.2 Flusso A01-0100 Trasmissione dell'esito della verifica di ammissibilità

### 5.1.2.1 Codice rifiuto 004 : capacità agenda

Si prevede un nuovo controllo che NON ammette in Distribuzione le richieste di A01 se la data decorrenza è troppo posticipata (oltre i 60 giorni dalla data di caricamento).

Il codice rifiuto originato sarà lo 004 "I campi obbligatori non sono stati compilati o non sono stati correttamente compilati" con opportuna descrizione di dettaglio.

Infatti senza tale controllo il problema sarebbe che la Distribuzione accetti la A01 con una certa data\_deco ma non abbia a sistema le disponibilità in agenda a partire da quella data.

### 5.1.2.2 Comportamento con flussi appuntamento 0160

La risposta al flusso 0160 di "prenotazione appuntamento" nel proporre la prima disponibilità tiene conto della data decorrenza presente nel tracciato A01.0050.

Se la data decorrenza è valorizzata anche nel flusso 0160 stesso, la data del flusso 0050 ha priorità su di essa.

In particolare:

- data deco solo in A01.0050: viene mostrata la prima disponibilità a partire da questa data;
- data deco solo in 0160: viene mostrata la prima disponibilità a partire da questa data;
- data deco sia in A01.0050 che in 0160: viene mostrata la prima disponibilità a partire dalla data deco del 0050.

### 5.1.2.3 FLUSSO 0100 – Download da Portale

A seguito del caricamento di un tracciato 0050, la vendita può vedere il risultato della verifica di ammissibilità, scaricando da portale l'esito intermedio 0100 in modalità xml e csv.

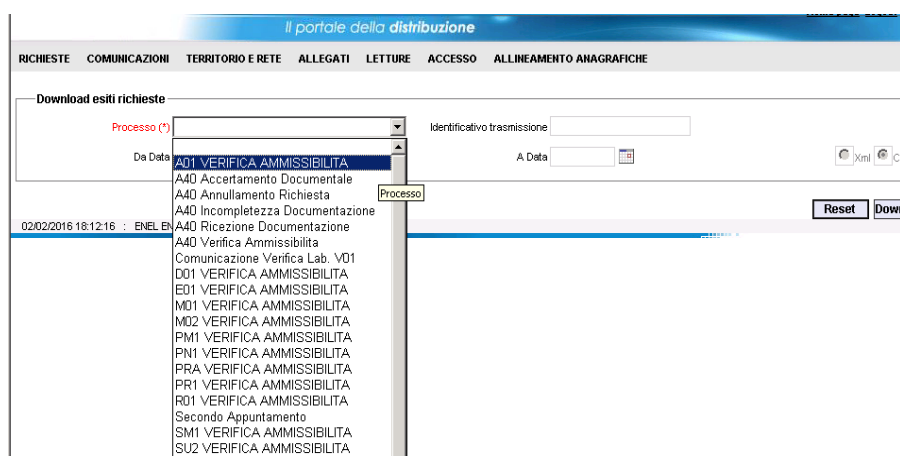

A seguito della verifica di ammissibilità:

1. se la richiesta non è ammissibile, la richiesta di attivazione viene scartata e viene automaticamente inviato all'utente il flusso di ammissibilità con esito negativo ( flusso 0100 con verifica\_amm=0 e causale di inammissibilità obbligatoria).
2. nel caso la richiesta di attivazione sia relativa a un pdr interrotto per morosità la richiesta di nuova attivazione verrà scartata – esito 0 – con l'indicazione della causale specifica e dei costi di morosità associati<sup>1</sup>:
  - la **causale 032** in corrispondenza della richiesta di attivazione di un PdR interrotto a causa di un altro cliente finale;
  - la **causale 033** in corrispondenza della richiesta di attivazione di un PdR interrotto a causa dello stesso cliente finale;
  - La **causale 035** invece deve essere utilizzata a fronte della richiesta di attivazione parte di un cliente **non** moroso di un pdr interrotto a causa di altro cliente finale

<sup>1</sup> La normativa precisa che una volta superati i controlli minimi indispensabili alla Distribuzione per poter elaborare la richiesta (quali ad esempio, la compilazione dei campi obbligatori, la correttezza del PdR, ecc.), le nuove causali devono avere la priorità di valutazione sulle rimanenti.

In questi casi la vendita dovrà caricare una richiesta PM1 associata al pdr per cui ha richiesto la A01; in tale preventivo confluiranno i costi di morosità eventualmente associati al cliente finale che ha richiesto l'attivazione.

3. In caso la vendita richieda una nuova attivazione su un pdr NON interrotto ma da un cliente finale con dei costi di morosità pregressa da recuperare, verrà prodotta una ammissibilità positiva – esito 1 – in cui viene indicata la **causale 034** e quindi i relativi costi di morosità da recuperare; in questo caso la vendita dovrà accettare o annullare la richiesta con l'apposito tracciato normato A01\_0500; nel caso tale flusso non provenga entro due giorni lavorativi dalla data di pubblicazione dell'ammissibilità 0100 la richiesta verrà automaticamente annullata dalla distribuzione.
4. se la richiesta è corretta senza errori materiali, il distributore prende in carico la richiesta ed invia all'utente l'ammissibilità positiva senza nessuna causale di inammissibilità (flusso 0100 con verifica\_amm=1 e cod\_causale NON valorizzato).

### 5.1.3 Flusso A01-0500 Trasmissione al distributore della conferma della richiesta di attivazione

Il flusso 0500 è utilizzato dall'UDD per trasmettere la conferma (esito 1) o l'annullamento (esito 0) di una richiesta di nuova attivazione precedentemente caricata, a cui la distribuzione ha risposto con esito di ammissibilità 0100, esito 1 e causale 034 – richiesta di attivazione da parte di un cliente finale moroso su un altro PdR diverso da quello per il quale ha causato l'interruzione che non necessita quindi del lavoro di ripristino.

Le richieste di nuova attivazione che si trovano nello stato di attesa di conferma da parte della vendita, in seguito alla comunicazione del flusso 0100 con causale 034, sono consultabili nella pagina “Stato avanzamento richieste” e visibili nello stato PRESENZA COSTI.

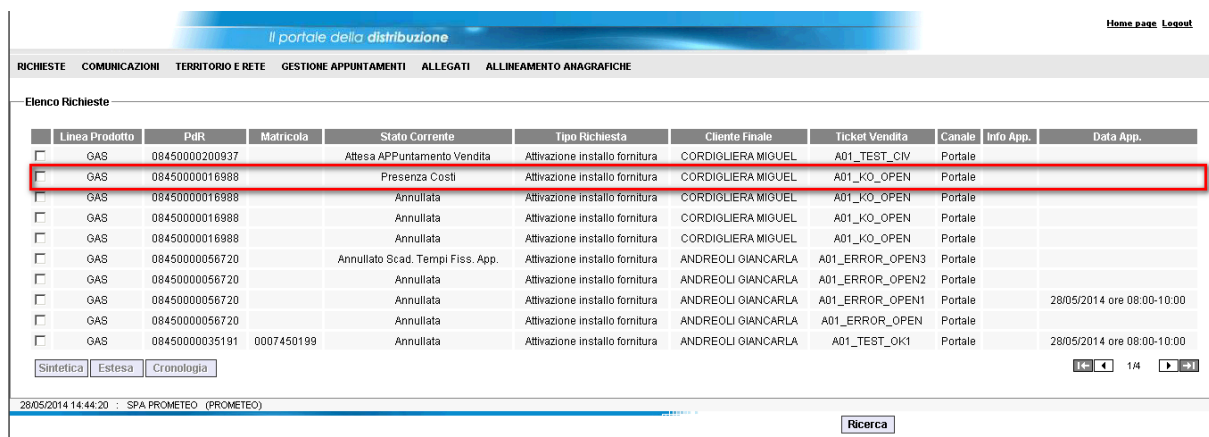

	Linea Prodotto	PdR	Matricola	Stato Corrente	Tipo Richiesta	Cliente Finale	Ticket Vendita	Canale	Info App.	Data App.
<input type="checkbox"/>	GAS	08450000200937		Attesa APPuntamento Vendita	Attivazione installo fornitura	CORDIGLIERA MIGUEL	A01_TEST_CIV	Portale		
<input type="checkbox"/>	GAS	08450000016988		Presenza Costi	Attivazione installo fornitura	CORDIGLIERA MIGUEL	A01_KO_OPEN	Portale		
<input type="checkbox"/>	GAS	08450000016988		Annullata	Attivazione installo fornitura	CORDIGLIERA MIGUEL	A01_KO_OPEN	Portale		
<input type="checkbox"/>	GAS	08450000016988		Annullata	Attivazione installo fornitura	CORDIGLIERA MIGUEL	A01_KO_OPEN	Portale		
<input type="checkbox"/>	GAS	08450000016988		Annullata	Attivazione installo fornitura	CORDIGLIERA MIGUEL	A01_KO_OPEN	Portale		
<input type="checkbox"/>	GAS	08450000056720		Annullato Scad. Tempi Fiss. App.	Attivazione installo fornitura	ANDREOLI GIANCARLA	A01_ERROR_OPEN3	Portale		
<input type="checkbox"/>	GAS	08450000056720		Annullata	Attivazione installo fornitura	ANDREOLI GIANCARLA	A01_ERROR_OPEN2	Portale		
<input type="checkbox"/>	GAS	08450000056720		Annullata	Attivazione installo fornitura	ANDREOLI GIANCARLA	A01_ERROR_OPEN1	Portale		28/05/2014 ore 08:00-10:00
<input type="checkbox"/>	GAS	08450000056720		Annullata	Attivazione installo fornitura	ANDREOLI GIANCARLA	A01_ERROR_OPEN	Portale		
<input type="checkbox"/>	GAS	08450000035191	0007450199	Annullata	Attivazione installo fornitura	ANDREOLI GIANCARLA	A01_TEST_OK1	Portale		28/05/2014 ore 08:00-10:00

Dopo il flusso 0500 sono previsti 3 possibili esiti:

- flusso **0100 con esito positivo** in seguito al caricamento di un tracciato A01\_0500 corretto;
- flusso **0100 con esito negativo** e relativa causale di inammissibilità in caso il tracciato presenti errori formali o sostanziali;

- **nessuna risposta** in caso il flusso 0500 caricato abbia esito 0 e quindi comporti l'annullamento della pratica in distribuzione.

Qualora entro due giorni lavorativi dall'invio dell'esito 0100 causale 034, la vendita non carichi una conferma della richiesta (tracciato 0500), la richiesta verrà automaticamente annullata da parte della distribuzione, la richiesta assumerà quindi lo stato "Rich. Ann. Scadenza termini rettifica" e ciò sarà visibile in Richieste / Monitoraggio / Stato avanzamento richieste.

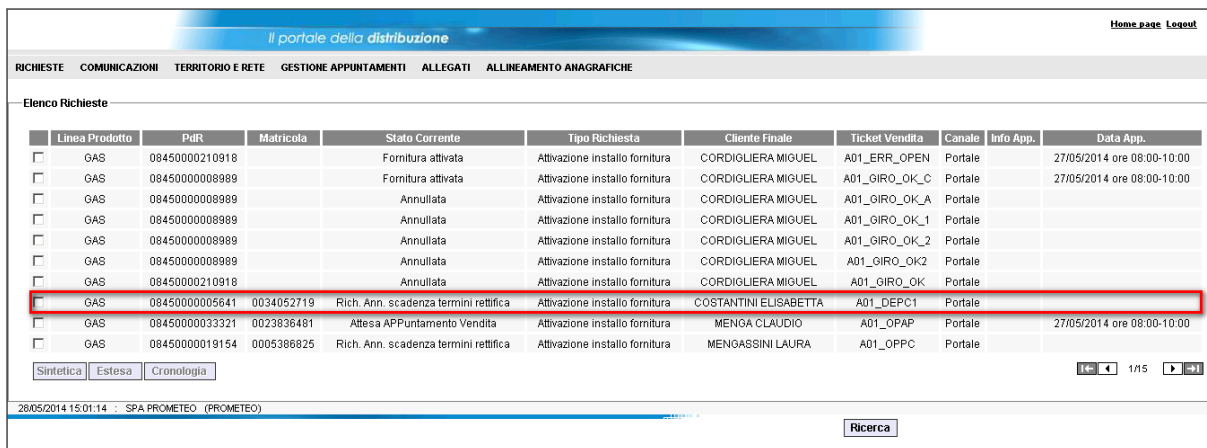

Linea Prodotto	PdR	Matricola	Stato Corrente	Tipo Richiesta	Cliente Finale	Ticket Vendita	Canale	Info App.	Data App.
<input type="checkbox"/>	GAS	08450000210918		Fornitura attivata	CORDIGLIERA MIGUEL	A01_ERR_OPEN	Portale		27/05/2014 ore 08:00-10:00
<input type="checkbox"/>	GAS	08450000008989		Fornitura attivata	CORDIGLIERA MIGUEL	A01_GIRO_OK_C	Portale		27/05/2014 ore 08:00-10:00
<input type="checkbox"/>	GAS	08450000008989		Annullata	CORDIGLIERA MIGUEL	A01_GIRO_OK_A	Portale		
<input type="checkbox"/>	GAS	08450000008989		Annullata	CORDIGLIERA MIGUEL	A01_GIRO_OK_1	Portale		
<input type="checkbox"/>	GAS	08450000008989		Annullata	CORDIGLIERA MIGUEL	A01_GIRO_OK_2	Portale		
<input type="checkbox"/>	GAS	08450000008989		Annullata	CORDIGLIERA MIGUEL	A01_GIRO_OK2	Portale		
<input type="checkbox"/>	GAS	08450000210918		Annullata	CORDIGLIERA MIGUEL	A01_GIRO_OK	Portale		
<input type="checkbox"/>	GAS	0845000005641	0034052719	Rich. Ann. scadenza termini rettifica	COSTANTINI ELISABETTA	A01_DEPC1	Portale		
<input type="checkbox"/>	GAS	08450000033321	0023836481	Attesa APPuntamento Vendita	MENGA CLAUDIO	A01_OPAP	Portale		27/05/2014 ore 08:00-10:00
<input type="checkbox"/>	GAS	08450000019154	0005386825	Rich. Ann. scadenza termini rettifica	MENGASSINI LAURA	A01_OPPC	Portale		

### 5.1.3.1 FLUSSO A01-0500 – Caricamento del flusso da Portale

Il tracciato A01\_0500 deve essere caricato selezionando la voce A01\_0500 nel menu di caricamento Richieste / Caricamento Massivo / Caricamento.

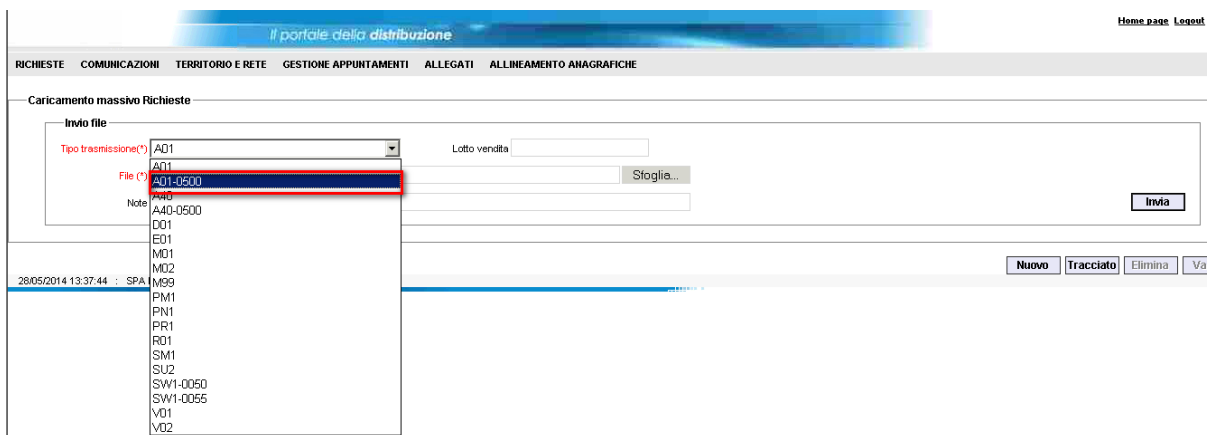

Gli esiti del caricamento possono essere quelli descritti al paragrafo precedente.

Le ammissibilità A01\_0100 relative ai tracciati A40\_0500 caricate sono scaricabili dall'apposito menu Richieste / Monitoraggio / Download esiti / Intermedi, selezionando la voce A01 Verifica Ammissibilità.



### 5.1.4 Flusso A01-0150 e A01-0300

Il flusso finale arriva sul portale diviso in due flussi, 0150 e 0300.

#### 5.1.4.1 Flusso A01-0150

Sezione	Sezione obbligatoria	Nome campo	Campo obbligatorio (nella sezione)	Formato/Vincoli
N/A		cod_servizio	si	"A01"
		cod_flusso	si	"0150"
IdentificativiRichiesta	Si	piva_utente	si	Numerica 11
		piva_distr	si	Numerica 11
		cod_prat_utente	si	Alfanumerico 15
		cod_prat_distr	si	Alfanumerico 15
N/A		Esito	si	Numerico (0/1)
DatiTecnici	Si	cod_pdr	si	Numerico 14
		matr_mis	si se Esito=1 *	Alfanumerico 10
		data_attivazione	si	Alfanumerico 10 (data nel formato gg/mm/aaaa)
		segn_mis	si se Esito=1 *	Numerico 10
		anno_fabb_mis	si se Esito=1 *	Alfanumerico 4 (data nel formato aaaa)
		matr_conv	si se Esito=1 e installato *	Alfanumerico 10
		segn_conv	si se Esito=1 e installato *	Numerico 10
N/A		note	no	Alfanumerico 255

#### 5.1.4.2 Flusso A01-0300

Sezione	Sezione obbligatoria	Nome campo	Campo obbligatorio (nella sezione)	Formato/Vincoli
N/A		cod_servizio	si	"A01"
		cod_flusso	si	"0300"
IdentificativiRichiesta	Si	piva_utente	si	Numerica 11
		piva_distr	si	Numerica 11
Fornitura/UbicazionePdR	Si	toponimo	si	Alfanumerico 30
		via	si	Alfanumerico 100
		civ	si	Alfanumerico 10
		scala	no	Alfanumerico 10
		piano	no	Alfanumerico 10
		int	no	Alfanumerico 10
		cap	si	Numerico 5
		istat	si	Numerico 6
		comune	si	Alfanumerico 100
		prov	si	Alfanumerico 2
DatiTecnici	Si	cod_pdr	Si	Numerico 14
		matr_mis	Si	Alfanumerico 10
		n_cifre_mis	No	Intero
		classe_gruppo_mis	si	Alfanumerico 10
		anno_fabb_mis	Si	Alfanumerico 4 (data nel formato aaaa)
		segn_mis_avvio	si	Numerico 10
		matr_conv	Si se installato *	Alfanumerico 10
		n_cifre_conv	Si se installato *	Intero
		segn_conv	Si se installato *	Numerico 10
		coeff_correttivo	No, in alternativa a matr_conv e segn_conv	Numerico
acc_229	No	SI/NO		
		cod_profilo_prel	no	Alfanumerico 5



		cod_remi	Si	Alfanumerico 10 (data nel formato gg/mm/aaaa)
		press_misura	Si se diversa da BP *	Numerico 10
		max_prelievo_ora	si	Numerico
DatiTecnici/Prelievo	Si	cat_uso	si	Numerico 3
		classe_prelievo	si	Numerico 1

## 5.2 A40 – RIATTIVAZIONE FORNITURA SOGGETTA A DEL.40/04

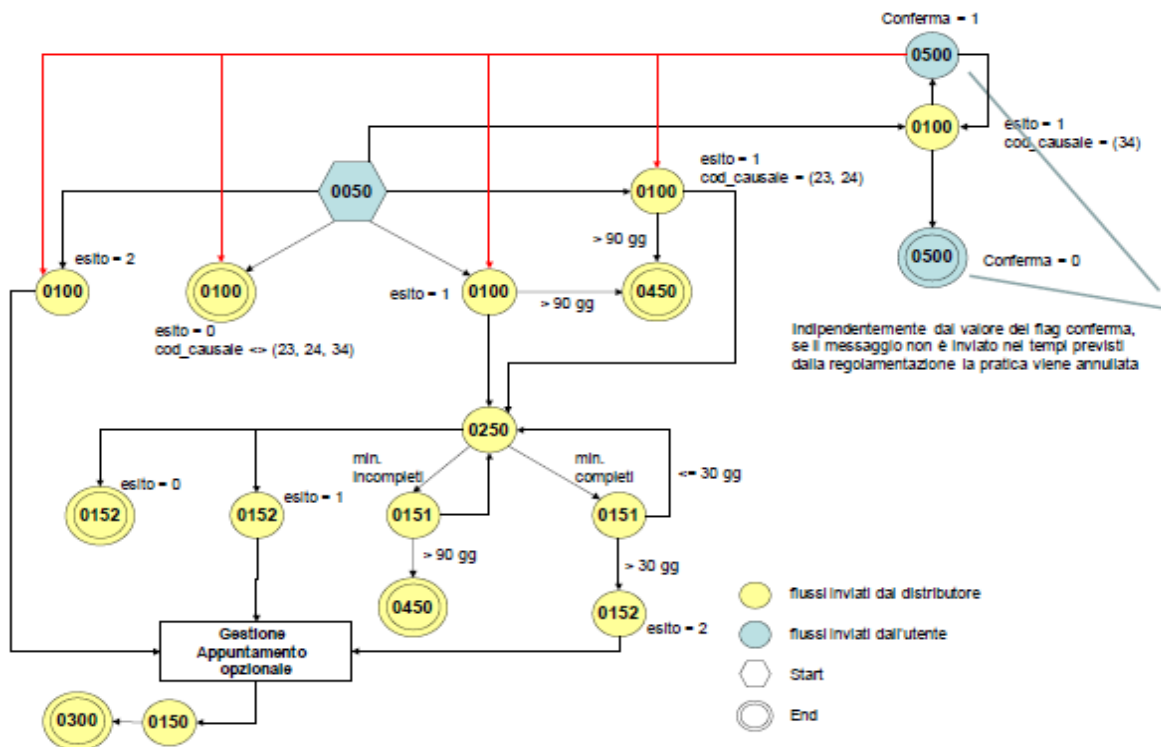

### 5.2.1 Flusso A40-0050 Trasmissione al distributore della richiesta di attivazione della fornitura

Il flusso A40 0050 è utilizzato per trasmettere la richiesta di nuova attivazione soggetta a 40/04 al Distributore da parte della Vendita.

Tale flusso non ha subito modifiche rispetto all'AS IS.

Sezione	Sezione obbligatoria	Nome campo	Campo obbligatorio (nella sezione)	Formato/Vincoli
N/A		cod_servizio	si	"A40"
		cod_flusso	si	"0050"
IdentificativiRichiesta	Si	piva_utente	si	Numerico 11
		piva_distr	si	Numerico 11
		cod_prat_utente	si	Alfanumerico 15
		data_ricezione	si	Alfanumerico 10 (data nel formato gg/mm/aaaa)
		cod_prat_prec_distr	no	Alfanumerico 15
ClienteFinale/Anagrafica	Si	cognome	si se non valorizzato rag_soc	Alfanumerico 50
		nome	si se non valorizzato rag_soc	Alfanumerico 50
		rag_soc	si se non valorizzati nome e cognome	Alfanumerico 100
		cf	si, in alternativa a piva	Alfanumerico 16
		piva	si, in alternativa a cf	Numerico 11
		tel	si	Alfanumerico 20
ClienteFinale/Recapito	No	toponimo	si	Alfanumerico 30
		via	si	Alfanumerico 100
		civ	si	Alfanumerico 10
		cap	si	Numerico 5
		istat	si	Numerico 6
		comune	si	Alfanumerico 100
		prov	si	Alfanumerico 2
		nazione	si	Alfanumerico 50
ClienteFinale	Si	dati_fatt	si	SI/NO
ClienteFinale/ AnagraficaFatt	Si, se dati_fatt = SI *	cognome	si se non valorizzato rag_soc	Alfanumerico 50
		nome	si se non valorizzato rag_soc	Alfanumerico 50
		rag_soc	si se non valorizzati nome e cognome	Alfanumerico 100
ClienteFinale/RecapitoFatt	Si, se dati_fatt = SI *	toponimo	si	Alfanumerico 30
		via	si	Alfanumerico 100
		civ	si	Alfanumerico 10
		cap	si	Numerico 5
		istat	si	Numerico 6
		comune	si	Alfanumerico 100
		prov	si	Alfanumerico 2
		nazione	si	Alfanumerico 50
Fornitura/UbicazionePdR	Si	toponimo	si	Alfanumerico 30
		via	si	Alfanumerico 100
		civ	si	Alfanumerico 10
		scala	no	Alfanumerico 10
		piano	no	Alfanumerico 10
		int	no	Alfanumerico 10
		cap	si	Numerico 5
		istat	si	Numerico 6
		comune	si	Alfanumerico 100
		prov	si	Alfanumerico 2
Fornitura/UbicazioneImm	No	toponimo	si	Alfanumerico 30
		via	si	Alfanumerico 100
		civ	si	Alfanumerico 10
		cap	si	Numerico 5
		comune	si	Alfanumerico 100
DatiTecnici	Si	cod_pdr	si	Numerico 14
		matr_mis	no	Alfanumerico 20
		tipo_pdr	si	Numerico 0/1/2 (0 = punto di riconsegna nella titolarità di un cliente domestico, 1 = punto di riconsegna relativo a un condominio con uso domestico, 2 = punto di riconsegna per usi diversi, 3 = servizio pubblico)
DatiTecnici/Prelievo	Si	cat_uso	si	C1/C2/C3/C4/C5/T1/T2

		classe_prelievo	si	Numerico, valori ammessi: 1, 2, 3
		prel_annuo_prev	si	Numerico
		pot_max_ric	si	Numerico
		pot_tot_inst	Si se prel_annuo_prev > 200.000 smc*	Numerico
IvaImposte	Si	iva	si	Intero (Valore %)
		imp	si se applicate	Alfanumerico 255
ServizioEnergetico	Si	erog_servizio_energ	si	SI/NO
ServizioEnergetico/ AnagraficaBeneficiario	Si se servizio_energ = SI *	cognome	si se non valorizzato rag_soc	Alfanumerico 50
		nome	si se non valorizzato rag_soc	Alfanumerico 50
		rag_soc	si se non valorizzati nome e cognome	Alfanumerico 100
		tel	si	Alfanumerico 20
ServizioEnergetico/ IndirizzoBeneficiario	Si se servizio_energ = SI *	toponimo	si	Alfanumerico 30
		via	si	Alfanumerico 100
		civ	si	Alfanumerico 10
		cap	si	Numerico 5
		istat	si	Numerico 6
		comune	si	Alfanumerico 100
		prov	si	Alfanumerico 2
N/A		note	no	Alfanumerico 255

### 5.2.1.1 FLUSSO A40-0050 – Caricamento sul Portale

Il flusso 0050 viene caricato dalla Vendita sul portale nelle stesse modalità ad oggi utilizzate.

#### Richieste → Caricamento Massivo → Caricamento

come si evince dalla print sottostante:

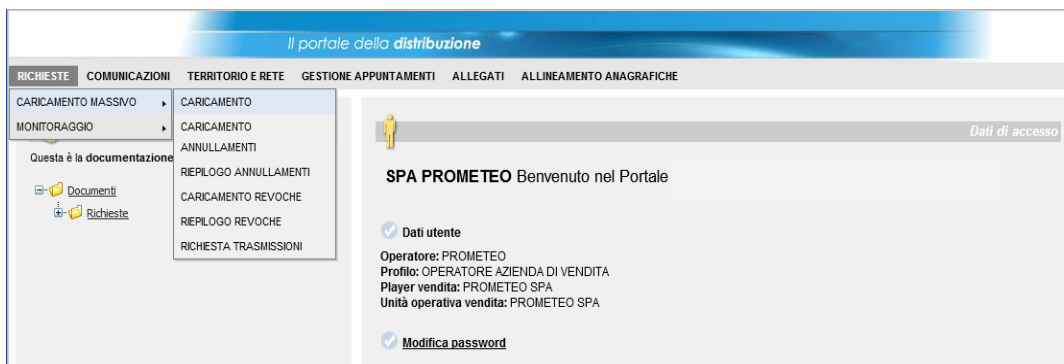

The screenshot shows the SPA PROMETEO portal interface. The main navigation bar includes 'RICHIESTE', 'COMUNICAZIONI', 'TERRITORIO E RETE', 'GESTIONE APPUNTAMENTI', 'ALLEGATI', and 'ALLINEAMENTO ANAGRAFICHE'. The 'RICHIESTE' menu is expanded, showing options like 'CARICAMENTO MASSIVO', 'MONITORAGGIO', and 'RICHIESTE'. The user profile section displays the following information:

- SPA PROMETEO** Benvenuto nel Portale
- Dati utente**
  - Operatore: PROMETEO
  - Profilo: OPERATORE AZIENDA DI VENDITA
  - Player vendita: PROMETEO SPA
  - Unità operativa vendita: PROMETEO SPA
- Modifica password**

Durante la lavorazione della richiesta da parte della Distribuzione è possibile visualizzare lo stato di avanzamento della richiesta di ATTIVAZIONE da portale utilizzando il menù di navigazione: richieste / monitoraggio / stato avanzamento richieste; così come nella modalità AS IS.

### 5.2.2 Flusso A40-0100 Trasmissione dell'esito della verifica di ammissibilità

Il flusso è utilizzato dal Distributore per trasmettere alla Vendita l'esito della verifica di ammissibilità a seguito della ricezione della richiesta di attivazione (flusso 0050).

Il tracciato XLS del flusso è il seguente:

Sezione	Sezione obbligatoria	Nome campo	Campo obbligatorio (nella sezione)	Formato/Vincoli
N/A		cod_servizio	si	"A40"
		cod_flusso	si	"0100"
IdentificativiRichiesta	Si	piva_utente	si	Numerico 11
		piva_distr	si	Numerico 11
		cod_prat_utente	si	Alfanumerico 15
		cod_prat_distr	si se verifica_amm=1 o 2*	Alfanumerico 15
Ammissibilità	Si	verifica_amm	si	Numerico 0/1/2 (0 = Negativo, 1 = Positivo: in attesa documentazione, 2 = Positivo: in attesa richiesta appuntamento)
		cod_causale	si se verifica_amm=0 e per esprimere le causali 23, 24 e 34 in caso di verifica_amm=1 *	Come da specifiche delibera 185 (001,002...)
		motivazione	si se verifica_amm=0 *	Alfanumerico 255
DatiTecnici	Si	cod_pdr	si	Numerico 14
Morosità	Si se	pdr_interrotti	si	elenco di zero o più PdR validi
	verifica_amm=1 e cod_causale = 034 *	pdr_ripristinati	si	separato da uno o più spazi elenco di zero o più PdR validi separato da uno o più spazi
		tot_imp_da_pagare	si	Double (decimale con ".") espresso in euro
Documentazione	Si	ind_distr	si	Alfanumerico 200

Nel flusso A40-0100:

- La sezione Morosità è obbligatoria solo in corrispondenza delle causale 034;
- Non è previsto l'invio delle causali 032, 033 e 035 in quanto non compatibili con la tipologia di prestazione A40;
- per la compilazione dell'elenco dei PdR è precisato che i campi *pdr\_interrotti* e *pdr\_ripristinati* contengono zero o più codici PdR validi separati da spazi
- è possibile che si verifichi la situazione in cui il campo pdr interrotti è valorizzato ma non lo è il campo pdr ripristinati (esistono costi di morosità in relazione a un cliente finale che ha causato l'interruzione di uno o più pdr ma nessuno di questi è stato ancora ripristinato).

A seguito della verifica di ammissibilità:

1. se la richiesta non è ammissibile, la richiesta di attivazione viene scartata e viene automaticamente inviato all'utente il flusso di ammissibilità con esito negativo (flusso 0100 con verifica\_amm=0 e causale di inammissibilità obbligatoria);
2. nel caso la richiesta di attivazione sia relativa a un pdr interrotto per morosità la richiesta di nuova attivazione A40 verrà scartata – esito 0 – con causale 006 – PDR in stato non compatibile con la richiesta.
3. In caso la vendita richieda una nuova attivazione su un pdr NON interrotto ma da un cliente finale con dei costi di morosità pregressa da recuperare, verrà prodotta una ammissibilità positiva – esito 1 – in cui viene indicata la **causale 034** e quindi i relativi costi di morosità da recuperare; in questo caso la vendita dovrà accettare o annullare la richiesta con l'apposito tracciato normato A40\_0500 come descritto al paragrafo successivo; nel caso tale flusso non provenga entro due giorni lavorativi dalla data di

pubblicazione dell'ammissibilità A40 0100 la richiesta verrà automaticamente annullata dalla distribuzione.

- se la richiesta è corretta senza errori materiali, il distributore prende in carico la richiesta ed invia all'utente l'ammissibilità positiva senza nessuna causale di inammissibilità (flusso 0100 con verifica\_amm=1 e cod\_causale NON valorizzato).

### 5.2.2.1 FLUSSO A40 0100 – Download da Portale

A seguito del caricamento di un tracciato di nuova attivazione, la vendita può vedere il risultato della verifica di ammissibilità, scaricando da portale l'esito intermedio 0100 in modalità xml e csv, nelle modalità AS IS.



### 5.2.3 Flusso A40-0500 Trasmissione al distributore della conferma della richiesta di attivazione

Il flusso 0500 è utilizzato dall'UDD per trasmettere la conferma (esito 1) o l'annullamento (esito 0) di una richiesta di nuova attivazione precedentemente caricata, a cui la distribuzione ha risposto con esito di ammissibilità 0100, esito 1 e causale 034 – richiesta di attivazione da parte di un cliente finale moroso su un altro PdR diverso da quello per il quale ha causato l'interruzione che non necessita quindi del lavoro di ripristino.

Le richieste di nuova attivazione che si trovano nello stato di attesa di conferma da parte della vendita, in seguito alla comunicazione del flusso 0100 con causale 034, sono consultabili nella pagina "Stato avanzamento richieste" e visibili nello stato PRESENZA COSTI.

Home page Logout

Il portale della distribuzione

RICHIESTE   COMUNICAZIONI   TERRITORIO E RETE   GESTIONE APPUNTAMENTI   ALLEGATI   ALLINEAMENTO ANAGRAFICHE

Elenco Richieste

Linea Prodotto	PdR	Matricola	Stato Corrente	Tipo Richiesta	Cliente Finale	Ticket Vendita	Canale	Info App.	Data App.
<input type="checkbox"/>	GAS	08450000200937	Attesa APPuntamento Vendita	Attivazione installo fornitura	CORDIGLIERA MIGUEL	A01_TEST_OIV	Portale		
<input type="checkbox"/>	GAS	08450000016988	Presenza Costi	Attivazione installo fornitura	CORDIGLIERA MIGUEL	A01_KO_OPEN	Portale		
<input type="checkbox"/>	GAS	08450000016988	Annullata	Attivazione installo fornitura	CORDIGLIERA MIGUEL	A01_KO_OPEN	Portale		
<input type="checkbox"/>	GAS	08450000016988	Annullata	Attivazione installo fornitura	CORDIGLIERA MIGUEL	A01_KO_OPEN	Portale		
<input type="checkbox"/>	GAS	08450000016988	Annullata	Attivazione installo fornitura	CORDIGLIERA MIGUEL	A01_KO_OPEN	Portale		
<input type="checkbox"/>	GAS	08450000056720	Annullato Scad. Tempi Fiss. App.	Attivazione installo fornitura	ANDREOLI GIANCARLA	A01_ERROR_OPEN3	Portale		
<input type="checkbox"/>	GAS	08450000056720	Annullata	Attivazione installo fornitura	ANDREOLI GIANCARLA	A01_ERROR_OPEN2	Portale		
<input type="checkbox"/>	GAS	08450000056720	Annullata	Attivazione installo fornitura	ANDREOLI GIANCARLA	A01_ERROR_OPEN1	Portale		28/05/2014 ore 08:00-10:00
<input type="checkbox"/>	GAS	08450000056720	Annullata	Attivazione installo fornitura	ANDREOLI GIANCARLA	A01_ERROR_OPEN	Portale		
<input type="checkbox"/>	GAS	08450000035191	0007450199	Annullata	ANDREOLI GIANCARLA	A01_TEST_OK1	Portale		28/05/2014 ore 08:00-10:00

Sintetica   Estesa   Cronologia

28/05/2014 14:44:20 : SPA PROMETEO (PROMETEO)

Ricerca

Dopo il flusso 0500 sono previsti 3 possibili esiti:

- flusso **0100 con esito positivo** in seguito al caricamento di un tracciato A40\_0500 corretto;
- flusso **0100 con esito negativo** e relativa causale di inammissibilità in caso il tracciato presenti errori formali o sostanziali;
- **nessuna risposta** in caso il flusso 0500 caricato abbia esito 0 e quindi comporti l'annullamento della pratica in distribuzione.

Qualora entro due giorni lavorativi dall'invio dell'esito 0100 causale 034, la vendita non carichi una conferma della richiesta (tracciato 0500), la richiesta verrà automaticamente annullata da parte della distribuzione, la richiesta assumerà quindi lo stato "Rich. Ann. Scadenza termini rettifica" e ciò sarà visibile in Richieste / Monitoraggio / Stato avanzamento richieste.

Home page Logout

Il portale della distribuzione

RICHIESTE   COMUNICAZIONI   TERRITORIO E RETE   GESTIONE APPUNTAMENTI   ALLEGATI   ALLINEAMENTO ANAGRAFICHE

Elenco Richieste

Linea Prodotto	PdR	Matricola	Stato Corrente	Tipo Richiesta	Cliente Finale	Ticket Vendita	Canale	Info App.	Data App.
<input type="checkbox"/>	GAS	08450000210918	Fornitura attivata	Attivazione installo fornitura	CORDIGLIERA MIGUEL	A01_ERR_OPEN	Portale		27/05/2014 ore 08:00-10:00
<input type="checkbox"/>	GAS	08450000008989	Fornitura attivata	Attivazione installo fornitura	CORDIGLIERA MIGUEL	A01_GIRO_OK_C	Portale		27/05/2014 ore 08:00-10:00
<input type="checkbox"/>	GAS	08450000008989	Annullata	Attivazione installo fornitura	CORDIGLIERA MIGUEL	A01_GIRO_OK_A	Portale		
<input type="checkbox"/>	GAS	08450000008989	Annullata	Attivazione installo fornitura	CORDIGLIERA MIGUEL	A01_GIRO_OK_1	Portale		
<input type="checkbox"/>	GAS	08450000008989	Annullata	Attivazione installo fornitura	CORDIGLIERA MIGUEL	A01_GIRO_OK_2	Portale		
<input type="checkbox"/>	GAS	08450000008989	Annullata	Attivazione installo fornitura	CORDIGLIERA MIGUEL	A01_GIRO_OK2	Portale		
<input type="checkbox"/>	GAS	08450000210918	Annullata	Attivazione installo fornitura	CORDIGLIERA MIGUEL	A01_GIRO_OK	Portale		
<input type="checkbox"/>	GAS	0845000005641	0034052719	Rich. Ann. scadenza termini rettifica	COSTANTINI ELISABETTA	A01_DEPC1	Portale		
<input type="checkbox"/>	GAS	08450000033321	0023836481	Attesa APPuntamento Vendita	MENGA CLAUDIO	A01_OPAP	Portale		27/05/2014 ore 08:00-10:00
<input type="checkbox"/>	GAS	08450000019154	0005386825	Rich. Ann. scadenza termini rettifica	MENGASSINI LAURA	A01_OPFC	Portale		

Sintetica   Estesa   Cronologia

28/05/2014 15:01:14 : SPA PROMETEO (PROMETEO)

Ricerca

### 5.2.3.1 FLUSSO A40-0500 – Caricamento del flusso da Portale

Il tracciato A40\_0500 deve essere caricato selezionando la voce A40\_0500 nel menu di caricamento Richieste / Caricamento Massivo / Caricamento.



Gli esiti del caricamento possono essere quelli descritti al paragrafo precedente.

Le ammissibilità A40\_0100 relative ai tracciati A40\_0500 caricate sono scaricabili dall'apposito menu Richieste / Monitoraggio / Download esiti / Intermedi, selezionando la voce "A40 Verifica Ammissibilità".

## 5.2.4 Flusso A40-0150 e 0300

Il flusso finale arriva diviso in due flussi distinti.

### 5.2.4.1 Flusso A40-0150

<i>Sezione</i>	<i>Sezione obbligatoria</i>	<i>Nome campo</i>	<i>Campo obbligatorio (nella sezione)</i>	<i>Formato/Vincoli</i>
N/A		cod_servizio	si	"A40"
		cod_flusso	si	"0150"
IdentificativiRichiesta	Si	piva_utente	si	Numerica 11
		piva_distr	si	Numerica 11
		cod_prat_utente	si	Alfanumerico 15
		cod_prat_distr	si	Alfanumerico 15
		Esito	si	Numerico (0/1)
DatiTecnici	Si	cod_pdr	Si	Numerico 14
		matr_mis	Si se Esito=1 *	Alfanumerico 10
		data_attivazione	Si	Alfanumerico 10 (data nel formato gg/mm/aaaa)
		segn_mis	Si se Esito=1 *	Numerico 10
		anno_fabb_mis	Si se Esito = 1 *	Alfanumerico 4 (data nel formato aaaa)
		matr_conv	Si se Esito = 1 e presente *	Alfanumerico 10
		segn_conv	Si se Esito = 1 e presente *	Numerico 10
N/A		note	No	Alfanumerico 255



### 5.2.4.2 Flusso A40-0300

<i>Sezione</i>	<i>Sezione obbligatoria</i>	<i>Nome campo</i>	<i>Campo obbligatorio (nella sezione)</i>	<i>Formato/Vincoli</i>
N/A		cod_servizio	si	"A40"
		cod_flusso	si	"0300"
IdentificativiRichiesta	Si	piva_utente	si	Numerica 11
		piva_distr	si	Numerica 11
Fornitura/UbicazionePdR	Si	via	si	Alfanumerico 100
		civ	si	Alfanumerico 10
		cap	si	Numerico 5
		comune	si	Alfanumerico 100
		prov	si	Alfanumerico 2
		scala	no	Alfanumerico 10
		piano	no	Alfanumerico 10
		int	no	Alfanumerico 10
		toponimo	si	Alfanumerico 30
		istat	si	Numerico 6
DatiTecnici	Si	cod_pdr	si	Numerico 14
		matr_mis	si	Alfanumerico 10
		n_cifre_mis	no	Intero
		classe_gruppo_mis	si	Alfanumerico 10
		anno_fabb_mis	si	Alfanumerico 4 (data nel formato aaaa)
		segn_mis_avvio	si	Numerico 10
		matr_conv	si se installato *	Alfanumerico 10
		n_cifre_conv	si se installato *	Intero
		segn_conv	si se installato *	Numerico 10
		coeff_correttivo	si, se convertitore non installato	Numerico
		acc_229	no	SI/NO
		cod_profilo_prel	no	Alfanumerico 5
		cod_remi	si	Alfanumerico 10 (data nel formato gg/mm/aaaa)
		press_misura	si se diversa da BP *	Numerico 10
		max_prelievo_ora	si	Numerico
DatiTecnici/Prelievo	Si	cat_uso	si	Numerico 3
		classe_prelievo	si	Numerico 1

## 5.3 RIATTIVAZIONE FORNITURA PER PDR INTERROTTO

Per la standardizzazione delle informazioni relative all'articolo 12 del TIMG sono stati modificati i flussi di comunicazione delle richieste di attivazione su PdR interrotto per morosità.

Le modifiche riguardano pertanto i processi seguenti:

- A01 – Nuova attivazione non soggetta alla 40/04;
- A40 – Nuova attivazione soggetta alla 40/04.

I flussi di comunicazione della richiesta di attivazione sono stati modificati per gestire la richiesta di attivazione di un PdR precedentemente interrotto ai sensi dell'articolo 12 del TIMG.

In particolare le modifiche riguardano le aree seguenti:

- Il flusso di ammissibilità (0100);
- le causali di inammissibilità;
- la conferma della richiesta di attivazione da parte della vendita.

Alle causali di inammissibilità vengono aggiunte 4 nuove causali, riportate di seguito:



<b>032</b>	richiesta presentata da cliente finale con debito pregresso su PdR interrotto per causa altri - <b>richiedere preventivo</b>
<b>033</b>	richiesta presentata da cliente finale con debito pregresso su PdR interrotto per sua causa - <b>richiedere preventivo</b>
<b>034</b>	richiesta presentata da cliente finale con debito pregresso su altri PdR
<b>035</b>	la richiesta concerne un PdR interrotto per causa altri - <b>richiedere preventivo</b>

Le causali 032, 033, e 034 devono essere utilizzate a fronte della richiesta di attivazione da parte di un cliente finale moroso, in particolare:

- la **causale 032** deve essere utilizzata in corrispondenza della richiesta di attivazione di un PdR interrotto a causa di un altro cliente finale;
- la **causale 033** deve essere utilizzata in corrispondenza della richiesta di attivazione di un PdR interrotto a causa dello stesso cliente finale;
- la **causale 034** deve essere utilizzata in corrispondenza della richiesta di attivazione di un altro PdR diverso da quello per il quale ha provato l'interruzione che non necessita del lavoro di ripristino;

La **causale 035** invece deve essere utilizzata a fronte della richiesta di attivazione parte di un cliente **non** moroso di un pdr interrotto a causa di altro cliente finale.

Nelle istruzioni operative l'AEEG precisa che:

- nel caso di causale **032, 033 e 035** la richiesta di attivazione è annullata dal distributore;
- nel caso di causale **034**, la richiesta di attivazione non è annullata dal distributore, ma è accolta in distribuzione in attesa della conferma da parte della Vendita e, qualora non confermata dalla Vendita nei tempi previsti dal TIMG, è successivamente annullata dal distributore.

La determina precisa anche che, una volta superati i primi controlli indispensabili al distributore per poter elaborare la richiesta (quali, ad esempio, la compilazione o meno di campi obbligatori, la correttezza del codice PdR ecc...), queste nuove causali di inammissibilità devono avere la priorità di valutazione.

Nel caso di **causale 034** la sequenza corretta dei flussi da prevedere è quindi la seguente:

- **A01 – flusso 0050 →**
  - o la richiesta di attivazione inviata dalla vendita è accolta dal distributore in stato "sospeso" in attesa della successiva conferma da parte della vendita;
- **A01 – flusso 0100 / positivo**
  - o viene restituito il flusso 0100 con esito positivo con causale 034 contenente il dati relativi alla morosità (elenco pdr interrotti/ripristinati ed importo)
- **A01 – flusso 0500→** nuovo flusso per confermare/annullare la richiesta di attivazione
  - o la richiesta di attivazione viene sbloccata confermata/annullata in distribuzione

Nel caso di **causale 032, 033 e 035** la sequenza corretta dei flussi da prevedere è la seguente:

- **A01 – flusso 0050 →**
  - la richiesta di attivazione inviata dalla vendita è annullata in distribuzione;
  
- **A01 – flusso 0100/negativo**
  - Il distributore restituisce alla vendita l'ammissibilità negativa con relativa causale;
    - per le causali 032 e 033 il distributore trasmette anche i dati relativi alla morosità (elenco pdr interrotti/ripristinati ed importo) ;
    - per la causale 035 i dati della morosità non devono essere trasmessi;
  
- **PM1 – flusso 0050 →**
  - La vendita trasmette la richiesta di preventivo al distributore;
  - la richiesta è accolta in distribuzione e restituito il flusso 0100/1
  - il distributore predispone il preventivo che contiene:
    - il debito pregresso (per le causali 032 e 033)
    - i costi di ripristino scontati del 100% (per le causali 032 e 035)
  - il distributore trasmette il flusso 0150 ed il preventivo alla vendita;
  
- **E01 – flusso 0050 →**
  - La vendita accetta il preventivo ed invia la richiesta di esecuzione lavori al distributore;
  - la richiesta è accolta dal distributore e restituito il flusso 0100/1
    - il distributore esegue il lavoro e trasmette l'esito 0150 alla vendita;
  
- **A01 – flusso 0050 →**
  - La vendita ritrasmette la richiesta di attivazione al distributore;
  - La richiesta di attivazione è accolta in distribuzione in quanto il PdR non è più interrotto per morosità ed il cliente non ha più un debito pregresso;

Con la determina 9/14 l'AEEG ha recepito l'osservazione di Federutility ed ha eliminato le causali (032, 033 e 035) non applicabili alla 40/04. L'AEEG precisa anche nella determina che la causale 034 è l'unica applicabile alle richieste di attivazione soggette alla disciplina approvata con deliberazione n. 40/04, caratterizzate dal codice univoco A40, in quanto non relativa a PdR cui è stata interrotta l'alimentazione, in precedenza già attivi.

Per cui nel caso di attivazione soggetta alla 40/04 presentata da un cliente con debito pregresso relativo all'interruzione di altri PdR, il distributore deve restituire alla vendita un'ammissibilità positiva con causale 034.

Nel caso di **causale 034** la sequenza corretta dei flussi da prevedere è la seguente:

- **A40 – flusso 0050 →**
  - la richiesta di attivazione inviata dalla vendita è accolta dal distributore in stato "sospeso" in attesa della successiva conferma da parte della vendita;
  
- **A40 – flusso 0100 / positivo**
  - viene restituito il flusso 0100 con esito positivo con causale 034 contenente il dati relativi alla morosità (elenco PdR interrotti/ripristinati ed importo)

- **A40 – flusso 0500** → nuovo flusso per confermare/annullare la richiesta di attivazione
  - in caso di annullamento da parte della vendita la richiesta è annullata in distribuzione;
  - in caso di conferma da parte della vendita la richiesta è sbloccata in distribuzione;
    - il distributore trasmette alla vendita il flusso di ammissibilità con le stesse logiche previste attualmente:
      - esito 1: in attesa di documentazione
      - esito 1 con causale (23 e 24): in attesa di documentazione con la notifica di incongruenza nei dati del profilo (modifica aggiunta con la det. 7/13) ;
      - esito 2: in attesa di appuntamento
      - esito 0 con causale <> (23, 24 e 34): ammissibilità negativa

## 5.4 PM1 – PREVENTIVO DI MODIFICA/SPOSTAMENTO

Lo standard di comunicazione è il seguente:

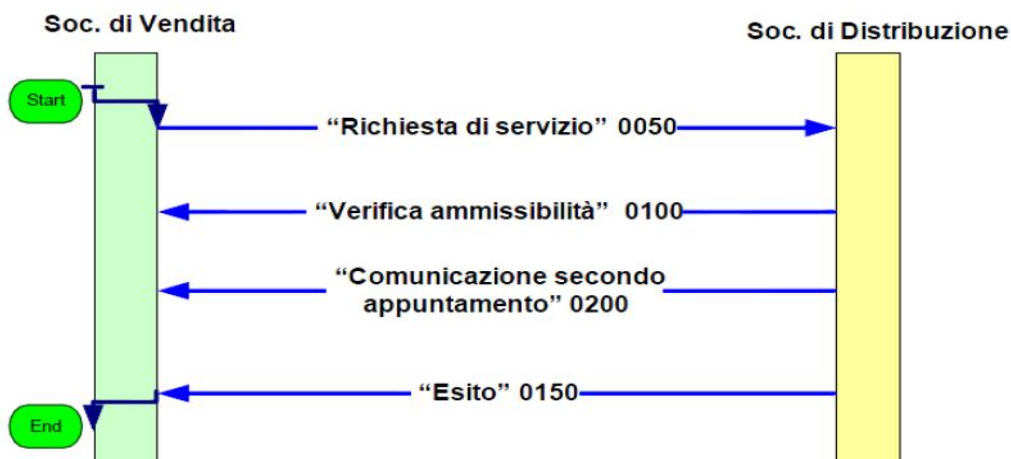

### 5.4.1 Flusso PM1-0050 Trasmissione della richiesta di preventivo di modifica

Sezione	Sezione obbligatoria	Nome campo	Campo obbligatorio (nella sezione)	Formato/Vincoli
N/A		cod_servizio	si	"PM1"
		cod_flusso	si	0050
IdentificativiRichiesta	Si	piva_utente	si	Numerica 11
		piva_distr	si	Numerica 11
		cod_prat_utente	si	Alfanumerico 15
ClienteFinale/Anagrafica	Si	cognome	Si se non valorizzato rag_soc	Alfanumerico 50
		nome	Si se non valorizzato rag_soc	Alfanumerico 50
		rag_soc	Si se non valorizzati nome e cognome	Alfanumerico 100
		cf	Si, in alternativa a piva	Alfanumerico 16
		piva	Si, in alternativa a cf	Numerico 11
Fornitura/UbicazioneImm	No	tel	si	Alfanumerico 20
		toponimo	si	Alfanumerico 30
		via	si	Alfanumerico 100
		civ	si	Alfanumerico 10

		cap	si	Numerico 5
		comune	si	Alfanumerico 100
		prov	si	Alfanumerico 2
DatiTecnici	Si	cod_pdr	Si	Numerico 14
		matr_mis	No	Alfanumerico 10
		pot_tot_util	Si	Double
N/A		note	No	Alfanumerico 255

#### 5.4.2 Flusso PM1-0100 Trasmissione della verifica di ammissibilità

Sezione	Sezione obbligatoria	Nome campo	Campo obbligatorio (nella sezione)	Formato/Vincoli
N/A		cod_servizio	si	"PM1"
		cod_flusso	si	"0100"
IdentificativiRichiesta	Si	piva_utente	si	Numerica 11
		piva_distr	si	Numerica 11
		cod_prat_utente	si	Alfanumerico 15
		cod_prat_distr	Si se verifica_amm=1 *	Alfanumerico 15
Ammissibilita	Si	verifica_amm	si	Numerica (0/1)
		cod_causale	Si se verifica_amm=0 *	Come da specifiche delibera 185 (001,002...)
		motivazione	Si se verifica_amm=0 *	Alfanumerico 255
DatiTecnici	Si	cod_pdr	si	Numerico 14
		matr_mis	no	Alfanumerico 10

#### 5.4.3 Flusso PM1-0150 Trasmissione dell'esito della richiesta

Sezione	Sezione obbligatoria	Nome campo	Campo obbligatorio (nella sezione)	Formato/Vincoli
N/A		cod_servizio	si	"PM1"
		cod_flusso	si	"0150"
IdentificativiRichiesta	Si	piva_utente	si	Numerica 11
		piva_distr	si	Numerica 11
		cod_prat_utente	si	Alfanumerico 15
		cod_prat_distr	si	Alfanumerico 15
N/A		Esito	si	Numerico(0/1)
N/A		note	no	Alfanumerico 255
N/A		rif_preventivo <sup>2</sup>	no	Alfanumerico 255

Il preventivo individuato dal campo rif\_preventivo sarà scaricabile dalla sezione Allegati.

#### 5.4.4 Caricamento flusso di preventivo di modifica PM1

Qualora in fase di caricamento di un tracciato A01 0500, il tracciato di inammissibilità A01-0100 pubblicato dalla distribuzione contenga le seguenti causali:

- **causale 032** richiesta di attivazione di un PdR interrotto a causa di un altro cliente finale;
- **causale 033** richiesta di attivazione di un PdR interrotto a causa dello stesso cliente finale;
- **causale 035** richiesta di attivazione parte di un cliente **non** moroso di un pdr interrotto a causa di altro cliente finale.

La richiesta di nuova attivazione è stata di fatto rifiutata poiché il PDR in questione è interrotto per morosità (causata o dallo stesso cliente finale che richiede l'attivazione o un altro cliente finale).

E' necessario quindi che la vendita carichi un tracciato PM1 – preventivo di modifica – in relazione al PDR per il quale si richiede l'attivazione.

Tale preventivo servirà infatti alla distribuzione per ripristinare il PDR interrotto.

In tale preventivo di modifica inoltre confluiranno i costi di morosità (interruzione e ripristino) attribuibili al cliente finale che ha richiesto l'attivazione (solo qualora tale cliente finale sia associato a costi di morosità).

A valle dell'esito finale della richiesta di tipo PM1 la vendita potrà caricare un tracciato E01 di esecuzione lavori, dopo la quale la vendita potrà ricaricare un nuovo tracciato di tipo A01 relativo al medesimo PDR, che a questo punto sarà stato ripristinato.

## 5.5 PN1 – PREVENTIVO PER NUOVO ALLACCIO

Gli standard di comunicazione sono i seguenti:



### 5.5.1 Flusso PN1-0050 Trasmissione della richiesta di preventivo nuovo allaccio

Sezione	Sezione obbligatoria	Nome campo	Campo obbligatorio (nella sezione)	Formato/Vincoli
N/A		cod_servizio	si	"PN1"
		cod_flusso	si	"0050"
IdentificativiRichiesta	Si	piva_utente	si	Numerica 11
		piva_distr	si	Numerica 11
		cod_prat_utente	si	Alfanumerico 15
ClienteFinale/Anagrafica	Si	cognome	Si se non valorizzato rag_soc	Alfanumerico 50
		nome	Si se non valorizzato rag_soc	Alfanumerico 50
		rag_soc	Si se non valorizzati nome e cognome	Alfanumerico 100
		cf	Si, in alternativa a piva	Alfanumerico 16
		piva	Si, in alternativa a cf	Numerica 11
Fornitura/UbicazionePdR	Si	tel	si	Alfanumerico 20
		toponimo	si	Alfanumerico 30

		via	si	Alfanumerico 100
		civ	si	Alfanumerico 10
		scala	no	Alfanumerico 10
		piano	no	Alfanumerico 10
		int	no	Alfanumerico 10
		cap	si	Numerico 5
		istat	si	Numerico 6
		comune	si	Alfanumerico 100
		prov	si	Alfanumerico 2
DatiTecnici	Si	n_pdr	si	Numerico 3
		pot_tot_util	si	Numerico
N/A		note	no	Alfanumerico 255

### 5.5.2 Flusso PN1-0100 Trasmissione della verifica di ammissibilità

Sezione	Sezione obbligatoria	Nome campo	Campo obbligatorio (nella sezione)	Formato/Vincoli
N/A		cod_servizio	si	“PN1”
		cod_flusso	si	“0100”
IdentificativiRichiesta	Si	piva_utente	si	Numerica 11
		piva_distr	si	Numerica 11
		cod_prat_utente	si	Alfanumerico 15
		cod_prat_distr	Si se verifica_amm=1 *	Alfanumerico 15
Ammissibilita	Si	verifica_amm	si	Numerica (0/1)
		cod_causale	Si se verifica_amm=0 *	Come da specifiche delibera 185 (001.002...)
		motivazione	Si se verifica_amm=0 *	Alfanumerico 255

### 5.5.3 Flusso PN1-0150 Trasmissione dell'esito della richiesta

Sezione	Sezione obbligatoria	Nome campo	Campo obbligatorio (nella sezione)	Formato/Vincoli
N/A		cod_servizio	si	“PN1”
		cod_flusso	si	“0150”
IdentificativiRichiesta	Si	piva_utente	si	Numerica 11
		piva_distr	si	Numerica 11
		cod_prat_utente	si	Alfanumerico 15
		cod_prat_distr	si	Alfanumerico 15
N/A		Esito	si	Numerico(0/1)
N/A		note	no	Alfanumerico 255
N/A		rif_preventivo <sup>1</sup>	No	Alfanumerico 255

## 5.6 PR1 – PREVENTIVO PER RIMOZIONE IMPIANTO

Gli standard di comunicazione sono i seguenti:

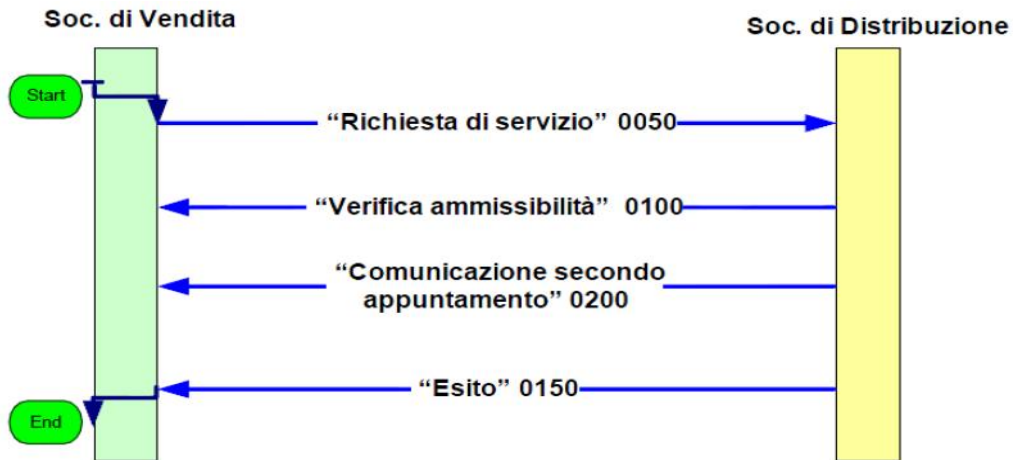

### 5.6.1 Flusso PR1-0050 Trasmissione della richiesta di preventivo di rimozione

Sezione	Sezione obbligatoria	Nome campo	Campo obbligatorio (nella sezione)	Formato/Vincoli
N/A		cod_servizio	si	"PR1"
		cod_flusso	si	0050
IdentificativiRichiesta	Si	piva_utente	si	Numerica 11
		piva_distr	si	Numerica 11
		cod_prat_utente	si	Alfanumerico 15
ClienteFinale/Anagrafica	Si	cognome	Si se non valorizzato rag_soc	Alfanumerico 50
		nome	Si se non valorizzato rag_soc	Alfanumerico 50
		rag_soc	Si se non valorizzati nome e cognome	Alfanumerico 100
		cf	si	Alfanumerico 16
		piva	Si, in alternativa a cf	Numerico 11
		tel	si	Alfanumerico 20
Fornitura/UbicazioneImm	No	toponimo	Si	Alfanumerico 30
		via	Si	Alfanumerico 100
		civ	Si	Alfanumerico 10
		cap	Si	Numerico 5
		comune	Si	Alfanumerico 100
		prov	Si	Alfanumerico 2
DatiTecnici	Si	cod_pdr	si	Numerico 14
		matr_mis	no	Alfanumerico 10
N/A		note	no	Alfanumerico 255



### 5.6.2 Flusso PR1-0100 Trasmissione della verifica di ammissibilità

<i>Sezione</i>	<i>Sezione obbligatoria</i>	<i>Nome campo</i>	<i>Campo obbligatorio (nella sezione)</i>	<i>Formato/Vincoli</i>
N/A		cod_servizio	si	“PR1”
		cod_flusso	si	“0100”
IdentificativiRichiesta	Si	piva_utente	si	Numerica 11
		piva_distr	si	Numerica 11
		cod_prat_utente	si	Alfanumerico 15
		cod_prat_distr	Si se verifica_amm=1 *	Alfanumerico 15
Ammissibilità	Si	verifica_amm	si	Numerica (0/1)
		cod_causale	Si se verifica_amm=0 *	Come da specifiche delibera 185 (001,002...)
		motivazione	Si se verifica_amm=0 *	Alfanumerico 255
DatiTecnici	Si	cod_pdr	si	Numerico 14
		matr_mis	no	Alfanumerico 10

### 5.6.3 Flusso PR1-0150 Trasmissione dell’esito della richiesta

<i>Sezione</i>	<i>Sezione obbligatoria</i>	<i>Nome campo</i>	<i>Campo obbligatorio (nella sezione)</i>	<i>Formato/Vincoli</i>
N/A		cod_servizio	si	“PR1”
		cod_flusso	si	“0150”
IdentificativiRichiesta	Si	piva_utente	si	Numerica 11
		piva_distr	si	Numerica 11
		cod_prat_utente	si	Alfanumerico 15
		cod_prat_distr	si	Alfanumerico 15
N/A		Esito	si	Numerico(0/1)
N/A		note	No	Alfanumerico 255
N/A		rif_preventivo <sup>3</sup>	No	Alfanumerico 255

## 5.7 E01 – ACCETTAZIONE PREVENTIVO

Questo lo standard di comunicazione:



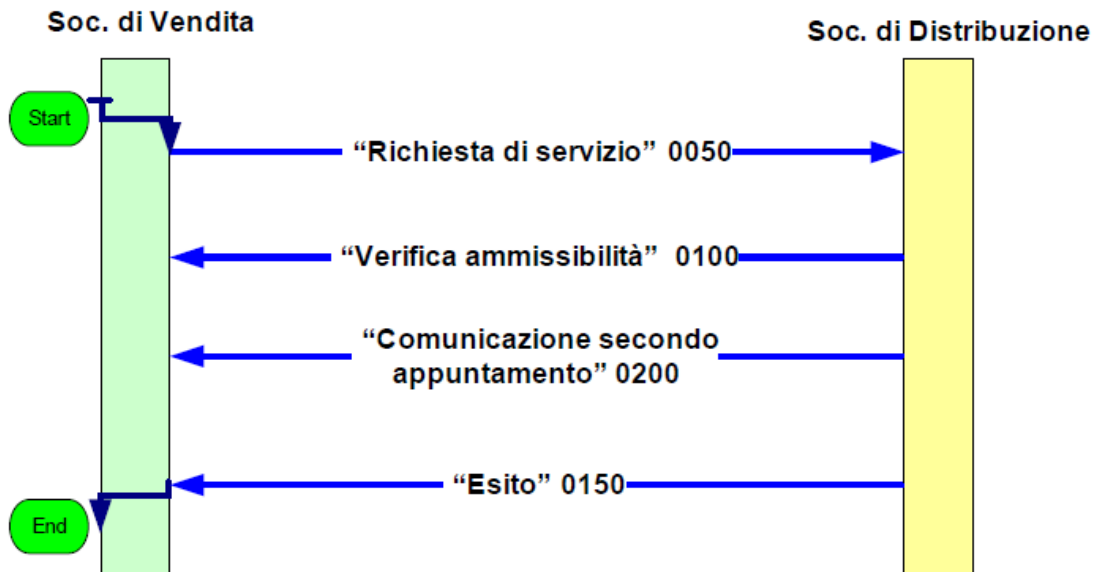

### 5.7.1 Flusso 0050 – Trasmissione al distributore della richiesta lavori da preventivo

Sezione	Sezione obbligatoria	Nome campo	Campo obbligatorio (nella sezione)	Formato/Vincoli
N/A		cod_servizio	si	"E01"
		cod_flusso	si	0050
IdentificativiRichiesta	Si	piva_utente	si	Numerica 11
		piva_distr	si	Numerica 11
		cod_prat_utente	si	Alfanumerico 15
		cod_prev_distr	si	Alfanumerico 15
ClienteFinale/Anagrafica	Si	cognome	Si se non valorizzato rag_soc	Alfanumerico 50
		nome	Si se non valorizzato rag_soc	Alfanumerico 50
		rag_soc	Si se non valorizzati nome e cognome	Alfanumerico 100
		tel	si	Alfanumerico 20
Fornitura/UbicazioneImm	No	toponimo	si	Alfanumerico 30
		via	si	Alfanumerico 100
		civ	si	Alfanumerico 10
		cap	si	Numerico 5
		comune	si	Alfanumerico 100
		prov	si	Alfanumerico 2
		note	no	Alfanumerico 255

### 5.7.2 Flusso 0100 – Trasmissione dell'esito della verifica di ammissibilità

Sezione	Sezione obbligatoria	Nome campo	Campo obbligatorio (nella sezione)	Formato/Vincoli
N/A		cod_servizio	si	"E01"
		cod_flusso	si	"0100"
IdentificativiRichiesta	Si	piva_utente	si	Numerica 11
		piva_distr	si	Numerica 11
		cod_prat_utente	si	Alfanumerico 15
		cod_prev_distr	si	Alfanumerico 15
		cod_prat_distr	Si se verifica_amm=1 *	Alfanumerico 15
Ammissibilita	Si	verifica_amm	si	Numerica (0/1)
		cod_causale	Si se verifica_amm=0 *	Come da specifiche delibera 185 (001,002...)
		motivazione	Si se verifica_amm=0 *	Alfanumerico 255

### 5.7.3 Flusso 0150 – “Trasmissione dell’esito della richiesta all’utente del servizio di distribuzione”

Le istruzioni operative del flusso E01.0150 “Trasmissione dell’esito della richiesta all’utente del servizio di distribuzione” sono state aggiornate come evidenziato di seguito:

- (i) codice univoco prestazione (E01);
- (ii) codice identificativo mittente (P.IVA);
- (iii) codice identificativo destinatario (P.IVA);
- (iv) codice pratica utente (alfanumerico);
- (v) codice pratica preventivo a fronte del quale si è richiesta l’esecuzione del lavoro (assegnato dal distributore) (alfanumerico);
- (vi) esito (positivo/negativo);
- (vii) codice PdR (ove applicabile, codice come da deliberazione n. 138/04 – alfanumerico xxxxxxxxxxxxxx) (solo se esito positivo);
- (viii) data esecuzione lavori (gg/mm/aaaa)
- (ix) stato del PdR (numerico 1, 1=in prelievo e 2=non in prelievo).

Il tracciato xls è stato modificato come riportato di seguito:

Sezione	Sezione obbligatoria	Nome campo	Campo obbligatorio (nella sezione)	Formato/Vincoli
N/A		cod_servizio	si	“E01”
		cod_flusso	si	“0150”
IdentificativiRichiesta	Si	piva_utente	si	Numerico 11
		piva_distr	si	Numerico 11
		cod_prat_utente	si	Alfanumerico 15
		cod_prev_distr	si	Alfanumerico 15
N/A		Esito	si	Numerico 0/1 (0 = Negativo, 1 = Positivo)
DatiTecnici	Si	data_esecuzione	si	Alfanumerico 10 (data nel formato gg/mm/aaaa)
		acc_mis	si	Numerico 1/2/3 (1 = Misuratore accessibile, 2 = Misuratore non accessibile, 3 = Misuratore con accessibilità parziale)
		cod_remi	si	Alfanumerico 14
DatiTecnici/PdR	No *	cod_pdr	si	Numerico 14
		stato_pdre01	si	Numerico 1/2 (1= in prelievo, 2 = non in prelievo)
DatiTecnici/PdR/Fornitura	No *	toponimo	si	Alfanumerico 30
		via	si	Alfanumerico 100
		civ	si	Alfanumerico 10
		cap	si	Numerico 5
		comune	si	Alfanumerico 100
		prov	si	Alfanumerico 2
		scala	no	Alfanumerico 10
		piano	no	Alfanumerico 10
int	no	Alfanumerico 10		
		istat	si	Numerico 6
DatiTecnici	Si	matr_mis	no	Alfanumerico 20
		segn_mis	no	Numerico 9
		stato_mis	no	Numerico 0/1/2 (0=SIGILLATO, 1=APERTO, 2=RIMOSSO)
		matr_conv	no	Alfanumerico 20
		segn_conv	no	Numerico 9
		sost_mis	si	S/NO
		matr_nuovo_mis	si se sost_mis=SI *	Alfanumerico 20
		n_cifre_nuovo_mis	si se sost_mis=SI *	Intero
		classe_nuovo_mis	si se sost_mis=SI *	Alfanumerico 10
		anno_fabb_nuovo_mis	si se sost_mis=SI *	Alfanumerico 4 (data nel formato aaaa)
		stato_nuovo_mis	si se sost_mis=SI *	Numerico 0/1 (0 = SIGILLATO, 1 = APERTO)
		segn_nuovo_mis	si se sost_mis=SI *	Numerico 9
		sost_conv	si	S/NO
matr_nuovo_conv	si se sost_conv=SI *	Alfanumerico 20		
segn_nuovo_conv	si se sost_conv=SI *	Numerico 9		
N/A		note **	no	Alfanumerico 255

Il Distributore deve comunicare, dopo l'esecuzione lavori, anche lo stato del pdr oltre a quello del gruppo di misura (stato pdr : 1 = in prelievo, 2 = non in prelievo) (Rif. 40-2014-R-gas\_RQ\_v4.1.doc requisiti :RQ18 e RQ18b) , nel nuovo campo **stato\_pdre01**.

### 5.7.3.1 FLUSSO 0150 – Download da Portale

La vendita può vedere l'esito finale della pratica, scaricando da portale l'esito finale 0150 in modalità xml e csv.

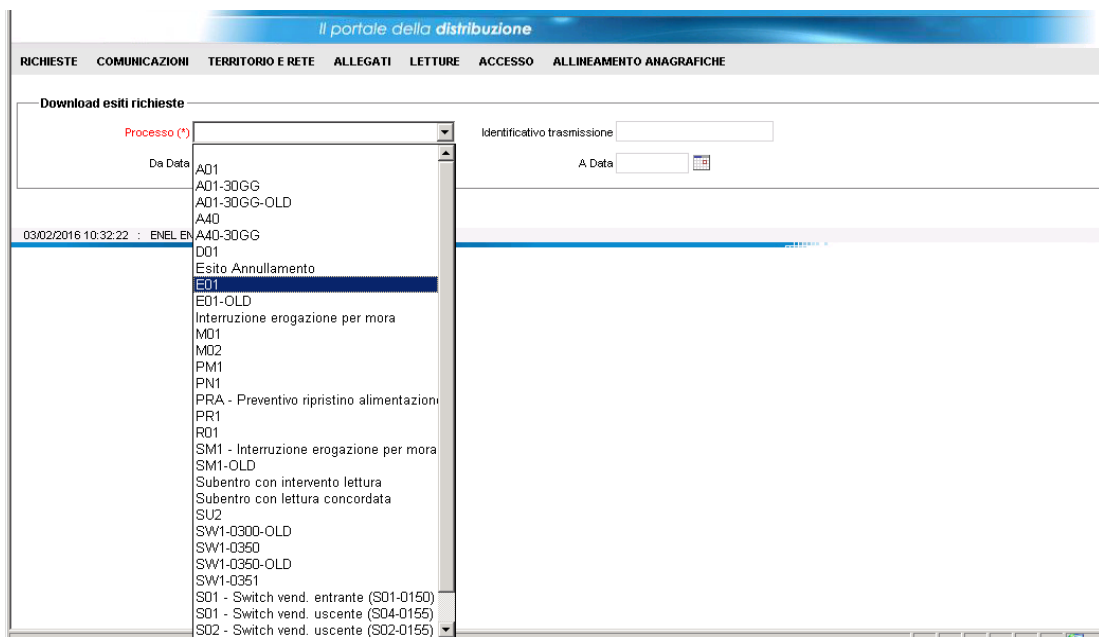
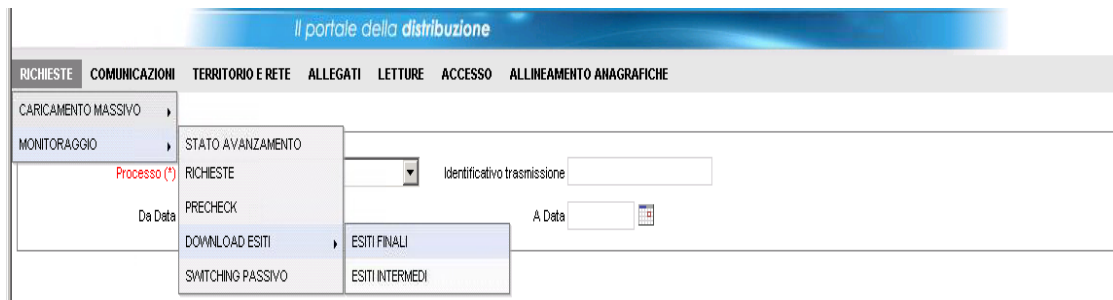

## 5.8 D01 – DISDETTA DELLA FORNITURA

### 5.8.1 Flusso D01-0050 “Trasmissione al distributore della richiesta di disattivazione”

Le istruzioni operative per il flusso D01.0050 “Trasmissione al distributore della richiesta di disattivazione” sono mostrate di seguito:

- (i) codice univoco prestazione (D01);
- (ii) codice identificativo mittente (P.IVA);
- (iii) codice identificativo destinatario (P.IVA);
- (iv) codice pratica utente (alfanumerico);
- (v) codice PdR (codice come da deliberazione n. 138/04 – alfanumerico xxxxxxxxxxxxxxx);
- (vi) matricola misuratore;
- (vii) cognome cliente finale;
- (viii) nome cliente finale;
- (ix) ragione sociale cliente finale (in alternativa ai precedenti (vii) e (viii));
- (x) recapito telefonico cliente finale;

- (xi) data di decorrenza della disattivazione (gg/mm/aaaa, ai sensi della RQDG il campo è da compilare soltanto nel caso in cui il richiedente richieda la disattivazione della fornitura a decorrere da una data successiva a quella della richiesta).

Il tracciato xls è stato modificato come riportato di seguito:

*tracciato xls*

Sezione	Sezione obbligatoria	Nome campo	Campo obbligatorio (nella sezione)	Formato/Vincoli
N/A		cod_servizio	si	"D01"
		cod_flusso	si	"0050"
IdentificativiRichiesta	Si	piva_utente	si	Numerico 11
		piva_distr	si	Numerico 11
		cod_prat_utente	si	Alfanumerico 15
ClienteFinale/Anagrafica	Si	cognome	si se non valorizzato rag_soc	Alfanumerico 50
		nome	si se non valorizzato rag_soc	Alfanumerico 50
		rag_soc	si se non valorizzati nome e cognome	Alfanumerico 100
		tel	si	Alfanumerico 20
Fornitura/UbicazioneImm	No	toponimo	si	Alfanumerico 30
		via	si	Alfanumerico 100
		civ	si	Alfanumerico 10
		cap	si	Numerico 5
		comune	si	Alfanumerico 100
		prov	si	Alfanumerico 2
DatiTecnici	Si	codice_pdr	si	Numerico 14
		matr_mis	si	Alfanumerico 20
N/A		data_deco	no	Alfanumerico 10 (data nel formato gg/mm/aaaa)
		note	no	Alfanumerico 255

Rispetto alle informazioni previste in tale flusso nella determina precedente è stata aggiunta l'informazione sulla data di decorrenza che deve essere compilata solo se la data di disattivazione richiesta è posticipata rispetto alla data della richiesta.

Il diagramma di processo non è stato variato dalla determina precedente.

### 5.8.1.1 FLUSSO 0050 – Download da Portale

Il flusso 0050 viene caricato dalla Vendita sul portale attraverso il percorso

### Richieste → Caricamento Massivo → Caricamento

come si evince dalla print sottostante:



The screenshot shows the 'Il portale della distribuzione' interface. The top navigation bar includes 'Home page' and 'Logout'. The main menu has categories: RICHIESTE, COMUNICAZIONI, TERRITORIO E RETE, ALLEGATI, LETTURE, ACCESSO, and ALLINEAMENTO ANAGRAFICHE. Under 'RICHIESTE', there are sub-menus for 'CARICAMENTO MASSIVO' and 'MONITORAGGIO'. The 'documentazione' section is expanded, showing 'Documenti', 'Letture', and 'Richieste'. The user information panel on the right displays 'ENEL ENERGIA Benvenuto nel Portale' and 'Dati utente' including Operator, Profile, Player vendita, and Unità operativa vendita. A 'Modifica password' link is also visible.

Si seleziona la tipologia di richiesta da caricare, ovvero il flusso D01-0050.

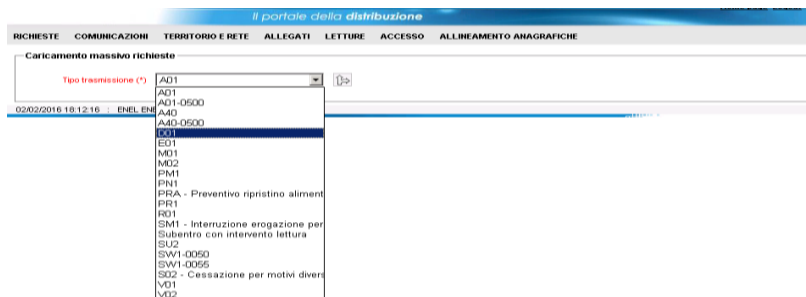

Si seleziona il percorso del file attraverso il tasto **“Sfoggia”**, oppure si compila il campo **“File”** indicando il percorso del file e si conferma cliccando sul tasto **“Invia”**:

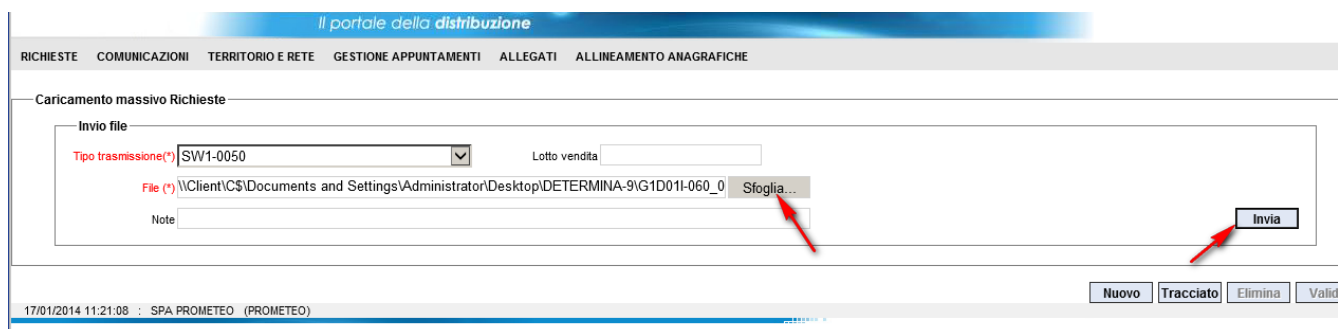

Alla pressione del bottone **“Invia”** il sistema effettua dei primi controlli per verificare ad esempio che l'estensione del file sia corretta o ancora che il nome del file sia univoco. Nel caso sia già pervenuto un file con lo stesso nome sarà necessario modificare il nome del file.

Dopo quest'operazione compare il riquadro **“Dettaglio elaborazione”** che riassume l'esito della validazione.

Nel caso ci siano dei record scartati è possibile scaricare il tracciato relativo alla verifica ammissibilità, contenente la causale dello scarto, cliccando sulla freccia vicino al campo **“Record scartati”**.

Per questo file, come per tutti gli altri esiti (sia intermedi che finali), è possibile scegliere il formato del file da scaricare tra .csv e .xml.

## Il portale della distribuzione

RICHIESTE COMUNICAZIONI TERRITORIO E RETE GESTIONE APPUNTAMENTI ALLEGATI ALLINEAMENTO ANAGRAFICHE

Caricamento massivo Richieste

Invio file

Tipo trasmissione(\*) SW1-0050 Lotto vendita

File (\*) \\Client\C\$\Documents and Settings\Administrator\Desktop\DETERMINA-9\SW1\_test paola Browse...

Note

Invia

Dettaglio trasmissione

Identificativo 1015 Stato ELABORATO

File SW1\_17G\_T2.csv

Note

Dettaglio elaborazione

Data elaborazione 17/01/2014

Record elaborati 1

Record scartati 0

Xml Csv

Inserimento Massivo Richieste -- Finestra di dialogo ...

Inserimento Massivo Richieste

PD000 : Elaborazione terminata correttamente

Ok

Nuovo Tracciato Elimina Validi

Durante la lavorazione della richiesta da parte della Distribuzione è possibile visualizzare lo stato di avanzamento della richiesta utilizzando il menù di navigazione:

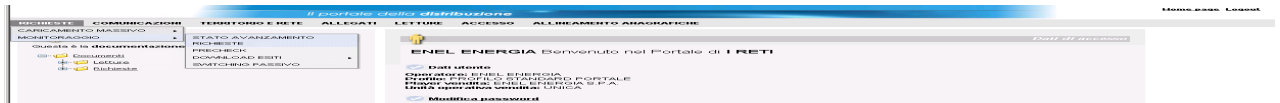
**Richieste -> Monitoraggio -> Stato Avanzamento Richieste**

Nella pagina che si presenta è possibile impostare i parametri per la ricerca della richiesta; il codice univoco prestazione è l'unico dato obbligatorio ma è possibile affinare la ricerca con altri parametri.

Il portale della distribuzione

Home page Logout

RICHIESTE COMUNICAZIONI TERRITORIO E RETE ALLEGATI LETTURE ACCESSO ALLINEAMENTO ANAGRAFICHE

Stato avanzamento richieste

Per richiesta

Ident. trasmissione Lotto vendita Data inserimento

N. richiesta distribuzione Ticket vendita Tipo richiesta (\*)

Per tipologia

Linea prodotto PaR Matr

Per indirizzo

Provincia Comune

Località Indirizzo

Da civico A civico

Scala Piano

03/02/2016 10:32:22 : ENEL ENERGIA (ENEL ENERGIA)

Reset Ric

A01  
A01  
A40  
D01  
E01  
Interruzione-Erogazione-Per-Mora  
M01  
M02  
PM1  
PN1  
PRA - Preventivo ripristino alimentazione  
PR1  
R01  
SM1  
Subentro con intervento lettura  
Subentro con Lettura Concordata  
SU2  
Switching  
SW1  
S01-Switching senza Revoca  
S02-Cessazione per motivi diversi da mora  
V01  
V02

Il risultato della ricerca si presenta come segue:

## Elenco Richieste

	Linea Prodotto	PdR	Matricola	Stato Corrente	Tipo Richiesta	Cliente Finale	Ticket Vendita	Canale	Info App.	Data App.
<input type="checkbox"/>	GAS	03270029648421	MIT0030408903563	Registrata	Disdetta	Truffi Luigi	D01_NIENTE2	Portale		02/02/2016 ore 13:00-15:00
<input type="checkbox"/>	GAS	03270023645065	27198679	Accodamento flusso SII	Disdetta	SAMBIASE DOMENICO	D01_DENTRO	Portale		08/02/2016 ore 08:00-10:00
<input type="checkbox"/>	GAS	03270005491263	460937	Registrata	Disdetta	BENSO CATERINA	ENELD01_222	Portale		15/01/2016 ore 08:00-15:00
<input type="checkbox"/>	GAS	03270012619212	20906880	In lavorazione	Disdetta	TRATTORIA LA ROMAGNOLA	T_NORG_D01_1	Portale		13/01/2016 ore 08:00-10:00
<input type="checkbox"/>	GAS	03270031170785	5998672	Esito negativo di risposta dal SII	Disdetta	CACI SERENA	ENELD01_07053	Portale		18/12/2015 ore 09:00-10:00
<input type="checkbox"/>	GAS	03270028248989	5041581	Annullato Scad. Tempi Fiss. App.	Disdetta	TRATTORIA LE CARAVELLE -VIA PRA' 38/1	D01_353	Portale		
<input type="checkbox"/>	GAS	03270032248878	MIT0031608681803	Annullato Scad. Tempi Fiss. App.	Disdetta	PANIFICIO BISIO - VIA LUNGOMARE DI PEGLI	D01_8	Portale		
<input type="checkbox"/>	GAS	03270012619212	20906880	Annullata	Disdetta	TRATTORIA LA ROMAGNOLA	D01_1	Portale		
<input type="checkbox"/>	GAS	03270030415263	908697	Registrata	Disdetta	SURIANO DANIELE	2-GJM8SYM	Portale		18/11/2015 ore 13:00-15:00
<input type="checkbox"/>	GAS	03270038131435	MIT0030508591849	Registrata	Disdetta	POMILLO GIOVANNI	2-GIEB1HP	Portale		20/11/2015 ore 13:00-15:00

[Sintetica](#) [Estesa](#) [Cronologia](#)

1/339

## 5.8.2 Flusso D01-0100 “Trasmissione dell’esito della verifica di ammissibilità”

### 5.8.2.1 Codice rifiuto 004 : capacità agenda

Si prevede un nuovo controllo che NON ammette in Distribuzione le richieste di D01 se la data decorrenza è troppo posticipata (oltre i 60 giorni dalla data di caricamento).

Il codice rifiuto originato sarà lo 004 “*I campi obbligatori non sono stati compilati o non sono stati correttamente compilati*” con opportuna descrizione di dettaglio.

Infatti senza tale controllo il problema sarebbe che la Distribuzione accetti la D01 con una certa data\_deco ma non abbia a sistema le disponibilità in agenda a partire da quella data.

### 5.8.2.2 Comportamento con flussi appuntamento 0160

La risposta al flusso 0160 di “prenotazione appuntamento” nel proporre la prima disponibilità tiene conto della data decorrenza presente nel tracciato D01.0050.

Se la data decorrenza è valorizzata anche nel flusso 0160 stesso, la data del flusso 0050 ha priorità su di essa.

In particolare:

- data deco solo in D01.0050: viene mostrata la prima disponibilità a partire da questa data;
- data deco solo in 0160: viene mostrata la prima disponibilità a partire da questa data;
- data deco sia in D01.0050 che in 0160: viene mostrata la prima disponibilità a partire dalla data deco del 0050.

### 5.8.2.3 FLUSSO 0100 – Download da Portale

A seguito del caricamento di un tracciato 0050, la vendita può vedere il risultato della verifica di ammissibilità, scaricando da portale l’esito intermedio 0100 in modalità xml e csv.



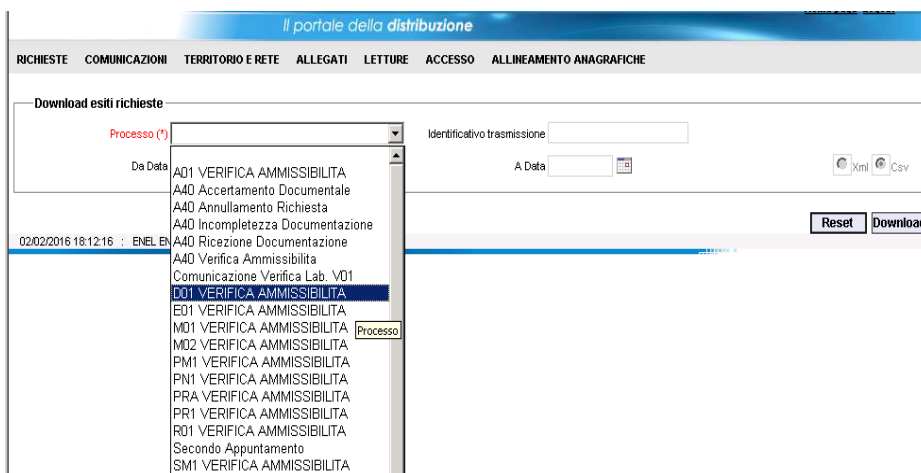
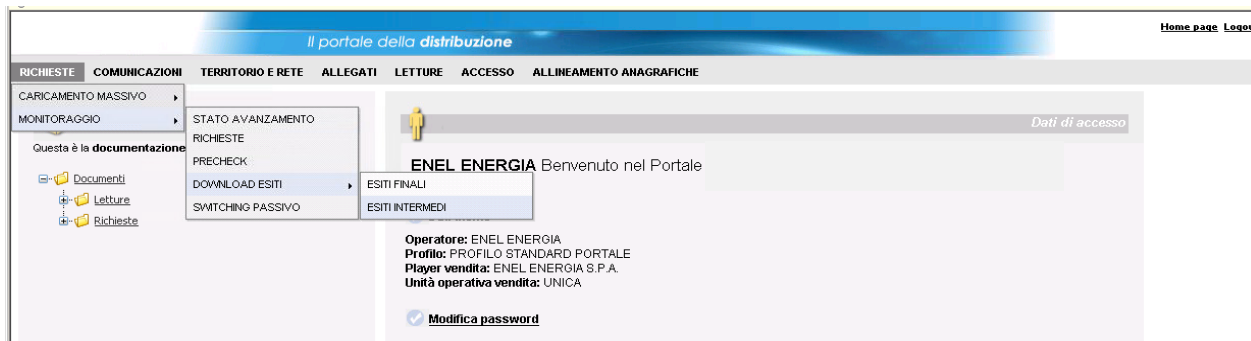

### 5.8.3 Flusso D01-0150

Il flusso per trasmettere alla Vendita l'esito della richiesta di sospensione prevede i campi dell'xls riportato in figura.

Sezione	Sezione obbligatoria	Nome campo	Campo obbligatorio (nella sezione)	Formato/Vincoli
N/A		cod_servizio	si	"D01"
		cod_flusso	si	"0150"
IdentificativiRichiesta	Si	piva_utente	si	Numerica 11
		piva_distr	si	Numerica 11
		cod_prat_utente	si	Alfanumerico 15
		cod_prat_distr	si	Alfanumerico 15
N/A		Esito	si	Numerico (0/1)
DatiTecnici	Si	cod_pdr	si	Numerico 14
		matr_mis	si	Alfanumerico 10
		data_disattivazione	si	Alfanumerico 10 (data nel formato gg/mm/aaaa)
		segn_mis	Si se Esito=1 *	Numerico 10
		segn_conv	Si se Esito=1 e installato *	Numerico 10
N/A		note	No	Alfanumerico 255

### 5.9 M01 – RICHIESTA DI MESSA A DISPOSIZIONE DATI TECNICI

Lo standard di comunicazione è mostrato in figura:

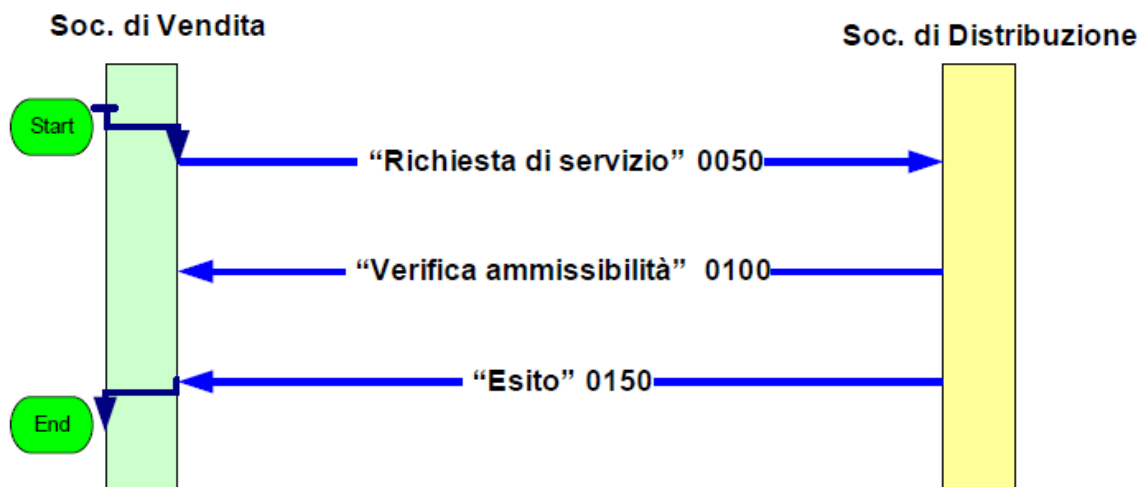

Di seguito vengono descritti gli xml dei vari flussi.

- Flusso M01-0050 “Trasmissione al distributore della richiesta di messa a disposizione dei dati tecnici”

Sezione	Sezione obbligatoria	Nome campo	Campo obbligatorio (nella sezione)	Formato/Vincoli
N/A		cod_servizio	si	“M01”
		cod_flusso	si	“0050”
IdentificativiRichiesta	Si	piva_utente	si	Numerico 11
		piva_distr	si	Numerico 11
		cod_prat_utente	si	Alfanumerico 15
		tipo_rich_cli_fin	si	1/2/3/4/5
		Cod_rich_cli_fin	si	Alfanumerico 15
DatiTecnici	Si	cod_pdr	si	Numerico 14
ClienteFinale/Anagrafica	Si	Cognome	si se non valorizzato rag_soc *	Alfanumerico 50
		Nome	si se non valorizzato rag_soc *	Alfanumerico 50
		rag_soc	si se non valorizzato nome e cognome *	Alfanumerico 100
		Tel	no	Alfanumerico 20
		CF_titolare	si, se non valorizzato piva_titolare *	Numerico 11
		piva_titolare	si, se non valorizzato CF_titolare *	Alfanumerico 16
Lettura	Si	segn_mis	Si	Numerico 9
		data_lettura	Si	Alfanumerico 10 (data nel formato gg/mm/aaaa)
		segn_cliente	no	Numerico 9
		data_lettura_cliente	si, se segn_cliente è presente *	Alfanumerico 10 (data nel formato gg/mm/aaaa)
		tipologia_lettura	si	W/C/T
		nuovo_tentativo	si	SI/NO
		Appuntamento	si solo se nuovo_tentativo=SI *	SI/NO
Documentazione	No	NomeFile	no	Alfanumerico 100
		DatiFile	obbligatorio solo se presente NomeFile	base64Binary

- **Flusso M01-0100 “Trasmissione dell’esito della verifica di ammissibilità”**

Sezione	Sezione obbligatoria	Nome campo	Campo obbligatorio (nella sezione)	Formato/Vincoli
N/A		cod_servizio	si	“M01”
		cod_flusso	si	“0100”
IdentificativiRichiesta	Si	piva_utente	si	Numerico 11
		piva_distr	si	Numerico 11
		cod_prat_utente	si	Alfanumerico 15
Ammissibilita	Si	cod_causale	si	Come da specifiche delibera 185 (001,002...)
		motivazione	si	Alfanumerico 500

- **Flusso M01-0150 Trasmissione dell’esito della messa a disposizione dati tecnici**

Sezione	Sezione obbligatoria	Nome campo	Campo obbligatorio (nella sezione)	Formato/Vincoli
N/A		cod_servizio	si	“M01”
		cod_flusso	si	“0150”
IdentificativiRichiesta	Si	piva_utente	si	Numerico 11
		piva_distr	si	Numerico 11
		cod_prat_utente	si	Alfanumerico 15
		cod_prat_distr	si	Alfanumerico 15
N/A		Esito	si	Numerico 0/1 (0 = Negativo, 1 = Positivo)
DatiTecnici	Si	matr_mis	si	Alfanumerico 20
		segn_mis	si se esito=1 *	Numerico 9
		matr_conv	no	Alfanumerico 20
		segn_conv	si se esito=1 e installato *	Numerico 9
		data_lettura	si se esito=1 *	Alfanumerico 10 (data nel formato gg/mm/aaaa)
		motivazione	si se esito=0 *	Alfanumerico 500

### 5.9.1 Caricamento richiesta

Per caricare una richiesta M01 occorre accedere al *Net@Portal*, cliccare sul bottone “Richieste” e successivamente su “Caricamento massivo”, “Caricamento”, poi procedere con il caricamento della richiesta mediante file CSV. È possibile caricare anche più richieste dello stesso tipo contemporaneamente.

Il portale della *distribuzione* Home page Logout

**RICHIESTE** COMUNICAZIONI TERRITORIO E RETE GESTIONE APPUNTAMENTI ALLEGATI ACCESSO LETTURE ALLINEAMENTO ANAGRAFICHE

**CARICAMENTO MASSIVO** CARICAMENTO  
MONITORAGGIO ANNULLAMENTI

Questa è la documentazione

- Documenti
- Richieste

**CARICAMENTO**

RICERCA TRASMISSIONI

---

**LARIO RETI** Benvenuto nel Portale

**Dati utente**

Operatore: ENEL01  
Profilo: PROFILO STANDARD OPERATORE  
UdD: ENEL ENERGIA S.P.A (ENEL ENERGIA S.P.A.)

**Modifica password**

---

**Agenda**

**Template gestione appuntamenti**

---

**Annullamenti**

**Template gestione annullamenti**

Il portale della *distribuzione*

RICHIESTE COMUNICAZIONI TERRITORIO E RETE GESTIONE APPUNTAMENTI ALLEGATI ACCESSO LETTURE ALLINEAMENTO ANAGRAFICHE

Caricamento massivo richieste

24/07/2017 10:53:50 : LARIO

Tipo trasmissione (\*)

- A01
- A01-0500
- A40
- A40-0500
- CA1
- CA2
- CA3
- CA4
- D01
- E01
- M01
- M02
- PM1
- PN1
- PR1
- R01
- SM1
- SM2
- SW1-0050
- SW1-0055
- V01
- V02

Il portale della *distribuzione*

RICHIESTE COMUNICAZIONI TERRITORIO E RETE GESTIONE APPUNTAMENTI ALLEGATI ACCESSO LETTURE ALLINEAMENTO ANAGRAFICHE

Caricamento massivo richieste

Invio file

Tipo trasmissione (\*) **M01** Nessuna Etichetta in Lingua

File (\*)  **Sfogli...**

Note

**Invia**

**Nuovo** **Tracciato** **Elimina**

Il portale della distribuzione

RICHIESTE COMUNICAZIONI TERRITORIO E RETE GESTIONE APPUNTAMENTI ALLEGATI ACCESSO LETTURE ALLINEAMENTO ANAGRAFICHE

Caricamento massivo richieste

Invio file

Tipo trasmissione (\*) MD1 Nessuna Etichetta in Lingua

File (\*) C:\Users\engineering\Desktop\M02\_240717\_001.CSV Sfoglia...

Note

Invia

Nuovo Tracciato Elimina

RICHIESTE COMUNICAZIONI TERRITORIO E RETE GESTIONE APPUNTAMENTI ALLEGATI ACCESSO LETTURE ALLINEAMENTO ANAGRAFICHE

Caricamento massivo richieste

Invio file

Tipo trasmissione (\*) MD1 Nessuna Etichetta in Lingua

File (\*) Sfoglia...

Note

Invia

Dettaglio trasmissione

Identificativo 4261 Stato ELABORATO Messaggi 1

File TEST1\_CASO1\_00.CSV

Dettaglio elaborazione

Data elaborazione 24/07/2017

Elaborati 0 Scaricati 1

XML CSV

OK

Nuovo Tracciato Elimina

PD000 : Elaborazione terminata correttamente

## 5.9.2 Scaricare gli esiti da Net@portal

Per scaricare gli esiti inviati dalla distribuzione in merito ad una richiesta M01, è necessario accedere al canale Net@portal, seguendo il percorso descritto in figura.

Il portale della distribuzione

RICHIESTE COMUNICAZIONI TERRITORIO E RETE GESTIONE APPUNTAMENTI ALLEGATI ACCESSO LETTURE ALLINEAMENTO ANAGRAFICHE

CARICAMENTO MASSIVO

MONITORAGGIO

STATO AVANZAMENTO RICHIESTE

DOWNLOAD ESITI

SWITCHING PASSIVO

FINALI

INTERMEDI

Benvenuto nel Portale

Dati di accesso

Dati utente

Operatore: ENEL01

Profilo: PROFILO STANDARD OPERATORE

UdID: ENEL ENERGIA S.P.A (ENEL ENERGIA S.P.A.)

Modifica password

Gli esiti da scaricare per la richiesta M01 possono essere:

- flusso M01.0100
- flusso M01.0150

Di seguito vengono analizzati separatamente.

### 5.9.2.1 Esito M01.0100

A differenza di quanto avveniva fino ad ora, la trasmissione dell'esito della verifica di ammissibilità di una richiesta del tipo M01 (flusso M01.0100), viene inviata alla vendita solamente nel caso di ammissibilità negativa, con indicazione della causale specifica di inammissibilità.

**NB:** La determina non prevede l'invio del flusso di risposta nel caso in cui il flusso M01.0050 risulti ammissibile.

Il flusso M01.0100 inviato può essere scaricato da "Esiti intermedi", scegliendo la voce "M01 VERIFICA AMMISSIBILITA".

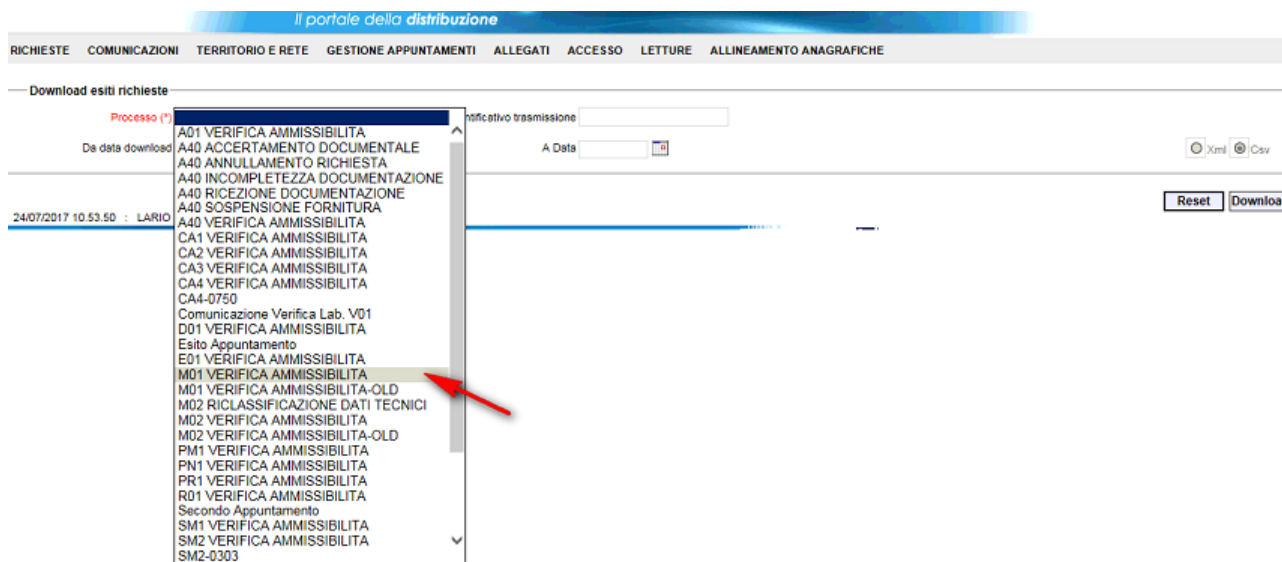

Il portale della distribuzione

RICHIESTE COMUNICAZIONI TERRITORIO E RETE GESTIONE APPUNTAMENTI ALLEGATI ACCESSO LETTURE ALLINEAMENTO ANAGRAFICHE

Download esiti richieste

Processo (\*) **M01 VERIFICA AMMISSIBILITA** Identificativo trasmissione: \_\_\_\_\_

Da data download: \_\_\_\_\_ A Data: \_\_\_\_\_

Xml  Csv

24/07/2017 10.53.50 : LARIO RETI (ENEL01)

Reset Download



### 5.9.2.2 Esito M01.0150

La trasmissione dell'esito della richiesta all'utente del servizio di distribuzione (flusso M01.0150) può essere scaricata da "Esiti finali", scegliendo la voce "M01".

Il portale della distribuzione

RICHIESTE COMUNICAZIONI TERRITORIO E RETE GESTIONE APPUNTAMENTI ALLEGATI ACCESSO LETTURE ALLINEAMENTO ANAGRAFICHE

Download esiti richieste

Processo (\*)

Da data download

24/07/2017 14.50.13 : LARIO

Identificativo trasmissione: \_\_\_\_\_

A Data: \_\_\_\_\_

Xml  Csv

Reset Download

- A01
- A01-30GG
- A01-30GG-OLD
- A02 Riattivazione Dopo Pericolo
- A02 Sospensione Dopo Pericolo
- A40
- A40-30GG
- CA1
- CA2
- CA3
- CA4
- DD1
- ED1
- ED1-OLD
- IM1-0306
- M01**
- M01-OLD
- M02 Processo
- M02-OLD
- PM1
- PN1
- PR1
- R01
- SM1
- SM1-OLD
- SM2
- Switching Nuova Vendita
- Switching Vecchia Vendita
- SW1-0300-OLD



### 5.9.3 Allegati

Per la richiesta “Messa a Disposizione di dati tecnici con lettura di un gruppo di Misura” è attiva la possibilità di allegare alla pratica dei file. Il funzionamento è descritto di seguito

#### 5.9.3.1 Caricamento allegati richiesta

Come già illustrato in precedenza, è possibile allegare a richieste del tipo M01 ed M02 dei file contenenti eventuale documentazione anche proveniente dal reclamo aperto dal cliente. Per farlo è sufficiente convertire il file che si desidera allegare in una stringa base64Binary, come quella riportata nell’esempio, ed inserirla nel campo “datifile”.



#### 5.9.3.2 Finestra allegati pratica

Gli allegati che accompagnano richieste del tipo M01 o M02, caricati sia dalla vendita che dalla distribuzione, possono essere visualizzati sul Net@portal nel percorso “Richieste”, “Monitoraggio”, “Stato avanzamento richieste”, scegliendo il tipo richiesta desiderato e cliccando sull’apposito bottone. In questo modo l’utente accede alla finestra “Allegati pratica”.

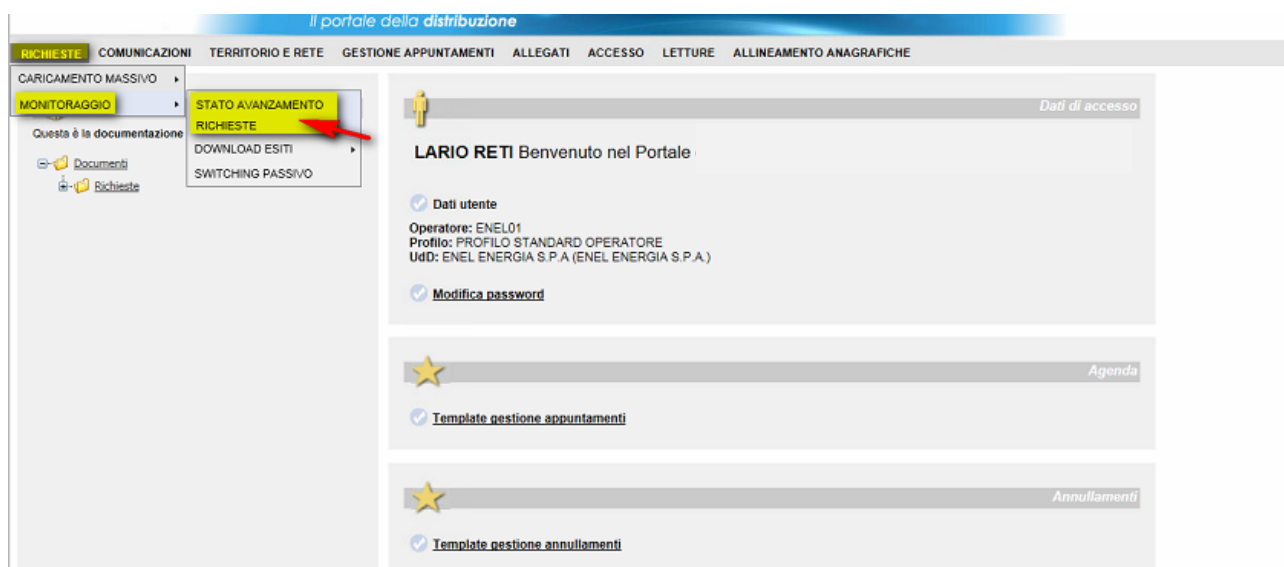



Il portale della distribuzione

[RICHIESTE](#)
[COMUNICAZIONI](#)
[TERRITORIO E RETE](#)
[GESTIONE APPUNTAMENTI](#)
[ALLEGATI](#)
[ACCESSO](#)
[LETTURE](#)
[ALLINEAMENTO ANAGRAFICHE](#)

Stato avanzamento richieste

Per richiesta

Ident. trasmissione 
 Lotto vendita 
 Data inserimento

N. richiesta distribuzione 
 Ticket vendita 
 Tipo richiesta (\*)
 

- A01
- A40
- CA1
- CA2
- CA3
- CA4
- D01
- E01
- M01
- M02
- PM1
- PR1
- R01
- SM1
- SM2
- Switching
- SW1
- VD1
- VD2

Per tipologia

Linea prodotto 
 PdR 
 Matr.

Per indirizzo

Provincia 
 Comune

Località 
 Indirizzo

Da civico 
 A civico

Scala 
 Piano

Il portale della distribuzione

[RICHIESTE](#)
[COMUNICAZIONI](#)
[TERRITORIO E RETE](#)
[GESTIONE APPUNTAMENTI](#)
[ALLEGATI](#)
[ACCESSO](#)
[LETTURE](#)
[ALLINEAMENTO ANAGRAFICHE](#)

Elenco Richieste

	Linea Prodotto	PdR	Matricola	Stato Corrente	Tipo Richiesta	Cliente Finale	Ticket Vendita	Canale	Info App.	Data App.
<input type="checkbox"/>	GAS	03310000093791	7588198	Confermata per esecuzione	M01	GADDI ELEONORA	M01_ALLEGATO_02	Portale		
<input checked="" type="checkbox"/>	GAS	03310000030472	2425963	Confermata per esecuzione	M01	CARISSIMI PAOLO	M01_ALLEGATO_01	Portale		
<input type="checkbox"/>	GAS	03310000097117	11134169	Chiusa	M01	ESPOSITO LUCA	M01TS3C4_01	Portale		
<input type="checkbox"/>	GAS	03310000018411	2973314	Chiusa	M01	SALA MATTEO	M01TES3_CASO3	Portale		
<input type="checkbox"/>	GAS	03310000003353	MIT0031608867538	Chiusa	M01	A LUME DI CANDELA DI RINALDI Persona Fis	M01TS3100000002	Portale		
<input type="checkbox"/>	GAS	03310000003353	MIT0031608867538	Chiusa	M01	A LUME DI CANDELA DI RINALDI Persona Fis	M01TS3100000001	Portale		
<input type="checkbox"/>	GAS	03310000011160	1736683	Confermata per esecuzione	M01	FIGINI MARIA ANCILLA	M0TSREC0001	Portale		
<input type="checkbox"/>	GAS	03310000034728	4130497	In corso di validazione	M01	COLOMBO MARTA	M01TS2500000002	Portale		
<input type="checkbox"/>	GAS	03310000039245	3170691	Confermata per esecuzione	M01	BOUZEKRAOUI MAJDA	M01TS2500000001	Portale		
<input type="checkbox"/>	GAS	03310000034728	4130497	Annullata	M01	COLOMBO MARTA	M01TS2500000002	Portale		

1/5

Tramite la finestra "Allegati pratica" l'utente potrà:

- visualizzare e scaricare eventuali allegati presenti;

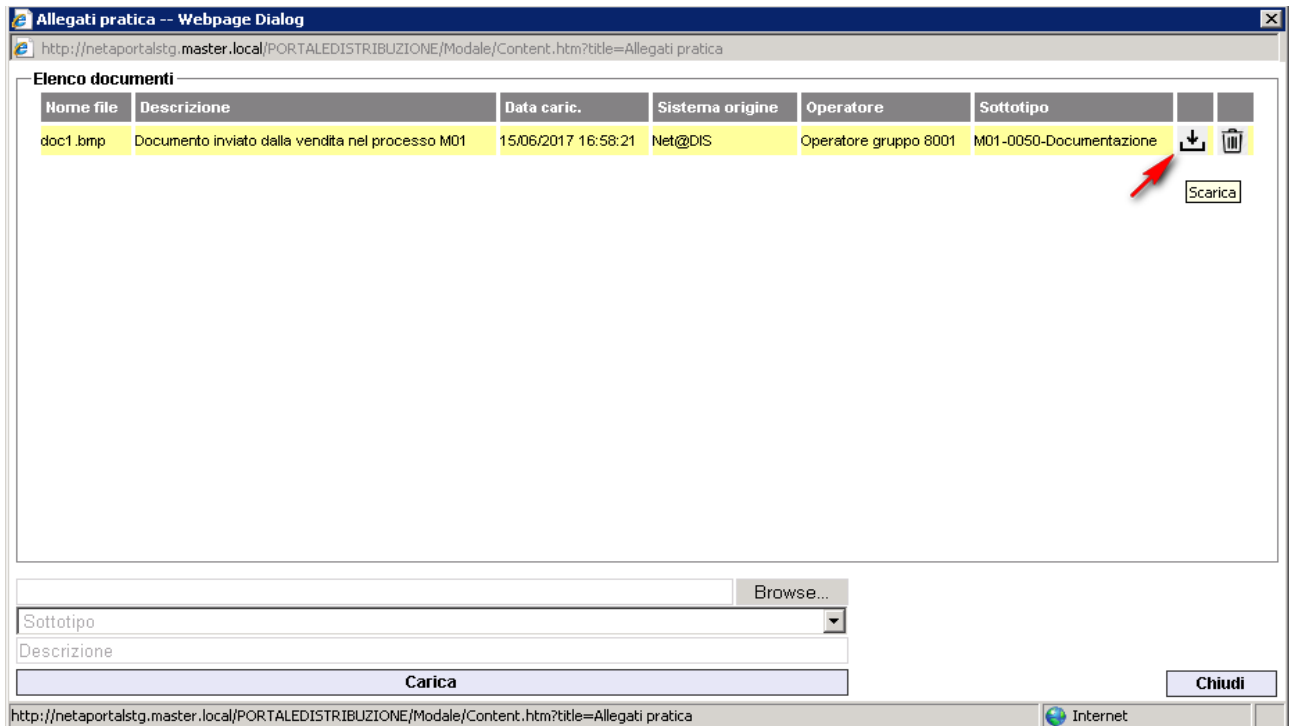

- caricare un file dal browser, mediante apposito bottone;

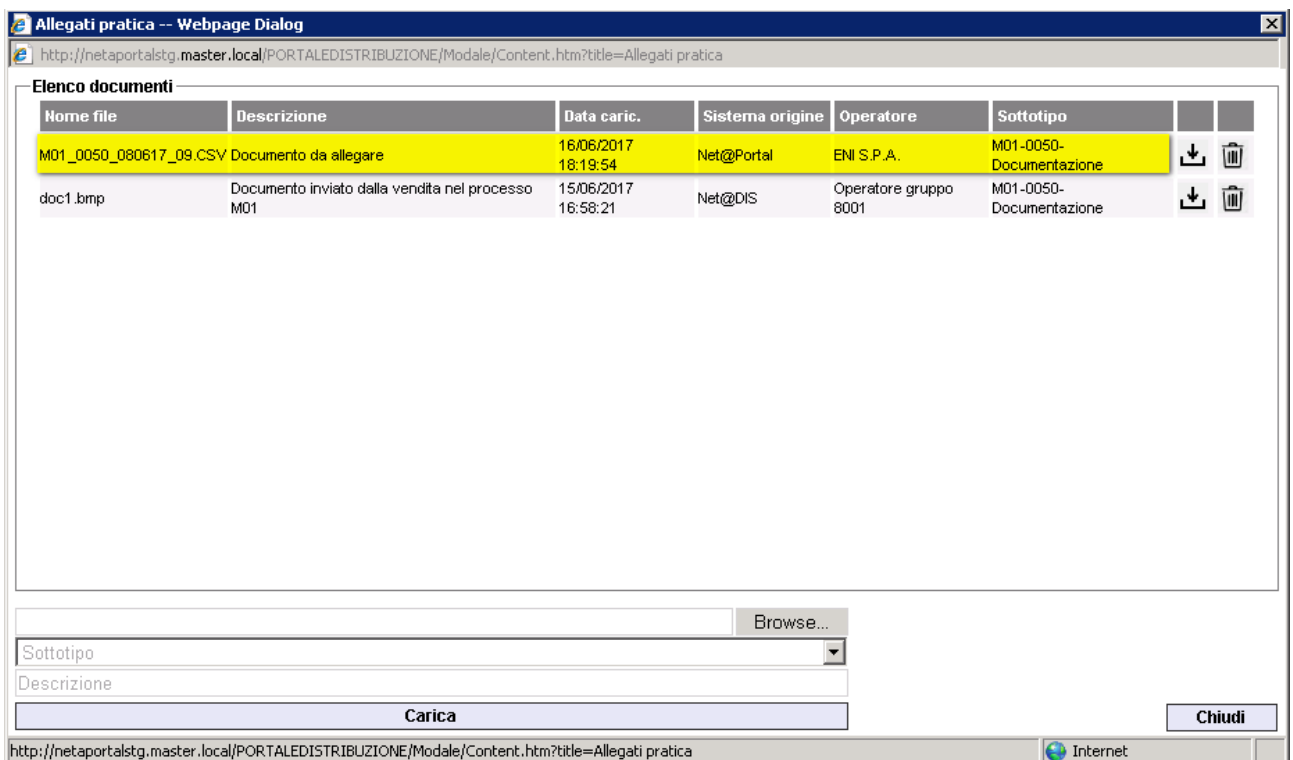





- 1) eliminare allegati precedentemente caricati dalla vendita. **Non è possibile eliminare file caricati dalla distribuzione.**

Allegati pratica -- Webpage Dialog

http://netaportalstg.master.local/PORTALEDISTRIBUZIONE/Modale/Content.htm?title=Allegati pratica

Elenco documenti

Nome file	Descrizione	Data caric.	Sistema origine	Operatore	Sottotipo		
M01_0050_080617_06.CSV		16/06/2017 18:32:06	Net@Portal	ENI S.P.A.			
doc1.bmp	Documento inviato dalla vendita nel processo M01	15/06/2017 16:58:21	Net@DIS	Operatore gruppo 8001	M01-0050-Documentazione		 Delete

Browse...

Sottotipo

Descrizione

Carica

Chiudi









http://netaportalstg.master.local/PORTALEDISTRIBUZIONE/Modale/Content.htm?title=Allegati pratica

Internet

Allegati pratica -- Finestra di dialogo pagina Web

http://netaportalstg.larioreti.it/PORTALEDISTRIBUZIONE/Modale/Content.htm?title=Allegati pratica

Elenco documenti

Nome file	Descrizione	Data caric.	Sistema origine	Operatore	Sottotipo		
Allegato_di_Risposta.txt		19/07/2017 16:42:31	Net@Portal	ENEL01			
Allegato_M02_Test_12072017_1.csv	Prova Baccaro	19/07/2017 15:49:50	Net@Portal	ENEL01	M02-0050-Copia_reclamo		
allegato_risposta		18/07/2017 12:59:10	Net@DIS	Back Office Distribuzione	M02-0150-Rif_risp_quesiti		
allegato_test10		18/07/2017 12:54:28	Net@DIS	Back Office Distribuzione			

Operazione non consentita dal Sistema corrente 'Net@Portal'

OK

Sfoggia...

Sottotipo

Descrizione

Carica

Chiudi

## 5.10 M02 – RICHIESTA MESSA A DISPOSIZIONE ALTRI DATI TECNICI

Lo standard di comunicazione è il seguente:



Di seguito vengono descritti gli xml dei vari flussi.

- **Flusso M02-0050 Trasmissione della messa a disposizione di altri dati tecnici**

Sezione	Sezione obbligatoria	Nome campo	Campo obbligatorio (nella sezione)	Formato/Vincoli
N/A		cod_servizio	si	"M02"
		cod_flusso	si	"0050"
IdentificativiRichiesta	Si	piva_utente	si	Numerico 11
		piva_distr	si	Numerico 11
		cod_prat_utente	si	Alfanumerico 15
		Rich_utente	Si	1/2
		Categoria	Si se rich_utente = 2 *	1/2/3/4/5/6/7
		Tipo_rich_cli_fin	Si	1/2/3/4/5
		Cod_rich_cli_fin	Si	Alfanumerico 15
DatiTecnici	Si	cod_pdr	Si	Numerico 14
Copia_reclamo	NO	NomeFile	no	Alfanumerico 100
		DatiFile	obbligatorio solo se presente NomeFile	base64Binary
ClienteFinale/Anagrafica	Si	Cognome	si se non valorizzato rag_soc *	Alfanumerico 50
		Nome	si se non valorizzato rag_soc *	Alfanumerico 50
		rag_soc	si se non valorizzati nome e cognome *	Alfanumerico 100
Fornitura/UbicazionePdR	Si, se non disponibile "categoria"	nomestrada	si	Alfanumerico 100
		Civ	si	Alfanumerico 10
		Cap	si	Numerico 5
		Comune	si	Alfanumerico 100
		Prov	Si	Alfanumerico 2
N/A		dati_tec_ric	si	Alfanumerico 500
		Data_competenza	no	Alfanumerico 10 (data nel formato gg/mm/aaaa)
rif_quesiti <sup>7</sup>	NO	NomeFileQues	si	Alfanumerico 100
		DatiFileQues	si	base64Binary
		Correttezza_completeness	No	SI/NO
		Elenco_dati	Si, solo se correttezza_completeness = SI	Alfanumerico 500
		Nuovo_tentativo	Si	SI/NO
		Appuntamento	Si solo se nuovo_tentativo = SI	SI/NO

- **Flusso M02-0100 Trasmissione della verifica di ammissibilità**

Sezione	Sezione obbligatoria	Nome campo	Campo obbligatorio (nella sezione)	Formato/Vincoli
N/A		cod_servizio	si	"M02"
		cod_flusso	si	"0100"
IdentificativiRichiesta	Si	piva_utente	si	Numerico 11
		piva_distr	si	Numerico 11
		cod_prat_utente	si	Alfanumerico 15
Ammissibilita	Si	cod_causale	si	Come da specifiche delibera 185 (001,002...)
		motivazione	si	Alfanumerico 500

- **Flusso M02-0150 Trasmissione dell'esito della richiesta**

Sezione	Sezione obbligatoria	Nome campo	Campo obbligatorio (nella sezione)	Formato/Vincoli
N/A		cod_servizio	Si	"M02"
		cod_flusso	Si	"0150"
IdentificativiRichiesta	Si	piva_utente	Si	Numerico 11
		piva_distr	Si	Numerico 11
		cod_prat_utente	Si	Alfanumerico 15
		cod_prat_distr	Si	Alfanumerico 15
N/A		Esito	Si	Numerico 0/1 (0 = Negativo, 1 = Positivo)
N/A		dati_tec_ric	si se Esito=1 *	Alfanumerico 500
rif_risp_quesiti <sup>8</sup>	si se Esito=1 e richiesto *	NomeFile	Si se Esito = 1	Alfanumerico 100
		DatiFile	obbligatorio solo se presente NomeFile	base64Binary
N/A		motivazione **	si se Esito=0 *	Alfanumerico 500

- **Flusso M02-0130 Trasmissione all'utente dell'informazione relativa alla riclassificazione della richiesta effettuata dal distributore**

Sezione	Sezione obbligatoria	Nome campo	Campo obbligatorio (nella sezione)	Formato/Vincoli
N/A		cod_servizio	si	"M02"
		cod_flusso	si	"0130"
IdentificativiRichiesta	Si	piva_utente	si	Numerico 11
		piva_distr	si	Numerico 11
		cod_prat_utente	si	Alfanumerico 15
		rich_utente	si	1/2
		motivazione	si	Alfanumerico 500

### 5.10.1 Caricamento richiesta

Per caricare una richiesta del tipo M02 si procede come descritto in precedenza per la richiesta M01.

### 5.10.2 Scaricare gli esiti da net@portal

Per scaricare gli esiti inviati dalla distribuzione in merito ad una richiesta M02, è necessario accedere al Net@portal, seguendo il percorso descritto in precedenza per una richiesta di tipo M01. L'unica differenza riguarda il nuovo flusso di comunicazione che viene inviato da parte del distributore all'utente in caso di riclassificazione della richiesta ricevuta (M02.0130), che viene descritto di seguito.



### 5.10.2.1 Esito M02.0130

La trasmissione dell'esito che viene inviato in caso di riclassificazione della richiesta (flusso M02.0130) può essere scaricata da "Esiti intermedi", scegliendo la voce "M02 RICLASSIFICAZIONE DATI TECNICI".

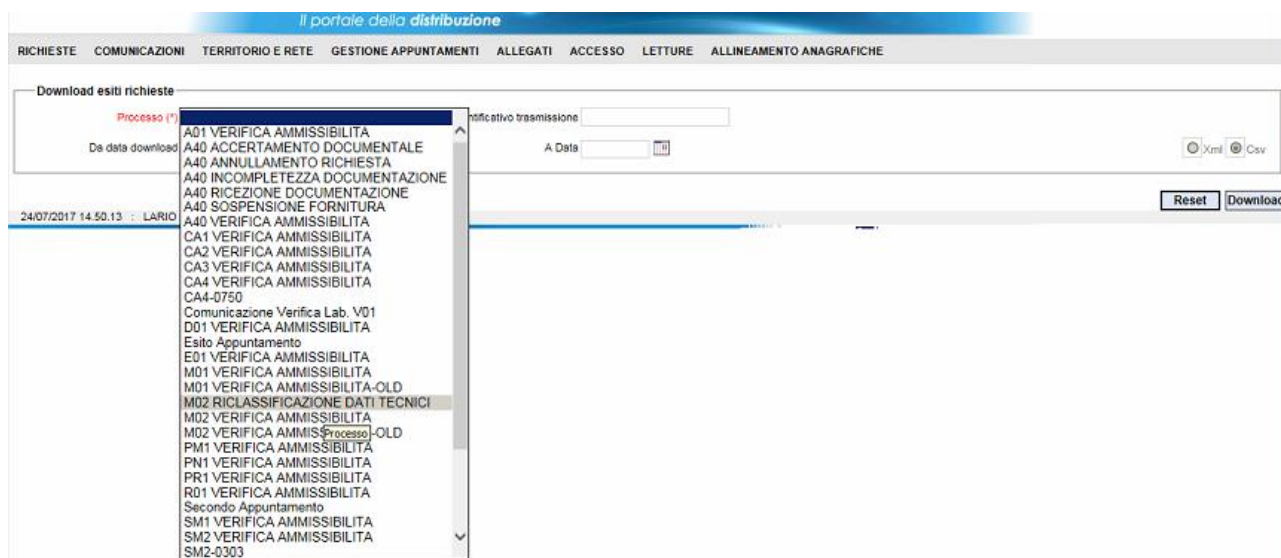

Per le richieste "Messa a Disposizione di Dati tecnici con lettura di un gruppo di misura" e "Messa a Disposizione di altri dati tecnici" è attiva la possibilità allegare file alla pratica. Tale possibilità viene descritta di seguito.

### 5.10.3 Allegati

Anche per la richiesta "Messa a Disposizione di altri dati tecnici" è attiva la possibilità di allegare alla pratica dei file. Il funzionamento è lo stesso descritto per la richiesta M01.

## 5.11 SM1 – SOSPENSIONE DELLA FORNITURA

Il processo si configura a fronte di una richiesta di Sospensione per morosità proveniente dalla società di vendita, che viene caricata tramite canale Net@Portal.

Le principali fasi del processo ed i relativi owner sono riassunti nei seguenti paragrafi. Si ricorda che la configurazione del processo è aggiornato alla luce delle prescrizioni introdotte dalla determina 11/14.

Lo schema di dettaglio dei flussi da e per il portale riportato nell'Allegato B della determina per la richiesta SM1 è il seguente:

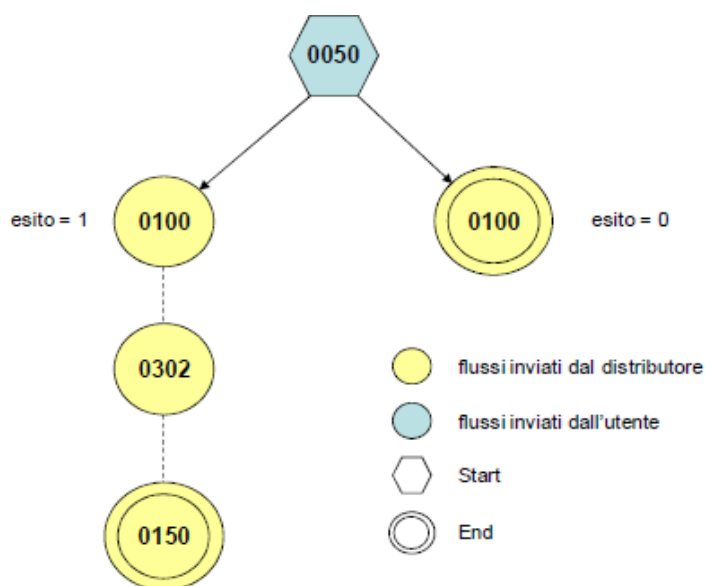

### 5.11.1 Flusso 0050 Trasmissione della richiesta di sospensione della fornitura

Il flusso di comunicazione per l'invio della richiesta di sospensione della fornitura per morosità al Distributore prevede i campi dell'xls riportato in figura.

*tracciato xls*

Sezione	Sezione obbligatoria	Nome campo	Campo obbligatorio (nella sezione)	Formato/Vincoli
N/A		cod_servizio	si	"SM1"
		cod_flusso	si	"0050"
IdentificativiRichiesta	Si	piva_utente	si	Numerico 11
		piva_distr	si	Numerico 11
		cod_prat_utente	si	Alfanumerico 15
		priorita	no	Numerico
ServizioUltimaIstanza	Si	serv_ui	si	SI/NO
ClienteFinale	Si	cf	obbligatorio in alternativa al successivo (piva) e, comunque, da valorizzare sempre se disponibile	Alfanumerico 50
		piva	obbligatorio in alternativa al precedente (cf) e, comunque, da valorizzare sempre se disponibile	Alfanumerico 50
DatiTecnici	Si	cod_pdr	si	Numerico 14
N/A		note	no	Alfanumerico 255

In particolare sono da notare i campi:

- **priorità:** la Vendita può indicare la priorità della richiesta rispetto alla capacità settimanale di sospensione. Il valore è di tipo sequenziale, non necessariamente un progressivo (ovvero può contenere buchi). Il campo viene memorizzato a seguito della ricezione nel rispettivo campo "Priorità" della richiesta (rce\_priorita). Il job di capacità ne tiene conto successivamente per stabilire in che ordine elaborare le richieste e se includerle nella capacità settimanale: le SM1 con priorità superiore (rce\_priorita inferiore) vengono prese in carica prima e, a parità di priorità, vengono considerate prioritarie quelle con data posteriore (ricevute per



ultimo), a differenza dell'attuale procedimento che considera prioritarie le richieste con data ricezione inferiore (ricevute prima).

- **Serv\_ui:** nel caso di Vendita (Partita Iva) che è anche fornitore di un servizio di ultima istanza (FUI o FDD), essa deve indicare se la richiesta è inoltrata dall'utente in qualità di venditore nel mercato libero oppure in qualità di fornitore del servizio di ultima istanza.

### 5.11.2 Flusso 0100 Trasmissione della verifica di ammissibilità

Il flusso di comunicazione per l'invio dell'ammissibilità della richiesta di sospensione della fornitura per morosità prevede i campi dell'xls riportato in figura.

*tracciato xls*

Sezione	Sezione obbligatoria	Nome campo	Campo obbligatorio (nella sezione)	Formato/Vincoli
N/A		cod_servizio	si	"SM1"
		cod_flusso	si	"0100"
IdentificativiRichiesta	Si	piva_utente	si	Numerico 11
		piva_distr	si	Numerico 11
		cod_prat_utente	si	Alfanumerico 15
		cod_prat_distr	si se verifica_amm=1 *	Alfanumerico 15
Ammissibilita	Si	verifica_amm	si	Numerico 0/1 (0 = Negativo, 1 = Positivo)
		cod_causale	si se verifica_amm=0 *	Come da specifiche Istruzioni Operative
		motivazione	si se verifica_amm=0 *	Alfanumerico 255

**Tabella 64: SM1 - (0100) - Trasmissione dell'esito della verifica di ammissibilità**

Il flusso presenta le stesse informazioni del flusso di ammissibilità delle altre prestazioni, senza nessuna particolarità.

Esso viene inviato in modo automatico ed immediato in seguito ai controlli di ammissibilità effettuati all'apertura della richiesta di sospensione.

Le causali di inammissibilita' sono:

#### CAUSALI GENERALI

Codice causale	Descrizione Causale
001	Il template (formato file e/o tracciato) utilizzato non è congruo
002	Il tipo dato non è corrispondente al formato definito
003	Il codice univoco della prestazione non è previsto
004	I campi obbligatori non sono stati compilati o non sono stati correttamente compilati
005	La richiesta (identificata dal codice pratica utente) è già pervenuta
006	La tipologia di richiesta non è coerente con lo stato del PdR
007	Il codice PdR non esiste

008	L'utente non è accreditato presso il distributore
009	PdR non di competenza del distributore
010	PdR non nella titolarità dell'utente richiedente
019	PdR abbinato ad un cliente finale diverso da quello dichiarato nella richiesta
025	il distributore non dispone ancora del Codice fiscale o della Partita IVA del titolare del punto e, pertanto, non e' in condizione di verificare la correttezza dell'abbinamento
027	la richiesta e' pervenuta oltre il termine ultimo di presentazione previsto dalla regolazione in vigore

Nel caso di causale 025, la richiesta è annullata dal distributore ed il venditore dovrà ripresentarla dopo aver provveduto alle attività di allineamento delle banche dati. Non si prevede quindi un flusso di integrazione analogo alle richieste di switching.

Nel caso di causale 027, Il controllo sul termine ultimo di presentazione (mercoledì della corrente settimana) viene eseguito nel momento della ricezione del flusso 0050: le richieste pervenute oltre i termini sono annullate. Nella gestione attuale pre-determina 11/14, invece, il controllo sul termine di presentazione non è previsto in apertura e le richieste presentate oltre il termine vengono annullate a scadenza fase (il job di capacità non le considera).

#### CAUSALI SPECIFICHE PER SM1

036	l'utente non risulta fornitore di servizi di ultima istanza
037	PdR non disalimentabile
038	PdR oggetto di richiesta di switching e richiesta di chiusura pervenuta oltre il termine temporale stabilito dalla regolazione

In particolare, la causale 036 riguarda il controllo del campo serv\_ui del tracciato 0050. Se la valorizzazione di tale flag non è corretta con quanto risulta in distribuzione la richiesta può essere annullata con causale 036, ovvero:

- **Serv\_ui= "SI"** da un player diverso dal FUI o FDD;
- **Serv\_ui= "NO"** dal player FUI o FDD, che ha scelto di essere trattato come utente specifico.

La causale 038 "PdR oggetto di richiesta di switching e richiesta di chiusura pervenuta oltre il termine temporale stabilito dalla regolazione" dimostra che c'è un nuovo controllo sui tempi di invio della richiesta di sospensione: se sul PdR è presente anche una richiesta di switching in corso, la richiesta di sospensione può essere inviata entro le **ore 14:00 del mercoledì della prima settimana del mese precedente la data switching** (termine ultimo di presentazione di una SM1 in caso di switching).

### 5.11.3 Nuovo flusso 0150 e causali per esito negativo

Il flusso per trasmettere alla Vendita l'esito della richiesta di sospensione prevede i campi dell'xls riportato in figura.

*tracciato xls*

Sezione	Sezione obbligatoria	Nome campo	Campo obbligatorio (nella sezione)	Formato/Vincoli
N/A		cod_servizio	si	“SM1”
		cod_flusso	si	“0150”
IdentificativiRichiesta	Si	piva_utente	si	Numerico 11
		piva_distr	si	Numerico 11
		cod_prat_utente	si	Alfanumerico 15
		cod_prat_distr	si	Alfanumerico 15
Esito	Si	esito	si	Numerico 0/1 (0 = Negativo, 1 = Positivo)
		cod_causale	si, se esito = 0 *	numerico, (1=forza maggiore, 2=opposizione clienti finali e/o terzi, 3=misuratore inaccessibile, 4=PdR rilevato in loco non disalimentabile, 5=opposizione cliente finale con asserito pagamento, 6=supero CSS, 7=annullata per accettazione revoca, 8=altro)
		note	si se cod_causale = 8 *	Alfanumerico 255
		fat_tec	si se esito = 0 *	SI/NO/NA: - SI/NO per esito = 0 - NA per cod_causale = (4, 5, 6 e 7)
		sti_costi	si se fat_tec = SI *	Numerico (decimale con “.”)

Le principali novità nel flusso 0150 sono:

- In caso di esito negativo (esito = 0) il distributore deve comunicare alla Vendita anche la motivazione della mancata esecuzione dell'intervento (campo cod\_causale compilato).  
Le motivazioni del mancato intervento possono essere ricondotte a tre macro tipologie e ai codici illustrati nella tabella sotto.
- Il campo fat\_tec indica la fattibilità tecnica di interruzione. Se la richiesta non è stata eseguita per impossibilità da parte del distributore di intervenire sul misuratore, il Distributore deve trasmettere alla Vendita se è possibile procedere o meno con l'intervento di interruzione:
  - 1- il campo è valorizzato con SI se l'interruzione è fattibile sia dal punto di vista tecnico che dal punto di vista economico (causali 1,2,3,8);
  - 2- il campo è valorizzato con NO se l'interruzione non è fattibile tecnicamente o economicamente (causali 1,2,3,8);
  - 3- il campo è valorizzato con NA (“Non Applicabile”) se la sospensione non è stata eseguita perché annullata dal distributore (causali 4, 5, 6 e 7).

MACRO TIPOLOGIA	Cod_causale	Fat_tec
Richiesta non confermata dal Distributore da ritrasmettere nella settimana successiva (in quanto la richiesta non	6 – supero CSS	NA

rientra nella capacità settimanale)		
Richiesta non eseguita per impossibilità da parte del distributore di eseguire l'intervento tecnico sul contatore	1 – forza maggiore	SI o NO
	2 – opposizione cliente finale o terzi	SI o NO
	3 – misuratore inaccessibile	SI o NO
	8 – altro	SI o NO
Richiesta annullata dal distributore per PdR non disalimentabile rilevato in loco oppure estinzione della morosità da parte del cliente	4 – PdR rilevato in loco non disalimentabile	NA
	5 – opposizione cliente finale con asserito pagamento	NA
	7 – annullata per accettazione revoca	NA

- Il campo sti\_costi indica la stima dei costi di interruzione nel caso di fat\_tec = SI.
- In caso di esito positivo, il Distributore indica nel campo Tipo\_lettura se la lettura trasmessa nel flusso è una lettura rilevata sul misuratore (effettiva) oppure è una lettura stimata dal distributore in quanto l'intervento di sospensione è stato eseguito positivamente senza poter accedere al misuratore. Il reperimento del tipo lettura dipende dal codice esecutore con cui è stata eseguita la lettura: se l'esecutore è un esecutore di stima (ha associati parametri di stima per il riscontro) allora il tipo\_lettura è S (stimato).
- Nel campo num\_tent, in caso di esito negativo, il Distributore, indica il numero dei tentativi di intervento eseguiti senza successo dal distributore.

#### 5.11.4 Flusso 0302 Trasmissione delle capacità

La Vendita può scaricare il flusso 0302 in Net@PORTAL dal percorso COMUNICAZIONI – SM1 – 0302, in modo da avere evidenza:

- di quali richieste SM1 sono state caricate nella settimana di interesse;
- quali di queste SM1 sono state correttamente prese in carico dal Distributore (compr\_CSS = SI);
- quali di queste SM1 NON sono state prese in carico dal Distributore (compr\_CSS=NO, richieste in stato ANNES).

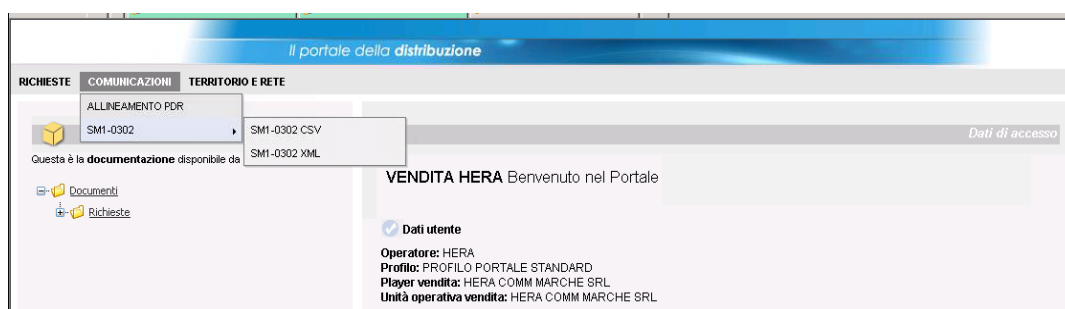

A	B	C	D	E	F	G	H	I
cod_servizio	cod_flusso	piva_utente	piva_distr	cod_remi	CSS	cod_prat_utente	cod_prat_distr	compr_CSS
SM1	302	6655971007	1341400198	34486700	6	SM1_4.2_03	VENDI0001682607	SI
SM1	302	6655971007	1341400198	34486700	6	SM1_4.2_02	VENDI0001682606	SI
SM1	302	6655971007	1341400198	34486700	6	SM1_4.2_01	VENDI0001682605	SI
SM1	302	6655971007	1341400198	34486700	6	SM1_4.2_06	VENDI0001682610	SI
SM1	302	6655971007	1341400198	34486700	6	SM1_4.2_05	VENDI0001682609	SI
SM1	302	6655971007	1341400198	34486700	6	SM1_4.2_04	VENDI0001682608	SI
SM1	302	6655971007	1341400198	34486700	6	SM1_4.2_07	VENDI0001682611	NO

## 5.12 R01 – RIATTIVAZIONE DELLA FORNITURA A SEGUITO DI CHIUSURA PER MOROSITÀ

### 5.12.1 Flusso 0050 Trasmissione della richiesta di riattivazione per morosità

Le istruzioni operative per il flusso R01.0050 “Trasmissione al distributore della richiesta di riattivazione” sono evidenziate di seguito:

- (i) codice univoco prestazione (R01);
- (ii) codice pratica utente (alfanumerico, coincide con il codice pratica utente della relativa richiesta SM1 nel caso in cui l'utente intenda revocarla ai sensi del TIMG);
- (iii) codice identificativo mittente (P.IVA);
- (iv) codice identificativo destinatario (P.IVA);
- (v) codice PdR;
- (vi) cognome cliente finale;
- (vii) nome cliente finale;
- (viii) ragione sociale cliente finale (in alternativa ai precedenti (vi) e (vii));
- (ix) codice fiscale del titolare cui è intestato il PdR (obbligatorio in alternativa al successivo (x) e, comunque, da valorizzare sempre se disponibile);
- (x) partita IVA del titolare cui è intestato il PdR (obbligatorio in alternativa al precedente (ix) e, comunque, da valorizzare sempre se disponibile);
- (xi) recapito telefonico cliente finale.

Il tracciato xls è stato modificato come riportato di seguito:

## tracciato.xls

Sezione	Sezione obbligatoria	Nome campo	Campo obbligatorio (nella sezione)	Formato/Vincoli
N/A		cod servizio	si	"R01"
		cod flusso	si	"0050"
IdentificativiRichiesta	Si	piva utente	si	Numerico 11
		piva distr	si	Numerico 11
		cod prat utente	si	Alfanumerico 15
ClienteFinale/Anagrafica	Si	cognome	si se non valorizzato rag_soc	Alfanumerico 50
		nome	si se non valorizzato rag_soc	Alfanumerico 50
		rag_soc	si se non valorizzati nome e cognome	Alfanumerico 100
		tel	si	Alfanumerico 20
Titolare	Si	cf	obbligatorio in alternativa al successivo (piva) e, comunque, da valorizzare sempre se disponibile	Alfanumerico 16
		piva	obbligatorio in alternativa al precedente (cf) e, comunque, da valorizzare sempre se disponibile	Numerico 11
Fornitura/UbicazioneInm	No	toponimo	si	Alfanumerico 30
		via	si	Alfanumerico 100
		civ	si	Alfanumerico 10
		cap	si	Numerico 5
		comune	si	Alfanumerico 100
		prov	si	Alfanumerico 2
DatiTecnici	Si	cod_pdr	si	Numerico 14
N/A		note	no	Alfanumerico 255

Rispetto alle informazioni previste in tale flusso nella determina precedente è stata aggiunta la nuova sezione "Titolare" in cui debbono essere obbligatoriamente indicate le informazioni relative al codice fiscale /partita iva dell'intestatario del pdr per l'adeguamento alla Determina 15/15.

### 5.12.1.1 FLUSSO 0050 – Caricamento sul Portale

Il flusso 0050 viene caricato dalla Vendita sul portale attraverso il percorso

#### Richieste → Caricamento Massivo → Caricamento

come si evince dalla print sottostante:



The screenshot shows the 'Il portale della distribuzione' interface. The top navigation bar includes 'Home page' and 'Logout'. The main menu has categories: RICHIESTE, COMUNICAZIONI, TERRITORIO E RETE, ALLEGATI, LETTURE, ACCESSO, and ALLINEAMENTO ANAGRAFICHE. Under 'RICHIESTE', there is a sub-menu with 'CARICAMENTO MASSIVO' (selected), 'MONITORAGGIO', and 'documentazione'. The 'documentazione' section lists: Documenti, Letture, and Richieste. The main content area displays the user profile for 'ENEL ENERGIA' with the message 'Benvenuto nel Portale'. The profile includes: 'Dati utente' (checked), 'Operatore: ENEL ENERGIA', 'Profilo: PROFILO STANDARD PORTALE', 'Player vendita: ENEL ENERGIA S.P.A.', and 'Unità operativa vendita: UNICA'. There is also a 'Modifica password' option (checked).

Si seleziona la tipologia di richiesta da caricare, ovvero il flusso R01-0050.

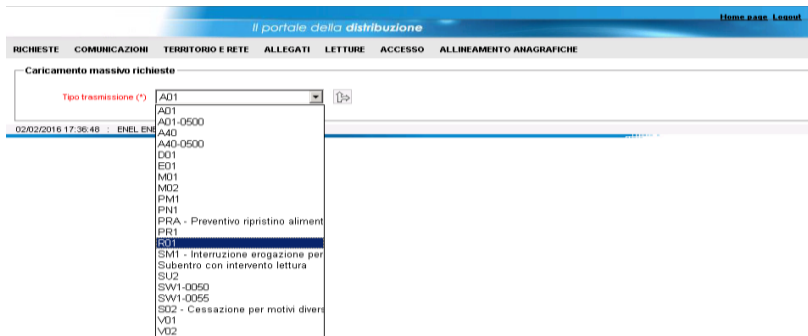

Si seleziona il percorso del file attraverso il tasto **“Sfoglia”**, oppure si compila il campo **“File”** indicando il percorso del file e si conferma cliccando sul tasto **“Invia”**:

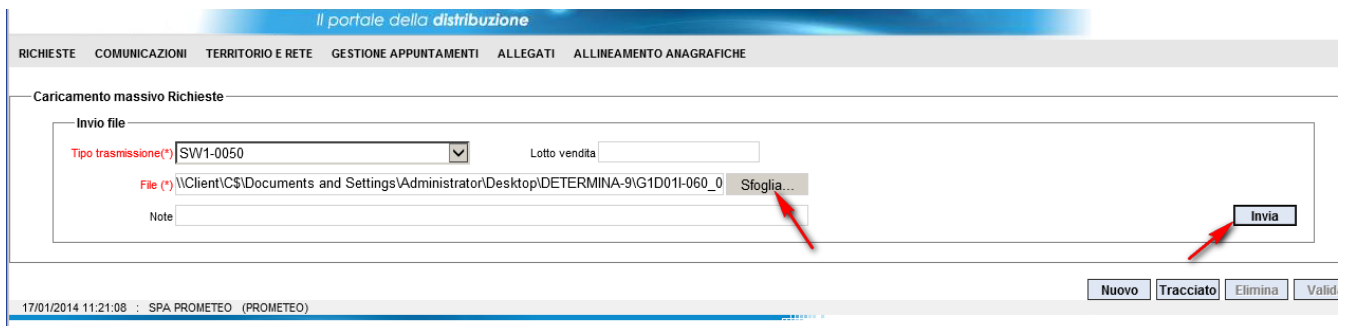

Alla pressione del bottone **“Invia”** il sistema effettua dei primi controlli per verificare ad esempio che l'estensione del file sia corretta o ancora che il nome del file sia univoco. Nel caso sia già pervenuto un file con lo stesso nome sarà necessario modificare il nome del file.

Dopo quest'operazione compare il riquadro **“Dettaglio elaborazione”** che riassume l'esito della validazione.

Nel caso ci siano dei record scartati è possibile scaricare il tracciato relativo alla verifica ammissibilità, contenente la causale dello scarto, cliccando sulla freccia vicino al campo **“Record scartati”**.

Per questo file, come per tutti gli altri esiti (sia intermedi che finali), è possibile scegliere il formato del file da scaricare tra .csv e .xml.



**Il portale della distribuzione**

[RICHIESTE](#)
[COMUNICAZIONI](#)
[TERRITORIO E RETE](#)
[GESTIONE APPUNTAMENTI](#)
[ALLEGATI](#)
[ALLINEAMENTO ANAGRAFICHE](#)

Caricamento massivo Richieste

Invio file

Tipo trasmissione(\*) SW1-0050 Lotto vendita

File (\*) \\Client\C\$\Documents and Settings\Administrator\Desktop\DETERMINA-9\SW1\_test paola Browse...

Note

Invia

Dettaglio trasmissione

Identificativo 1015 Stato ELABORATO

File SW1\_17G\_T2.csv

Note

Dettaglio elaborazione

Data elaborazione 17/01/2014

Record elaborati 1

Record scartati 0

Xml
  Csv

Durante la lavorazione della richiesta da parte della Distribuzione è possibile visualizzare lo stato di avanzamento della richiesta di switching da portale utilizzando il menù di navigazione:

### Richieste -> Monitoraggio -> Stato Avanzamento Richieste

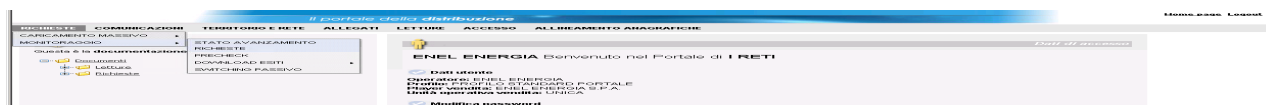

Nella pagina che si presenta è possibile impostare i parametri per la ricerca della richiesta; il codice univoco prestazione è l'unico dato obbligatorio ma è possibile affinare la ricerca con altri parametri.

**Il portale della distribuzione**

[RICHIESTE](#)
[COMUNICAZIONI](#)
[TERRITORIO E RETE](#)
[ALLEGATI](#)
[LETTURE](#)
[ACCESSO](#)
[ALLINEAMENTO ANAGRAFICHE](#)

Stato avanzamento richieste

Per richiesta

Ident. trasmissione Lotto vendita Data inserimento

N. richiesta distribuzione Ticket vendita Tipo richiesta (\*) A01

Per tipologia

Linea prodotto PaR Matr

Per indirizzo

Provincia Comune

Località Indirizzo

Da civico A. civico

Scala Piano

A01  
 A01  
 A40  
 D01  
 E01  
 Interruzione-Erogazione-Per-Mora  
 M01  
 M02  
 PM1  
 PN1  
 PRA - Preventivo ripristino alimentazione  
 PR1  
 R01  
 SM1  
 Subentro con intervento lettura  
 Subentro con Lettura Concordata  
 SU2  
 Switching  
 SW1  
 S01-Switching senza Revoca  
 S02-Cessazione per motivi diversi da mora  
 V01  
 V02

03/02/2016 10:32:22 : ENEL ENERGIA (ENEL ENERGIA)



Il risultato della ricerca si presenta come segue:

**Elenco Richieste**

	Linea Prodotto	PdR	Matricola	Stato Corrente	Tipo Richiesta	Cliente Finale	Ticket Vendita	Canale	Info App.	Data App.
<input type="checkbox"/>	GAS	03270035683919	7006459	Registrata	Riattivazione morosità	ZANGARI STEFANO	R01_EDCD	Portale		15/01/2016 ore 08:00-10:00
<input type="checkbox"/>	GAS	03270018023320	6424943	Annullato Scad. Tempi Fiss. App.	Riattivazione morosità	NEUHOLD RICCARDO	R01_972	Portale		
<input type="checkbox"/>	GAS	03270010907810	6847932	Annullato Scad. Tempi Fiss. App.	Riattivazione morosità	SINNATHURAI RAJITHARAN	R01_971	Portale		
<input type="checkbox"/>	GAS	03270022585875	5927424	Annullato Scad. Tempi Fiss. App.	Riattivazione morosità	GERMEK GIOVANNI	R01_10	Portale		
<input type="checkbox"/>	GAS	03270035683919	7006459	Annullata	Riattivazione morosità	ZANGARI STEFANO	131120151611	Portale		16/11/2015 ore 13:00-15:00
<input type="checkbox"/>	GAS	03270018794311	27647324	Chiusa	Riattivazione morosità	FAUSTO NURCHIS	2-GER5RHU	Portale		05/11/2015 ore 08:00-10:00
<input type="checkbox"/>	GAS	03270009930090	6835970	Chiusa	Riattivazione morosità	IL TRALICCIO BIS DI FINOTTI G. s. s.	2-FZSLJSK	Portale		13/10/2015 ore 08:00-10:00
<input type="checkbox"/>	GAS	03270027760016	2145199	Chiusa	Riattivazione morosità	ELKRIMI ABDELOUAHED	2-F4U3MUW	Portale		31/07/2015 ore 13:00-15:00
<input type="checkbox"/>	GAS	03270030723072	52740850	In lavorazione	Riattivazione morosità	MAZZOLINI SILVANA FANNY	2-ENW4I12	Portale		30/07/2015 ore 08:00-10:00
<input type="checkbox"/>	GAS	03270027648921	6708589	Chiusa	Riattivazione morosità	CILIEGI SIMONA	2-EMCNZB4	Portale		23/06/2015 ore 10:00-12:00

Sintetica Estesa Cronologia

1/4

### 5.12.2 Flusso 0100 Trasmissione dell'esito della verifica di ammissibilità

Il flusso non è stato modificato, non si rilevano impatti sul sistema.

Esso viene inviato in modo automatico ed immediato in seguito ai controlli di ammissibilità effettuati all'apertura della richiesta di riattivazione.

In Distribuzione si usa lo schema del rifiuto anche per gestire il nuovo esito 041 "revoca accettata".

Questo codice rifiuto deve essere gestito in modo particolare lato Vendita, che lo considera come revoca e non come rifiuto generico.

Le causali di inammissibilità sono:

#### CAUSALI GENERALI

Codice causale	Descrizione Causale
001	Il template (formato file e/o tracciato) utilizzato non è congruo
002	Il tipo dato non è corrispondente al formato definito
003	Il codice univoco della prestazione non è previsto
004	I campi obbligatori non sono stati compilati o non sono stati correttamente compilati
005	La richiesta (identificata dal codice pratica utente) è già pervenuta
006	La tipologia di richiesta non è coerente con lo stato del PdR
007	Il codice PdR non esiste
008	L'utente non è accreditato presso il distributore
009	PdR non di competenza del distributore
010	PdR non nella titolarità dell'utente richiedente

<b>019</b>	PdR abbinato ad un cliente finale diverso da quello dichiarato nella richiesta
------------	--

Il controllo per il cod. rifiuto 005 "La richiesta (identificata dal codice pratica utente) è già pervenuta" viene previsto ma deve escludere le SM1 in corso dello stesso player con stesso cod\_prat\_utente, perché diventa una situazione normativamente prevista in caso di R01 revoca.

I controlli di revoca sono eseguiti in seguito alle causali generali descritte sopra. Le casistiche individuate con specifico riferimento alla revoca sono elencate di seguito:

a) altri errori sostanziali:

- incongruenza tra codice pratica utente della relativa richiesta SM1 e PdR/nome cognome/ragione sociale cliente finale (040);
- revoca accettata (041).

A seguito dell'introduzione della nuova sezione "Titolare" nel flusso R01.0050 è necessario gestire il nuovo controllo che il codice fiscale/partita iva del cliente finale corrisponda a quanto presente sul sistema distribuzione in corrispondenza della fornitura.

Come codice rifiuto per verificare la congruenza dei dati fiscali rispetto a quelli presenti in Distribuzione si è deciso di usare:

- il **codice 028** "l'abbinamento codice PdR - codice fiscale del titolare del punto non è corretto"
- il **codice 029** "nessuno dei due campi inerenti ai dati fiscali del titolare del punto è coerente"

anche se l'authority non li prevede esplicitamente per questa prestazione.

Le logiche di verifica congruenza dei campi fiscali rispetto al cliente finale in Distribuzione saranno analoghe a quelle previste per lo switching:

R01 con solo CF errato	<b>028</b>
R01 con solo PIVA errata	<b>029</b>
R01 con CF errato e PIVA errata	<b>029</b>
R01 con CF errato e PIVA corretta	<b>028</b>
R01 con CF corretto e PIVA errata	<b>029</b>

In generale se il dato Partita Iva non è corretto si deve far scattare il codice 029, perché non esiste un codice rifiuto mirato per la Partita Iva.

Se il cliente finale del servizio in Distribuzione non ha né codice fiscale né partita IVA i controlli sui dati fiscali non saranno eseguiti e la richiesta entrerà in Distribuzione se i rimanenti dati sono corretti.

Non si gestisce quindi il codice 025 “il distributore non dispone ancora del Codice fiscale o della Partita IVA del titolare del punto e, pertanto, non e' in condizione di verificare la correttezza dell'abbinamento” perché comunque il controllo sui dati nominativi ci garantisce che stiamo trattando il soggetto corretto.

Si decide di non estendere il controllo 040 “incongruenza tra codice pratica utente della relativa richiesta SM1 e PdR/nome cognome/ragione sociale cliente finale” relativo al caso di R01 usata come revoca di SM1.

Il codice rifiuto 040 verrà mantenuto come da det. 11/14 ovvero si verifica solo la congruenza tra cod\_prat\_utente della SM1 da revocare e PdR.

La congruenza tra cod\_prat\_utente della SM1 da revocare e dati nominativi del cliente finale non aveva senso prima di questa determina perché la SM1 non contiene i dati nominativi ma solo i dati fiscali (det. 11/14) mentre la R01 conteneva solo i dati nominativi (det.11/14).

Ora con questa determina la R01 contiene sia i dati nominativi che i dati fiscali e questo permetterebbe di controllare la congruenza del soggetto tra SM1 e R01 solo con i dati fiscali. Il controllo sembra comunque ridondante perché se si è già verificato che il cod\_prat\_utente della SM1 da revocare e il PdR coincidono (controllo 040 det. 11/14), significa necessariamente che anche i dati fiscali del soggetto della SM1 e della R01 corrispondono: dato che la SM1 può entrare sul PdR solo se il cliente finale corrisponde e la R01 può entrare sul PdR solo se il cliente finale corrisponde, per la proprietà transitiva i 2 soggetti di SM1 e R01 devono corrispondere tra loro.

Non si gestisce il controllo del CIN sul codice fiscale.

### 5.12.2.1 FLUSSO 0100 – Download da Portale

A seguito del caricamento di un tracciato 0050, la vendita può vedere il risultato della verifica di ammissibilità, scaricando da portale l'esito intermedio 0100 in modalità xml e csv.



The screenshot shows the 'Il portale della distribuzione' interface. The top navigation bar includes 'RICHIESTE', 'COMUNICAZIONI', 'TERRITORIO E RETE', 'ALLEGATI', 'LETTURE', 'ACCESSO', and 'ALLINEAMENTO ANAGRAFICHE'. The left sidebar has 'CARICAMENTO MASSIVO' and 'MONITORAGGIO' sections. Under 'MONITORAGGIO', there is a 'documentazione' section with icons for 'Documenti', 'Letture', and 'Richieste'. A dropdown menu is open, showing options: 'STATO AVANZAMENTO', 'RICHIESTE', 'PRECHECK', 'DOWNLOAD ESITI', and 'SWITCHING PASSIVO'. The 'DOWNLOAD ESITI' option is selected, showing a sub-menu with 'ESITI FINALI' and 'ESITI INTERMEDI'. The main content area displays a welcome message from ENEL ENERGIA, the user's name, and a 'Dati di accesso' section with fields for 'Operatore', 'Profilo', 'Player vendita', and 'Unità operativa vendita'. A 'Modifica password' link is also visible.

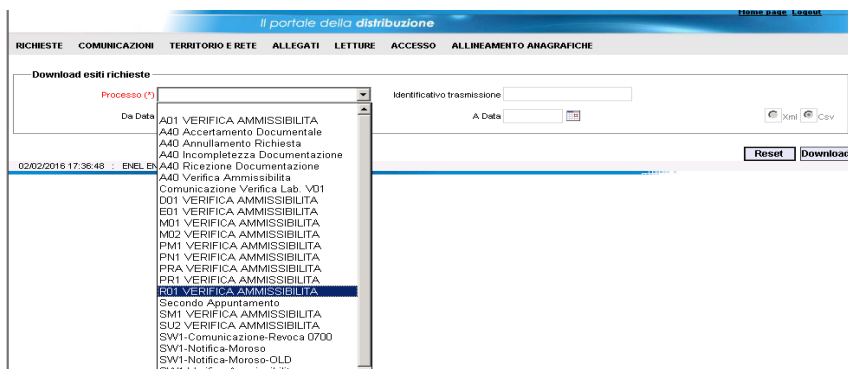

### 5.12.3 Flusso 0150

Il flusso per trasmettere alla Vendita l'esito della richiesta di sospensione prevede i campi dell'xls riportato in figura.

*tracciato xls*

Sezione	Sezione obbligatoria	Nome campo	Campo obbligatorio (nella sezione)	Formato/Vincoli
N/A		cod servizio	si	"R01"
N/A		cod flusso	si	"0150"
IdentificativiRichiesta	Si	piva utente	si	Numerico 11
		piva distr	si	Numerico 11
		cod_prat_utente	si	Alfanumerico 15
		cod_prev_distr	si	Alfanumerico 15
N/A		Esito	si	Numerico 0/1/2 (0 = Negativo, 1 = Positivo, 2 = Con revoca)
DatiTecnici	Si	cod_pdr	si	Numerico 14
		matr_mis	si se Esito=1 *	Alfanumerico 20
		data_attivazione	si	Alfanumerico 10 (data nel formato gg/mm/aaaa)
		segn_mis	si se Esito=1 *	Numerico 9
		segn_conv	si se Esito=1 e installato *	Numerico 9
N/A		note **	no	Alfanumerico 255

Non ci sono particolarità nell'invio del flusso R01.0150 con esito 0 o 1: il flusso viene inviato al riscontro dell'Odl rispettivamente in modo negativo o positivo.

L'invio del flusso R01.0150 con esito 2 avviene quando c'è la revoca manuale della richiesta R01 (tramite transizione manuale della richiesta dallo stato VERIF allo stato REVOC).

### 5.13 SM2 – INTERRUZIONE FORNITURA PER MOROSITÀ

Il modello di colloquio previsto per la richiesta di "Interruzione della fornitura per morosità" prestazione SM2 è schematizzato nella figura seguente:

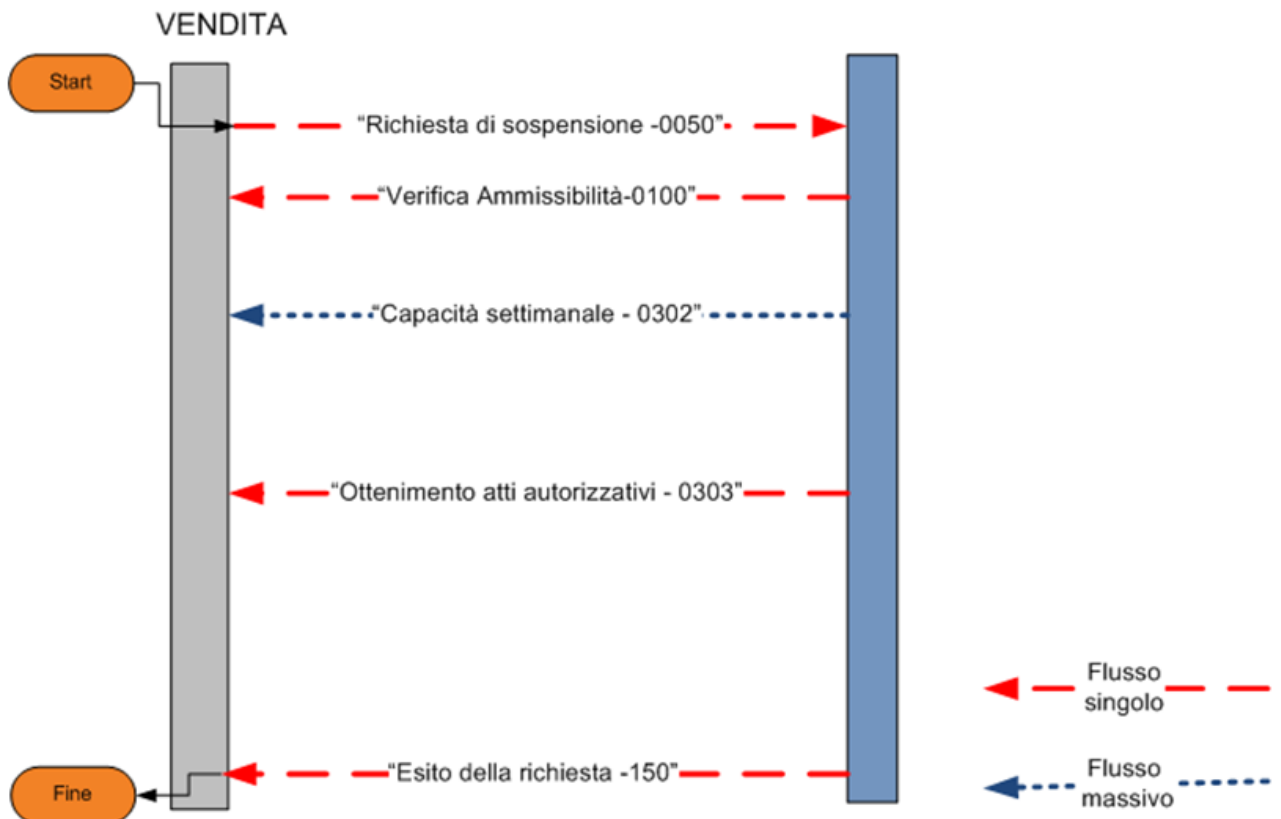

Lo schema di colloquio prevede i seguenti flussi di comunicazione:

- 1) **SM2.0050**: Trasmissione al distributore della richiesta di interruzione;
- 2) **SM2.0100**: Trasmissione dell'esito di ammissibilità della richiesta di interruzione;
- 3) **SM2.0302**: Trasmissione della comunicazione relativa alla capacità settimanale di interruzione relativa ad un utente del servizio di distribuzione ( $CS_{i,m}$ );
- 4) **SM2.0303**: Trasmissione della comunicazione relativa all'ottenimento degli atti autorizzativi;
- 5) **SM2.0150**: Trasmissione dell'esito della richiesta di interruzione;

### 5.13.1 Flusso SM2.0050 Trasmissione della richiesta al Distributore

Il flusso di comunicazione SM2.0050 per l'invio della richiesta di interruzione della fornitura al Distributore prevede i campi dell'xls riportato in figura.

*tracciato xls*

Sezione	Sezione obbligatoria	Nome campo	Campo obbligatorio (nella sezione)	Formato/Vincoli
N/A		cod_servizio	si	“SM2”
		cod_flusso	si	“0050”
IdentificativiRichiesta	Si	piva_utente	si	Numerico 11
		piva_distr	si	Numerico 11
		cod_prat_utente	si	Alfanumerico 15
		priorita	no	Numerico
ClienteFinale	Si	cf	obbligatorio in alternativa al successivo (piva) e, comunque, da valorizzare sempre se disponibile	Alfanumerico 50
		piva	obbligatorio in alternativa al precedente (cf) e, comunque, da valorizzare sempre se disponibile	Alfanumerico 50
DatiTecnici	Si	cod_pdr	si	Numerico 14
N/A		note	no	Alfanumerico 255

**Tabella 67: SM2 - (0050) - Trasmissione della richiesta di interruzione della fornitura**

La richiesta di SM2 può essere presentata solo tra il lunedì e il martedì della settimana corrente (termine di presentazione), se questo termine non viene rispettato la richiesta va rifiutata con codice rifiuto 027 “*Richiesta oltre il termine di presentazione*”.

Rispetto alle informazioni previste in tale flusso, si evidenziano le particolarità per i seguenti campi:

- 1) **priorità:** Nella richiesta la Vendita può indicare la priorità della richiesta rispetto alla capacità settimanale di interruzione. Il valore è un sequenziale, non necessariamente un progressivo (ovvero può contenere buchi). Se la priorità non è indicata, l'impresa Distribuzione la determina in base all'ordine di ricezione temporale delle richieste. Il campo è memorizzato a seguito della ricezione nel rispettivo campo “Priorità” della richiesta. Il job di capacità ne tiene conto in seguito per stabilire in che ordine elaborare le richieste e se includerle nella capacità settimanale: le SM2 a priorità superiore (rce\_priorita inferiore) sono prese in carica prima e, a parità di priorità, vengono considerate prioritarie quelle con data posteriore (ricevute per ultimo). Le richieste con priorità nulla vengono elaborate successivamente a quelle con priorità valorizzata ed anche per esse vale la regola che vengano prese in carico prima quelle con data ricezione posteriore.
- 2) **cf e piva:** Nella richiesta di interruzione per morosità la Vendita deve trasmettere obbligatoriamente al Distributore anche il Codice fiscale e/o la Partita Iva del cliente Finale. L'eventuale dato fiscale in più fornito dalla Vendita non viene allineato né sulla richiesta né sul servizio in Distribuzione, al contrario di quanto era previsto per lo Switching, perché questo processo non crea il servizio ma ne aggiorna solo lo stato.

### 5.13.1.1 FLUSSO SM2.0050 – Caricamento sul Portale

Il flusso 0050 viene caricato dalla Vendita sul portale attraverso il percorso

#### **Richieste → Caricamento Massivo → Caricamento**



Si seleziona la tipologia di richiesta da caricare, ovvero il flusso SM2.0050.

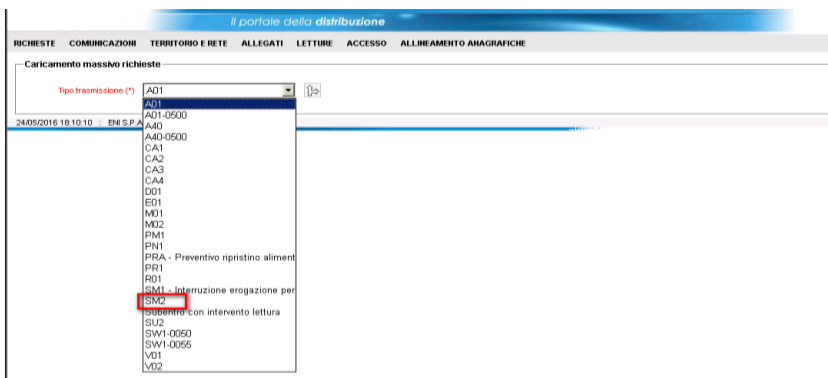

Si seleziona il percorso del file attraverso il tasto “Sfoggia”, oppure si compila il campo “File” indicando il percorso del file e si conferma cliccando sul tasto “Invia”:

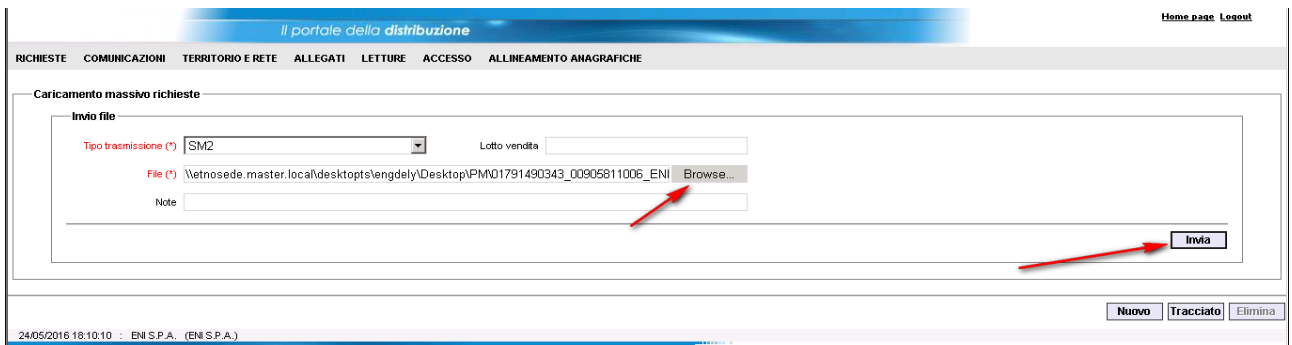

Alla pressione del bottone “Invia” il sistema effettua dei primi controlli per verificare ad esempio che l’estensione del file sia corretta o ancora che il nome del file sia univoco.

Dopo quest’operazione compare il riquadro “**Dettaglio elaborazione**” che riassume l’esito della validazione.

Nel caso ci siano dei record scartati è possibile scaricare il tracciato relativo alla verifica ammissibilità, contenente la causale dello scarto, cliccando sulla freccia vicino al campo “**Record scartati**”.

Per questo file, come per tutti gli altri esiti (sia intermedi che finali), è possibile scegliere il formato del file da scaricare tra .csv e .xml.



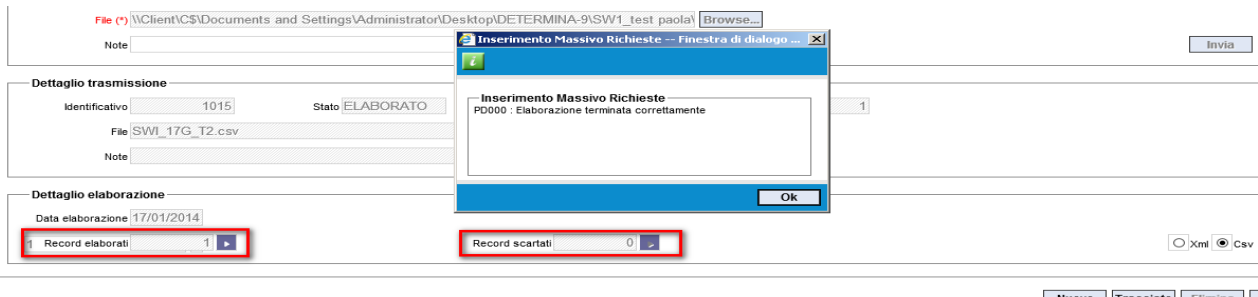

Durante la lavorazione della richiesta da parte della Distribuzione è possibile visualizzare lo stato di avanzamento della richiesta da portale utilizzando il menù di navigazione:

### Richieste -> Monitoraggio -> Stato Avanzamento Richieste



Nella pagina che si presenta è possibile impostare i parametri per la ricerca della richiesta; il codice univoco prestazione (in questo caso SM2) è l'unico dato obbligatorio ma è possibile affinare la ricerca con altri parametri.

#### 5.13.2 Flusso SM2.0100 Trasmissione dell'esito della verifica di ammissibilità

Il flusso di comunicazione SM2.0100 per l'invio dell'esito di ammissibilità della richiesta di interruzione della fornitura per morosità prevede i campi dell'xls riportato in figura.

*tracciato xls*

Sezione	Sezione obbligatoria	Nome campo	Campo obbligatorio (nella sezione)	Formato/Vincoli
N/A		cod servizio	si	"SM2"
		cod flusso	si	"0100"
IdentificativiRichiesta	Si	piva utente	si	Numerico 11
		piva distr	si	Numerico 11
		cod prat utente	si	Alfanumerico 15
		cod prat distr	si se verifica_amm=1 *	Alfanumerico 15
Ammissibilita	Si	verifica_amm	si	Numerico 0/1 (0 = Negativo, 1 = Positivo)
		cod causale	si se verifica_amm=0 *	Come da specifiche Istruzioni Operative
		motivazione	si se verifica_amm=0 *	Alfanumerico 255

**Tabella 68: SM2 - (0100) - Trasmissione dell'esito della verifica di ammissibilità**



Il flusso presenta le stesse informazioni dell'ammissibilità delle altre prestazioni, senza nessuna particolarità.

Esso è inviato in modo automatico ed immediato in seguito ai controlli di ammissibilità effettuati all'apertura della richiesta di interruzione.

Si prevedono le seguenti causali di inammissibilità generiche per le prestazioni normate:

Codice causale	Descrizione Causale
001	Il template (formato file e/o tracciato) utilizzato non è congruo
002	Il tipo dato non è corrispondente al formato definito
003	Il codice univoco della prestazione non è previsto
004	I campi obbligatori non sono stati compilati o non sono stati correttamente compilati
005	La richiesta (identificata dal codice pratica utente) è già pervenuta
006	La tipologia di richiesta non è coerente con lo stato del PdR
007	Il codice PdR non esiste
008	L'utente non è accreditato presso il distributore
009	PdR non di competenza del distributore
010	PdR non nella titolarità dell'utente richiedente
019	PdR abbinato ad un cliente finale diverso da quello dichiarato nella richiesta
025	il distributore non dispone ancora del Codice fiscale o della Partita IVA del titolare del punto e, pertanto, non è in condizione di verificare la correttezza dell'abbinamento
027	la richiesta è pervenuta oltre il termine ultimo di presentazione previsto dalla regolazione in vigore

In particolare valgono le seguenti considerazioni:

- 1) 025 “*Il distributore non dispone ancora del Codice fiscale o della Partita IVA del titolare del punto e, pertanto, non è in condizione di verificare la correttezza dell'abbinamento PdR/Cliente finale*”. Il codice di rifiuto è restituito se sono assenti entrambi i campi fiscali in Distribuzione. Nelle istruzioni operative è precisato inoltre che in questo caso la richiesta è annullata dal distributore ed il venditore dovrà ripresentarla dopo aver provveduto alle attività di allineamento delle banche dati. Non è previsto infatti un flusso di integrazione analogo agli switching.
- 2) 027 “*La richiesta è pervenuta oltre il termine ultimo di presentazione previsto dalla regolazione in vigore*”: la SM2 è ammissibile se è ricevuta nei termini normativi ovvero dal lunedì al martedì della settimana corrente (termine ultimo per l'invio settimanale delle richieste di interruzione).

Le causali di inammissibilità specifiche per SM2 sono le seguenti:

Codice causale	Descrizione Causale
037	PdR non disalimentabile
039	La richiesta di esecuzione dell'interruzione è non ricevibile in quanto l'intervento è non fattibile tecnicamente e/o economicamente

### 5.13.2.1 FLUSSO SM2.0100 – Download da Portale

A seguito del caricamento di un tracciato SM2.0050 la vendita può vedere il risultato della verifica di ammissibilità, scaricando da portale l'esito intermedio 0100 in modalità xml e csv.

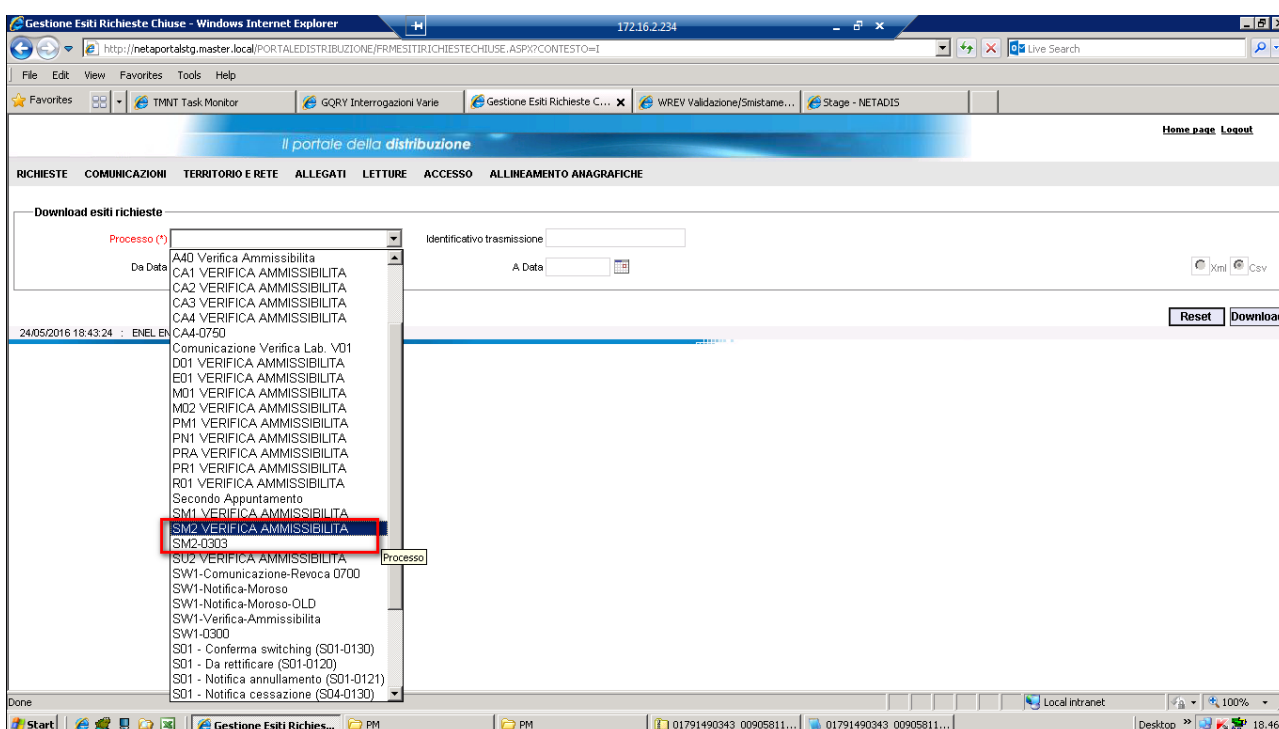
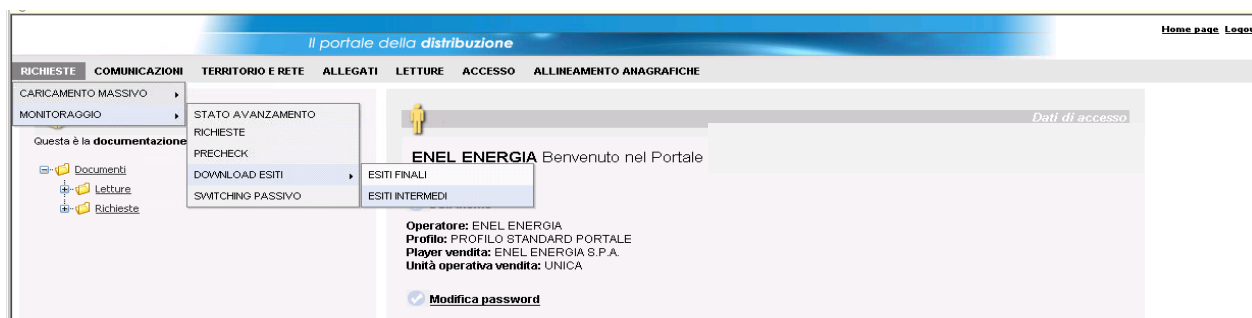

### 5.13.3 Flusso SM2.0302 Comunicazione CIS (Capacità Settimanale di Interruzione)

Il flusso SM2.0302 per trasmettere all'utente la capacità settimanale di interruzione prevede i campi dell'xls riportato in figura.

*tracciato xls*

Sezione	Sezione obbligatoria	Nome campo	Campo obbligatorio (nella sezione)	Formato/Vincoli
N/A		cod_servizio	si	“SM2”
		cod_flusso	si	“0302”
IdentificativiRichiesta	Si	piva_utente	si	Numerico 11
		piva_distr	si	Numerico 11
Capacita/Impianto	Si, sezione ripetibile	cod_remi	si	Alfanumerico 14
		CIS	si	Numerico
Capacita/Impianto/Pratica	Si, sezione ripetibile	cod_prat_utente	si	Alfanumerico 15
		cod_prat_distr	si	Alfanumerico 15
		compr_CIS	si	SI/NO
		atti_aut	si	SI/NO
		data_int	si se atti_aut = NO *	Alfanumerico 10 (data nel formato gg/mm/aaaa)

Il flusso SM2.0302 è un flusso massivo utilizzato dal Distributore per comunicare all’Utente la CIS (Capacità Settimanale di Interruzione) di tutti gli impianti gestiti e l’elenco delle richieste comprese o meno nella capacità settimanale residua.

Il flusso è “massivo” nel senso che contiene tutte le SM2 relative ad un player Vendita; in particolare prevede le seguenti informazioni:

- 1) **CIS:** la “Capacità di Interruzione Settimanale” determinata per lo specifico impianto di distribuzione (REMI);
- 2) **Sezione Capacita/Impianto/Pratica:** è un blocco ripetibile che contiene l’elenco di tutte le richieste di interruzioni ricevute nella settimana corrente relative all’impianto specificato in **Capacita/Impianto**
  - a) **Cod\_prat\_utente:** riferimento alla pratica Vendita
  - b) **Cod\_prat\_distr** riferimento alla pratica ammissibile in Distribuzione
  - c) **compr\_CIS:** indica se la richiesta è inclusa o meno nella CIS settimanale;
  - d) **atti\_aut:** il distributore deve comunicare per ciascuna richiesta se necessario o meno richiedere degli atti autorizzativi:
    - SI se la richiesta è passata per lo stato sospeso visibile SIATT
    - NO, altrimenti

Si noti che il campo è obbligatorio anche per richieste con compr\_CIS = NO e in questo caso sarà valorizzato di default a NO.

- e) **data\_int:** la data di esecuzione dell’intervento nel caso in cui non sia necessario richiedere atti autorizzativi.

**Le date di esecuzione degli interventi, non successive a 15 (quindici) giorni utili dalle date delle relative richieste. Qualora siano necessari atti autorizzativi, il termine per l’esecuzione dell’intervento non comprende il tempo per l’ottenimento degli atti autorizzativi.**

Questo campo è valorizzato con la data appuntamento se già prenotato altrimenti con la “Data prevista esecuzione” della richiesta.

Nel dettaglio nel flusso saranno presenti:

- 1) Le richieste in ANNES: compr\_CIS = NO, atti\_aut = NO e data\_int = “data prevista esecuzione” della richiesta
- 2) Le richieste in NOATT transitate già in CONF: compr\_CIS = SI, atti\_aut = NO e data\_int = data appuntamento se già prenotato, altrimenti la “data prevista esecuzione della richiesta”. In quest’ultimo caso se l’appuntamento sarà prenotato in

seguito, la data esatta dell'intervento potrà essere comunicata alla Vendita solo tramite PEC.

3) Le richieste in SIATT (o ATTPR): compr\_CIS = SI e data\_int nulla

### 5.13.3.1 FLUSSO SM2.0302 – Download da Portale

Il flusso SM2.0302 di comunicazione CIS si scarica sotto la voce Comunicazione come illustrato nelle print seguenti.

E' disponibile sia il file in formato csv sia il file in formato xml.



### 5.13.4 Flusso SM2.0303 Comunicazione di ottenimento degli atti autorizzativi

Il flusso per trasmettere all'Utente l'ottenimento degli atti autorizzativi prevede i campi dell'xls riportato in figura.

*tracciato xls*

Sezione	Sezione obbligatoria	Nome campo	Campo obbligatorio (nella sezione)	Formato/Vincoli
N/A		cod_servizio	si	"SM2"
		cod_flusso	si	"0303"
IdentificativiRichiesta	Si	piva_utente	si	Numerico 11
		piva_distr	si	Numerico 11
		cod_prat_utente	si	Alfanumerico 15
		cod_prat_distr	si	Alfanumerico 15
DatiTecnici	Si	cod_pdr	si	Numerico 14
N/A		data_ese	si	Alfanumerico 10 (data nel formato gg/mm/aaaa)

**Tabella 70: SM2 - (0303) - Trasmissione all'utente della comunicazione di ottenimento degli atti autorizzativi**

Il flusso viene inserito in fase di generazione manuale dell'Odl solo per le richieste con atti autorizzativi necessari e ottenuti (stato ATTPR).

Il flusso è una notifica stato richiesta singola particolare in cui il distributore trasmette anche la data di esecuzione dell'intervento nel campo data\_ese; questo campo è valorizzato con la data appuntamento se presente, altrimenti con la "Data prevista esecuzione" della richiesta.

### 5.13.4.1 FLUSSO SM2.0303 – Download da Portale

Il flusso SM2.0303 di ottenimento atti autorizzativi si scarica tra gli esiti intermedi, come illustrato di seguito.

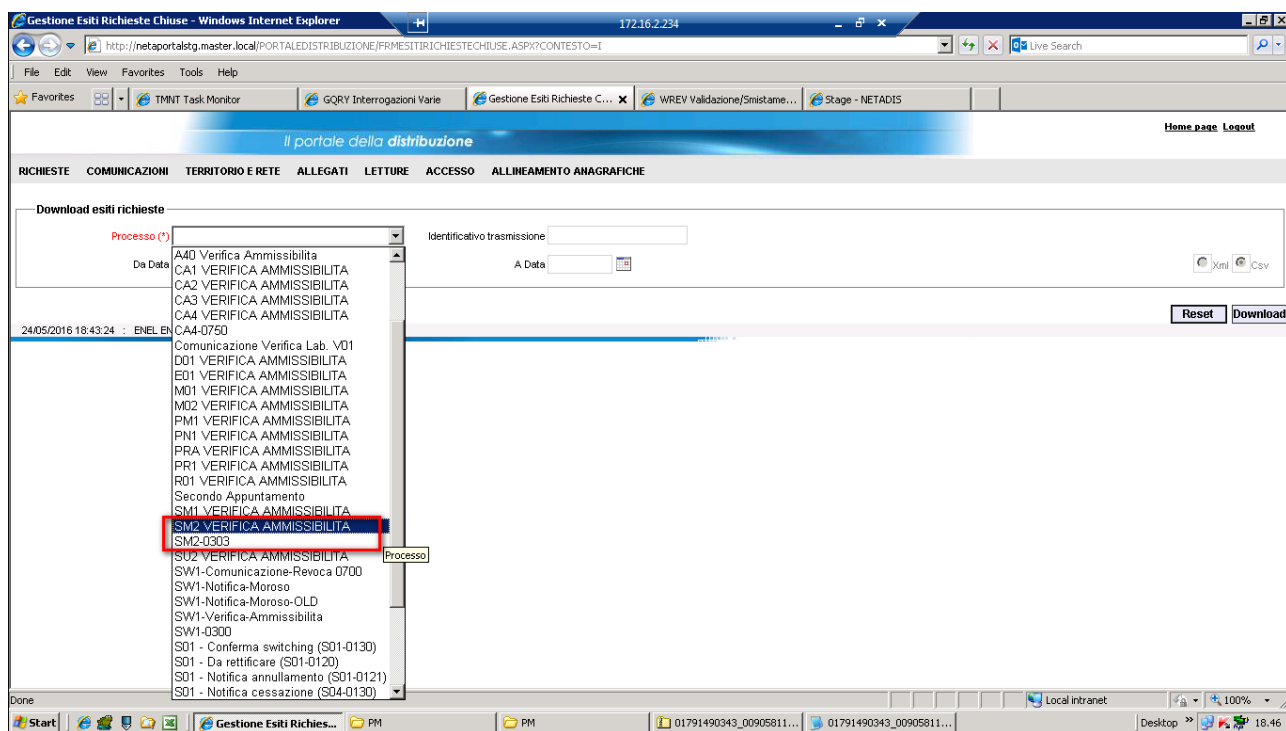

### 5.13.5 Flusso SM2.0150 Trasmissione dell'esito della richiesta

Il flusso SM2.0150 per trasmettere all'Utente l'esito della richiesta prevede i campi dell'xls riportato in figura.

	<i>obbligatoria</i>		<i>sezione)</i>	
N/A		cod_servizio	si	“SM2”
		cod_flusso	si	“0150”
IdentificativiRichiesta	Si	piva_utente	si	Numerico 11
		piva_distr	si	Numerico 11
		cod_prat_utente	si	Alfanumerico 15
		cod_prat_distr	si	Alfanumerico 15
Esito	Si	esito	si	Numerico 0/1 (0 = Negativo, 1 = Positivo)
		cod_causale	si, se esito = 0 *	numerico, (1=forza maggiore, 2=opposizione clienti finali e/o terzi, 3=non fattibilità tecnica dell'intervento rilevata a posteriori, 4=presenza atti autorità pubblica, 5=opposizione cliente finale con asserito pagamento, 6=supero CIS, 7=altro); (per esito negativo)
		note	si se cod_causale = 7 *	Alfanumerico 255
DatiTecnici	Si	cod_pdr	si	Numerico 14
		matr_mis	si se esito=1 *	Alfanumerico 20
		matr_conv	si se esito=1 *	Alfanumerico 20
		segn_mis	si se esito=1 *	Numerico 9
		segn_conv	si se esito=1 *	Numerico 9
		coeff_corr	si se esito=1 *	Numerico (decimale con “. ”)
		tipo_lettura	si se esito=1 *	E = effettiva S = stimata
data_ril	si se esito=1 *	Alfanumerico 10 (data nel formato gg/mm/aaaa)		

**Tabella 81: SM2 - (0150) - Trasmissione dell'esito della richiesta**

Non ci sono limiti di tempo per l'invio di tale flusso, al contrario del flusso SM2.0302.

Rispetto alle informazioni previste nel flusso di esito si evidenziano i punti di attenzione seguenti:

Sezione/Campo	Dettaglio Trasmissione
<b>Esito / cod_causale</b>	<p>In caso di esito negativo il distributore deve comunicare alla Vendita anche la motivazione della mancata esecuzione dell'intervento (causale codificata).</p> <p>Le motivazioni del mancato intervento possono essere ricondotte a tre macro tipologie:</p> <ol style="list-style-type: none"> <li>1) Richiesta non confermata dal Distributore da ritrasmettere nella settimana successiva:                         <ul style="list-style-type: none"> <li>▪ 6 – supero CIS;</li> </ul> </li> <li>2) Richiesta non eseguita per impossibilità da parte del distributore di eseguire l'intervento tecnico sul contatore:                         <ul style="list-style-type: none"> <li>▪ 1 – forza maggiore</li> <li>▪ 2 – opposizione cliente finale o terzi</li> <li>▪ 3 – non fattibilità tecnica rilevata a posteriori: questo esito decreta di fatto che il PdR è non interrompibile anche se la SM1 aveva rilevato fat_tec SI.</li> <li>▪ 7 – altro</li> </ul> </li> </ol>

	<p>3) Richiesta annullata dal distributore per PdR non disalimentabile rilevato in loco oppure estinzione della morosità da parte del cliente:</p> <ul style="list-style-type: none"> <li>▪ 4- presenza atti autorità pubblica; ( si usa questa definizione invece del “PdR rilevato in loco non disalimentabile” come imposto dal chiarimento AEEGSI del 06 maggio 2015)</li> <li>▪ 5- opposizione cliente finale con asserito pagamento;</li> </ul> <p>L'esito SM2.0150 esito 0 causale 6 viene inviato in automatico dal job di capacità per le sole richieste che esuberano la CIS.</p>
<b>DatiTecnici / Matr_mis Matr_conv</b>	<p>In caso di esito positivo, il distributore indica i contatori installati sul servizio. La gestione dei campi del contatore è quella standard, quindi il convertitore sarà indicato solo se installato.</p>
<b>DatiTecnici / segn_mis Segn_conv</b>	<p>In caso di esito positivo, il distributore comunica obbligatoriamente la lettura di sospensione che può essere rilevata se il distributore è riuscito ad accedere al misuratore oppure stimata in caso contrario.</p>
<b>DatiTecnici / Coeff_corr</b>	<p>In caso di esito positivo, il Distributore indica il coeff. correttivo, la cui gestione è standard. Il coeff_corr sarà valorizzato nel modo seguente, in base a quanto previsto per la del.155/08 e la relativa gestione degli smart meter.:</p> <ul style="list-style-type: none"> <li>○ solo CO TRAD; → coeff_corr valorizzato diverso da 1, in particolare il coefficiente è quello del comune</li> <li>○ CO PTZADD + CT TRAD; → coeff_corr 1</li> <li>○ GDM1; → coeff_corr 1</li> <li>○ GDM2. - In questo caso è pari al Kp comunale</li> </ul>
<b>Datitecnici / Tipo_lettura</b>	<p>In caso di esito positivo, il Distributore indica se la lettura trasmessa nel flusso è una lettura rilevata sul misuratore (effettiva) oppure è una lettura stimata dal distributore in quanto l'intervento di interruzione è stato eseguito positivamente senza poter leggere il misuratore.</p>
<b>DatiTecnici / Data_ril</b>	<p>Il campo data_ril è obbligatorio in xsd e xls sia in caso di esito positivo che negativo:</p> <ol style="list-style-type: none"> <li>1) In caso di esito positivo, è       <ol style="list-style-type: none"> <li>a) In caso di lettura reale, la data di rilevamento della lettura di interruzione, che corrisponde alla data di esecuzione dell'intervento in Distribuzione, che corrisponde alla data riscontro.</li> <li>b) In caso di lettura stimata è la data di riscontro ok con lettura stimata</li> </ol> </li> <li>2) in caso di esito negativo è la data di riscontro ko</li> </ol>

### 5.13.5.1 FLUSSO SM2.0150 – Download da Portale

Dalla pagina degli esiti finali sarà possibile il download del flusso di esito finale SM2.0150:



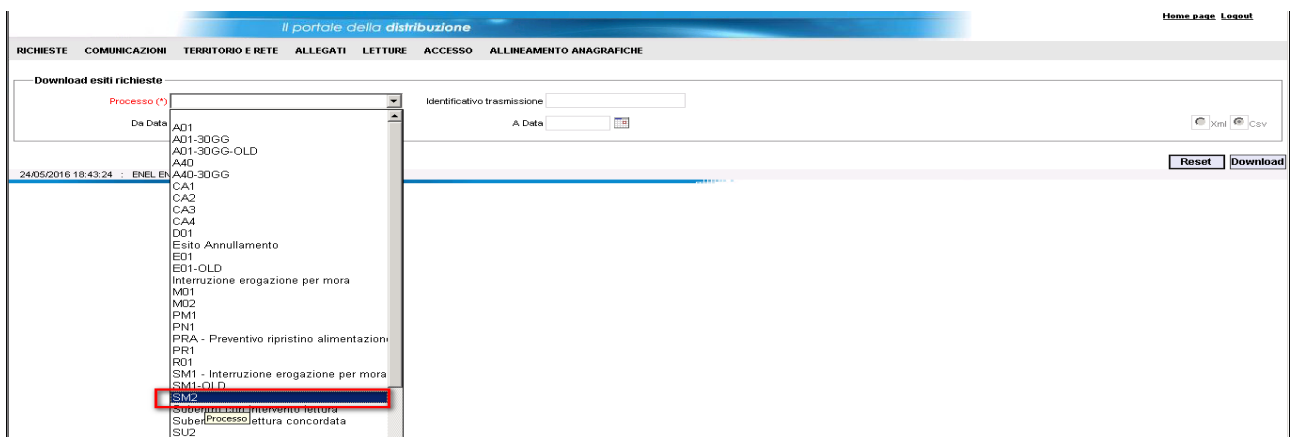

### 5.13.6 Flussi 0550 e 0600 Annullamento della prestazione da vendita

Il flusso di comunicazione per l'invio della richiesta di annullamento della prestazione (0550) è stato modificato come di seguito:



N/A		cod_servizio	si	Uno tra: <ul style="list-style-type: none"> <li>• PN1</li> <li>• PM1</li> <li>• PR1</li> <li>• E01</li> <li>• D01</li> <li>• R01</li> <li>• A01</li> <li>• A40</li> <li>• V01</li> <li>• M01</li> <li>• M02</li> <li>• V02</li> <li>• SM1</li> <li>• SM2</li> <li>• SW1</li> </ul>
		cod_flusso	si	"0550"
IdentificativiRichiesta	Si	piva_utente	si	Numerico 11
		piva_distr	si	Numerico 11
		cod_prat_utente	si	Alfanumerico 15
		cod_prat_distr	si	Alfanumerico 15

**Tabella 117: (0550) - Trasmissione al distributore della richiesta di annullamento della prestazione**

Il flusso di comunicazione per l'esito della richiesta di annullamento della prestazione (0600) è stato modificato come di seguito:

Sezione	Sezione obbligatoria	Nome campo	Campo obbligatorio (nella sezione)	Formato/Vincoli
N/A		cod_servizio	si	Uno tra: <ul style="list-style-type: none"> <li>• PN1</li> <li>• PM1</li> <li>• PR1</li> <li>• E01</li> <li>• D01</li> <li>• R01</li> <li>• A01</li> <li>• A40</li> <li>• V01</li> <li>• M01</li> <li>• M02</li> <li>• V02</li> <li>• SM1</li> <li>• SM2</li> <li>• SW1</li> </ul>
		cod_flusso	si	"0600"
IdentificativiRichiesta	Si	piva_utente	si	Numerico 11
		piva_distr	si	Numerico 11
		cod_prat_utente	si	Alfanumerico 15
		cod_prat_distr	si	Alfanumerico 15
Esito	Si	Esito	si	Numerico 0/1 (0 = Negativo, 1 = Positivo)
N/A		note	no	Alfanumerico 255

**Tabella 118: (0600) - Trasmissione all'utente del servizio di distribuzione dell'esito della richiesta di annullamento della prestazione**

L'annullamento della prestazione SM2 può essere richiesto dalla vendita **entro le ore 14:00 del secondo giorno lavorativo antecedente l'intervento programmato**, per cui se la

richiesta di annullamento arriva entro tale termine il distributore deve annullare la prestazione.

La data di riferimento per l'intervento programmato è l'appuntamento che però è facoltativo, questo significa che il sistema è in grado di valutare esattamente i termini (entro o oltre) solo se l'appuntamento è stato preso; non verrà presa mai in considerazione la "Data prevista esecuzione" della richiesta.

Quando la Distribuzione riceve la richiesta di annullamento, il sistema gestisce le seguenti casistiche, valutando il termine normativo appena descritto:

1. Se la richiesta in Distribuzione si trova in uno stato prima della generazione dell'Odl:
  - a. se siamo oltre i termini, si invia il flusso 0600 esito negativo
  - b. se siamo nei termini o l'appuntamento non è stato preso (si considera che siamo sicuramente nei termini), si annulla la richiesta (ANN) e viene inviato il flusso 0600 con esito positivo.
2. Se la richiesta in Distribuzione si trova in CONF ed è stato generato l'Odl:
  - a. se siamo oltre i termini, si invia il flusso 0600 esito negativo e non ci sono effetti sulla richiesta;
  - b. se siamo nei termini, si annulla la richiesta (ANN) e viene inviato flusso 0600 con esito positivo;
  - c. se l'appuntamento non è stato preso, il sistema non è in grado di verificare il termine normativo quindi la richiesta transita in DAANN per la gestione manuale da parte dell'operatore in Distribuzione che potrà effettuare una delle seguenti transizioni:
    - i. DAANN→ ANN:
      1. Annullamento manuale della richiesta ed invio 0600 con esito positivo
    - ii. DAANN→ CONF:
      1. La richiesta non viene annullata e si invia il flusso 0600 con esito negativo.
3. la richiesta in Distribuzione si trova in uno stato non annullabile (INCRO o successivi):
  - a. Invio 0600 con esito negativo e non si hanno effetti sulla richiesta.

#### 5.13.6.1 FLUSSO 0550 – Caricamento sul Portale

La vendita può richiedere l'annullamento delle prestazioni in maniera massiva attraverso il seguente percorso:

**Richieste -> Caricamento Massivo -> Caricamento annullamenti**

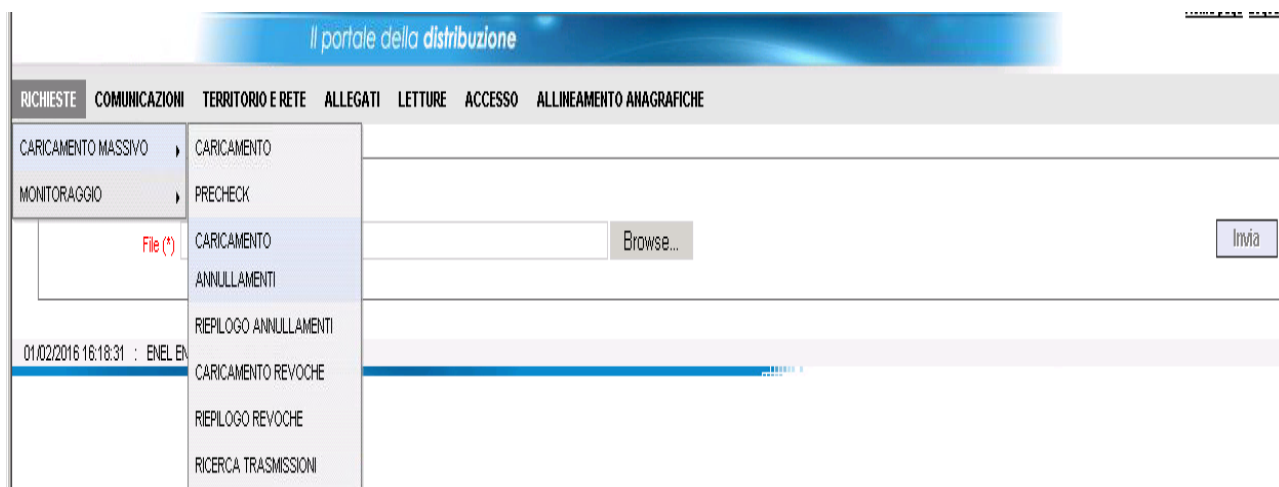

In alternativa, se si vuole annullare una singola prestazione, l'annullamento di una richiesta SM2 dal Portale della distribuzione può avvenire anche tramite apposito pulsante di "ANNULLA PRESTAZIONE" presente sulla visualizzazione estesa della richiesta singola.

Nelle print seguenti sono illustrati i passaggi da seguire in questo caso.

Per annullare una richiesta da Portale bisogna andare al seguente percorso:

**Richieste → Caricamento Massivo → Stato avanzamento richieste**



Selezionare la richiesta d'annullare e andare sulla visualizzazione estesa tramite il bottone "Estesa":

**Il portale della distribuzione** Home page Logout

RICHESTE   COMUNICAZIONI   TERRITORIO E RETE   ALLEGATI   LETTURE   ACCESSO   ALLINEAMENTO ANAGRAFICHE

**Elenco Richieste**

Linea Prodotto	PdR	Matricola	Stato Corrente	Tipo Richiesta	Cliente Finale	Ticket Vendita	Canale	Info App.	Data App.
<input type="checkbox"/>	GAS	03270004163989					Portale		
<input type="checkbox"/>	GAS	03270008701783					Portale		
<input type="checkbox"/>	GAS	03270020644708					Portale		
<input type="checkbox"/>	GAS	03270036173680					Portale		
<input type="checkbox"/>	GAS	03270008984326					Portale		
<input type="checkbox"/>	GAS	03270017579546					Portale		
<input type="checkbox"/>	GAS	03270025250430					Portale		
<input checked="" type="checkbox"/>	GAS	03270021572276					Portale		
<input type="checkbox"/>	GAS	03270036828526					Portale		
<input type="checkbox"/>	GAS	03270020314453					Portale		

1/2

02/02/2016 14:46:16 : ENEL ENERGIA (ENEL ENERGIA)

Annullare la richiesta tramite il pulsante "Annulla":

**Richiesta Estesa -- Webpage Dialog**

**Visualizzazione Richiesta**

**SW1-0050**

Tipo servizio base: Vettoriamento  
 Player vendita: ENEL ENERGIA S.P.A.      Unità operativa: UNICA  
 Ticket vendita (\*): SW1\_3      N.ro richiesta distribuzione: VEN 0103649086  
 Data richiesta (\*): 22/01/2016      Data registrazione: 22/01/2016  
 Data richiesta switching (\*): 01/03/2016  
 Note:

**Dati tecnici**  
 Codice P.d.R.: 03270021572276      Codice remi: 34335100

**Indirizzo di Fornitura**  
 Provincia: GE      Comune: GENOVA      Località: GENOVA  
 Via: V ISONZO      Civico / Suffisso: 23 /      C.A.P.: 16147  
 Scala:      Piano:      Interno: 24

**Fornitura**  
 Matricola contatore: SMGR034015163810  
 Ultima lettura: 118      Data ultima lettura: 01/11/2015  
 Tipo utilizzo (\*): Unico per nuovi servizi di vettoriamento      Portata / Potenza (\*): 6  
 Portata Max. Contr. (\*): 6  
 Rilevanza Cliente: No  
 Cat. uso / Classe prel.: C3      Riscaldamento + uso cottura c / 1      7 giorni  
 Prelievo annuo: 1006      Profilo prelievo: C3D1

Richiesta Estesa -- Webpage Dialog

Visualizzazione Richiesta

SW1-0050

Tipo servizio base: Vettoriamento

Player vendita: ENEL ENERGIA S.P.A. Unità operativa: UNICA

Ticket vendita (\*): SW1\_3 N.ro richiesta distribuzione: VEN\_0103649066

Data richiesta (\*): 22/01/2016 Data registrazione: 22/01/2016

Data richiesta switching (\*): 01/03/2016

Note:

**Dati tecnici**

Codice P.d.R.: 03270021572276

**Indirizzo di Fornitura**

Provincia: GE Comune: GENOVA

Via: V ISONZO

Scala: Piano: C.A.P.: 16147

**Fornitura**

Matricola contatore: SMGR034015163810

Ultima lettura: 118

Tipo utilizzo (\*): Unico per nuovi servizi di vettoriamento

Portata / Potenza (\*):

Attenzione: l'operazione causerà l'annullamento della prestazione. Si è certi di proseguire?

Si No

Note:

**Dati tecnici**

Codice P.d.R.: 03270021572276

**Indirizzo di Fornitura**

Provincia: GE Comune: GENOVA

Via: V ISONZO

Scala: Piano: C.A.P.: 16147

**Fornitura**

Matricola contatore: SMGR034015163810

Ultima lettura: 118

Tipo utilizzo (\*): Unico per nuovi servizi di vettoriamento

Portata / Potenza (\*):

La richiesta di annullamento è stata presa in carico dal Distributore

OK

### 5.13.6.2 FLUSSO 0600 – Download da Portale

Dalla pagina degli esiti finali sarà possibile il download del flusso di ammissibilità SM2.0600 in modalità xml e csv.

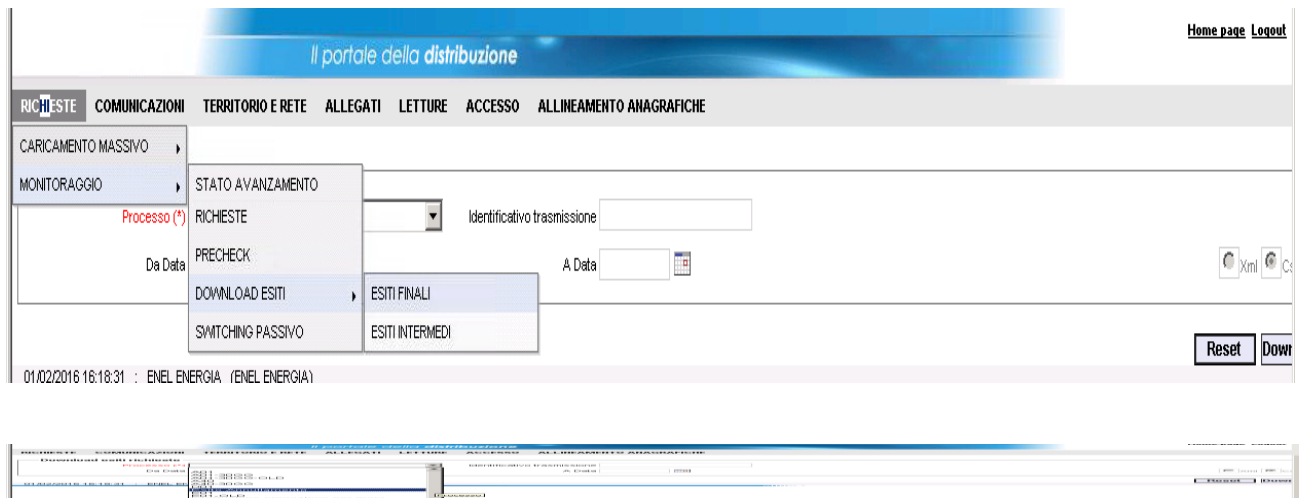

## 5.14 SW1 – FLUSSI FINALI SWITCHING

### 5.14.1.1 Flusso 0350 – esiti finali vendita USCENTE - “Trasmissione al venditore uscente della lettura di switching”

Il flusso SW1.0350 “Trasmissione al venditore uscente della lettura di switching”, inviato dal Distributore alla Vendita entrante, è stato modificato in modo speculare alle nuove informazioni introdotte nel flusso SW1.0351; in particolare:

Il tracciato xls è stato modificato come riportato di seguito:

Sezione	Sezione obbligatoria	Nome campo	Campo obbligatorio (nella sezione)	Formato/Vincoli
N/A		cod_servizio	si	“SW1”
		cod_flusso	si	“0350”
IdentificativiRichiesta	Si	piva_utente	si	Numerico 11
		piva_distr	si	Numerico 11
DatiTecnici	Si	cod_pdr	si	Numerico 14
		matr_mis	si	Alfanumerico 20
		data_deco_switch	si	Alfanumerico 10 (gg/mm/aaaa)
		vol_annuo_sost	si	Numerico (decimale con “.”)
		classe_gruppo_mis	si	Alfanumerico 10
		n_cifre_mis	si	Intero
DatiLetture	Si	segn_mis_sost	si	Numerico 9
		tipo_lettura	si	E = effettiva S = stimata A= autolettura
		pre_conv	si	SI / NO
		gruppo_mis_int	si solo se pre_conv = SI *	SI / NO
		coeff_corr	si	Numerico (decimale con “.”)
		matr_conv	si se installato *	Alfanumerico 20
		n_cifre_conv	si solo se gruppo_mis_int=NO *	Intero
		segn_conv	si se installato *	Numerico 9
		data_mis_eff	si	Alfanumerico 10 (gg/mm/aaaa)
		segn_mis_eff	si solo se data_mis_eff < data_deco_swirch *	Numerico 9
segn_conv_eff	si se gruppo_mis_int = NO e se data_mis_eff < data_deco_swirch *	Numerico 9		
N/A		note	no	Alfanumerico 255

Il Distributore deve trasmettere la lettura all’utente uscente, entro sei giorni lavorativi dalla data di decorrenza switching, invece che entro il 15 del mese come previsto dalla normativa precedente.

#### 5.14.1.2 FLUSSO 0350 – Download da Portale

Dalla pagina degli esiti finali sarà possibile il download del flusso di ammissibilità SW1-0350 in modalità xml e csv:

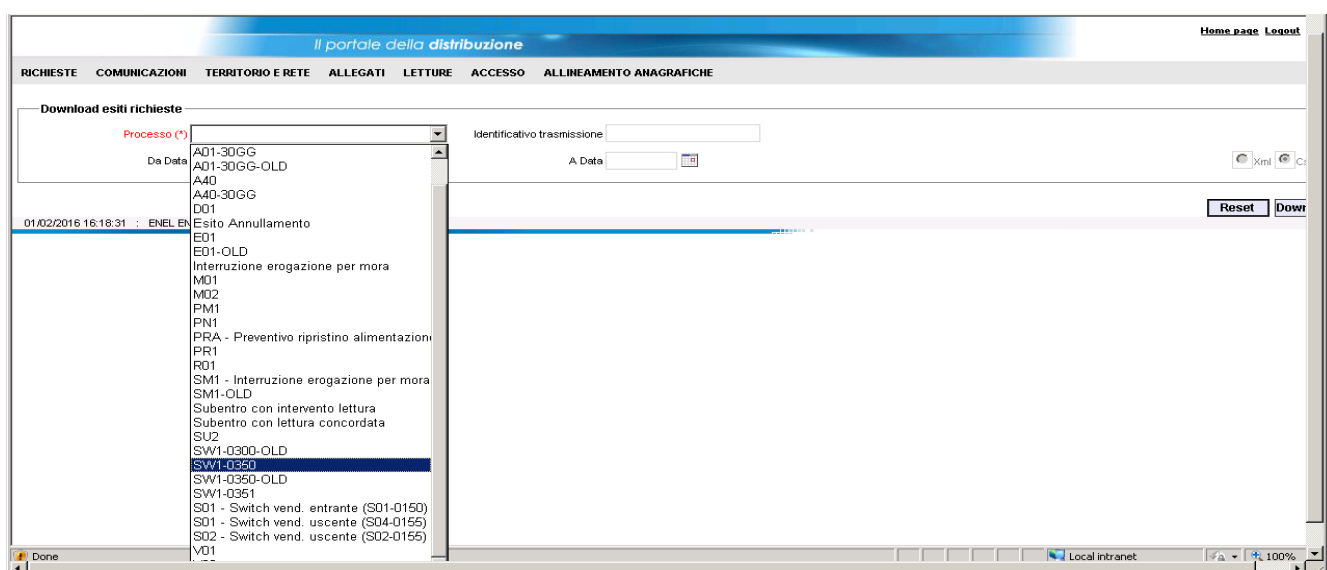
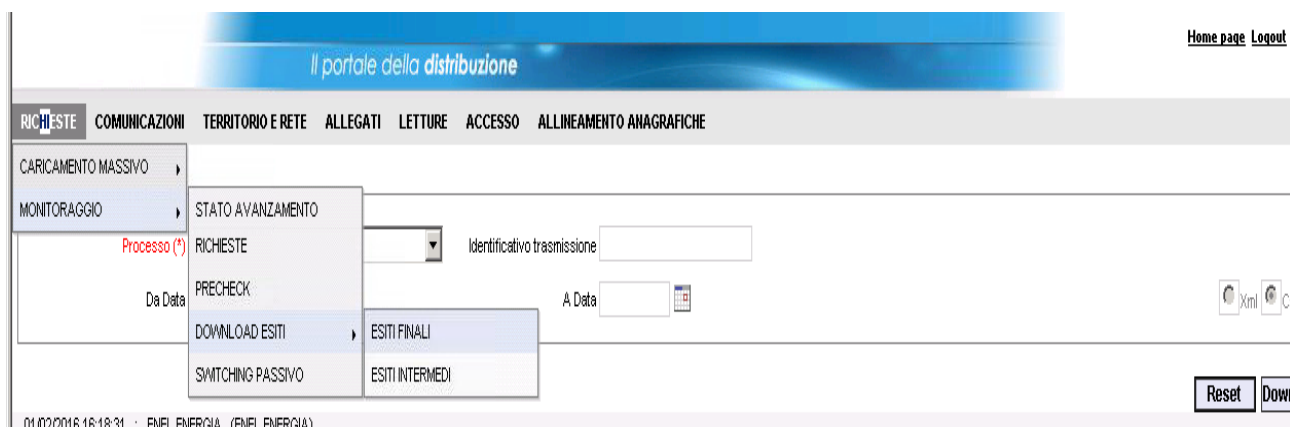

#### 5.14.1.3 Flusso 0351 – esiti finali vendita ENTRANTE - “Trasmissione al venditore uscente della lettura di switching”

Il nuovo flusso SW1.0351 “Trasmissione al venditore entrante della lettura di switching” è stato introdotto per comunicare le informazioni dei dati di misura e la lettura alla Vendita entrante, che sono state eliminate dal flusso SW1.0300.

Il tracciato xls è il seguente:



Sezione	Sezione obbligatoria	Nome campo	Campo obbligatorio (nella sezione)	Formato/Vincoli
N/A		cod_servizio	si	“SW1”
		cod_flusso	si	“0351”
IdentificativiRichiesta	Si	piva_utente	si	Numerico 11
		piva_distr	si	Numerico 11
		cod_prat_utente	si	Alfanumerico 15
		cod_prat_distr	si	Alfanumerico 15
		cod_pdr	si	Numerico 14
DatiTecnici	Si	matr_mis	si	Alfanumerico 20
		data_deco_switch	si	Alfanumerico 10 (gg/mm/aaaa)
		vol_annuo_sost	si	Numerico (decimale con “. ”)
		classe_gruppo_mis	si	Alfanumerico 10
		n_cifre_mis	si	Intero
DatiLettura	Si	segn_mis_sost	si	Numerico 9
		tipo_lettura	si	E = effettiva S = stimata A= autolettura
		pre_conv	si	SI / NO
		gruppo_mis_int	si solo se pre_conv = SI *	SI / NO
		coeff_corr	si	Numerico (decimale con “. ”)
		matr_conv	si se installato *	Alfanumerico 20
		n_cifre_conv	si solo se gruppo_mis_int=NO *	Intero
		segn_conv	si se installato *	Numerico 9
		data_mis_eff	si	Alfanumerico 10 (gg/mm/aaaa)
		segn_mis_eff	si solo se data_mis_eff <> data_deco_swirch *	Numerico 9
		segn_conv_eff	si se gruppo_mis_int = NO e se data_mis_eff <> data_deco_swirch *	Numerico 9
N/A		note	no	Alfanumerico 255

Il Distributore deve trasmettere la lettura all'utente entrante entro sei giorni lavorativi dalla data di decorrenza switching, invece che entro il 30 del mese come previsto dalla normativa precedente.

#### 5.14.1.4 FLUSSO 0351 – Download da Portale

Dalla pagina degli esiti finali sarà possibile il download del flusso di ammissibilità SW1-0351 in modalità xml e csv.

Il portale della distribuzione Home page Logout

RICHIESTE
COMUNICAZIONI
TERRITORIO E RETE
ALLEGATI
LETTURE
ACCESSO
ALLINEAMENTO ANAGRAFICHE

CARICAMENTO MASSIVO  
 MONITORAGGIO

STATO AVANZAMENTO  
 RICHIESTE  
 PRECHECK  
 DOWNLOAD ESITI  
 SWITCHING PASSIVO

Da Data:  A Data:

Identificativo trasmissione:

ESITI FINALI  
 ESITI INTERMEDI

01/02/2016 16:18:31 : ENEL ENERGIA (ENEL ENERGIA)

Il portale della distribuzione

RICHIESTE
COMUNICAZIONI
TERRITORIO E RETE
ALLEGATI
LETTURE
ACCESSO
ALLINEAMENTO ANAGRAFICHE

Download esiti richieste

Da Data:  A Data:

Identificativo trasmissione:

AD1-30GG  
 AD1-30GG-OLD  
 AD0  
 A40-30GG  
 D01  
 Esito Annullamento  
 ED1  
 ED1-OLD  
 Interruzione erogazione per mora  
 M01  
 M02  
 PM1  
 PN1  
 PRA - Preventivo ripristino alimentazione  
 PR1  
 R01  
 SM1 - Interruzione erogazione per mora  
 SM1-OLD  
 Subentro con intervento lettura  
 Subentro con lettura concordata  
 SU2  
 SW1-0300-OLD  
 SW1-0350  
 SW1-0350-OLD  
 SW1-0351  
 S01 - Switch vend. entrante (S01-0150)  
 S01 - Switch vend. uscente (S04-0150)  
 S02 - Switch vend. uscente (S02-0155)  
 V01

Done Local intranet 100%

## 5.15 V01 – VERIFICA GRUPPO DI MISURA

Lo standard di comunicazione è il seguente:

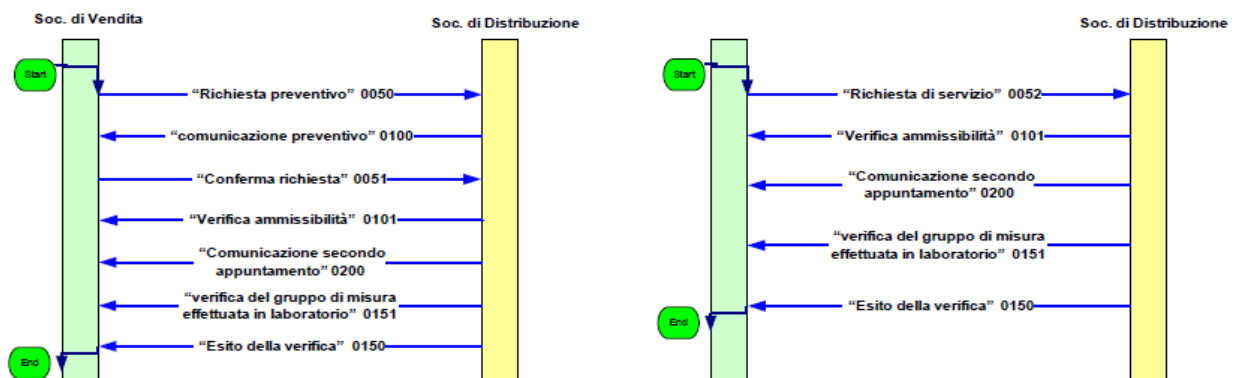

Nel flusso a sinistra si prevede una fase iniziale in cui la vendita chiede i costi di verifica alla distribuzione. Nel flusso a destra si comincia direttamente con l'inserimento della richiesta perché la vendita è già a conoscenza dei costi del servizio.

### 5.15.1 Flusso 0050 Trasmissione della richiesta di preventivo per verifica al gruppo di misura

Sezione	Sezione obbligatoria	Nome campo	Campo Obbligatorio (Nella sezione)	Formato/Vincoli
N/A		cod_servizio	si	“V01”
		cod_flusso	si	“0050”
IdentificativiRichiesta	SI	piva_utente	si	Numerica 11
		piva_distr	si	Numerica 11
		cod_prat_utente	si	Alfanumerico 15
DatiTecnici	Si	cod_pdr	si	Numerico 14
		matr_mis	si	Alfanumerico 10
Fornitura/UbicazioneImm	No	toponimo	Si	Alfanumerico 30
		via	Si	Alfanumerico 100
		civ	Si	Alfanumerico 10
		cap	Si	Numerico 5
		comune	Si	Alfanumerico 100
		prov	Si	Alfanumerico 2
ClienteFinale/Anagrafica	Si	cognome	Si se non valorizzato rag_soc	Alfanumerico 50
		nome	Si se non valorizzato rag_soc	Alfanumerico 50
		rag_soc	Si se non valorizzati nome e cognome	Alfanumerico 100
		tel	si	Alfanumerico 20
N/A		note	no	Alfanumerico 255

### 5.15.2 Flusso 0100 Trasmissione dell'esito della verifica di ammissibilità

Le istruzioni operative per il flusso V01.0100 “Trasmissione dell'esito della verifica di ammissibilità della verifica del gruppo di misura” sono state modificate come evidenziato di seguito:

il flusso vale solo in caso di esito positivo:

Sezione	Sezione obbligatoria	Nome campo	Campo obbligatorio (nella sezione)	Formato/Vincoli
N/A		cod_servizio	si	“V01”
		cod_flusso	si	“0100”
IdentificativiRichiesta	Si	piva_utente	si	Numerica 11
		piva_distr	si	Numerica 11
		cod_prat_utente	si	Alfanumerico 15
Ammissibilita	Si	verifica_amm	si	Numerica (0/1)
		cod_causale	Si se verifica_amm=0 *	Come da specifiche delibera 185 (001.002...)
		motivazione	Si se verifica_amm=0 *	Alfanumerico 255
DatiTecnici	Si se verifica_amm=1 *	cod_pdr	Si se verifica_amm=1 *	Numerico 14
		matr_mis	Si se verifica_amm=1 *	Alfanumerico 10
		tipologia_utenza	Si se verifica_amm=1 *	Numerico 1
		anno_fabb_mis	Si se verifica_amm=1 *	Alfanumerico 4 (data nel formato aaaa)
		data_ultima_ver	No	Alfanumerico 10 (data nel formato gg/mm/aaaa)
		costo_loco	Si se verifica_amm=1 *	Numerico
		costo_lab	Si se verifica_amm=1 *	Numerico
		data_max_conf	Si se verifica_amm=1 *	Alfanumerico 10 (data nel formato gg/mm/aaaa)

Si tratta dell' eliminazione, rispetto alla determina precedente, della annotazione al campo data ultima verifica.

Tale annotazione collegava all'assenza del campo all'applicazione di condizioni economiche da parte dell'impresa distributrice al venditore (40 / 5 euro in base agli articoli 41.7 e 41.9 della delibera 120/08 per il periodo di regolazione 2009-2012).

### 5.15.3 Flusso V01.0052 Trasmissione della richiesta di verifica al gruppo di misura

Le istruzioni operative per il flusso V01.0052 “*Trasmissione al distributore della conferma della richiesta di verifica del gruppo di misura su richiesta del cliente finale/bis*” sono state modificate come evidenziato di seguito:

- (x) codice univoco prestazione (V01);
- (xi) codice identificativo mittente (P.IVA);
- (xii) codice identificativo destinatario (P.IVA);
- (xiii) codice pratica utente (alfanumerico);
- (xiv) codice PdR (codice come da deliberazione n. 138/04 – alfanumerico xxxxxxxxxxxxxx);
- (xv) matricola misuratore;
- (xvi) conferma verifica (positiva/negativa);
- (xvii) ultima lettura validata e non contestata dal cliente finale (solo in caso di conferma positiva e se disponibile);
- (xviii) data ultima lettura validata e non contestata dal cliente finale (solo se il precedente campo (viii) è compilato e se disponibile)

Il tracciato xls del flusso V01.0052 è stato modificato come riportato di seguito:

*tracciato xls*

Sezione	Sezione obbligatoria	Nome campo	Campo obbligatorio (nella sezione)	Formato/Vincoli
N/A		cod_servizio	si	“V01”
		cod_flusso	si	“0052”
IdentificativiRichiesta	Si	piva_utente	si	Numerico 11
		piva_distr	si	Numerico 11
		cod_prat_utente	si	Alfanumerico 15
DatiTecnici	Si	cod_pdr	si	Numerico 14
		matr_mis	si	Alfanumerico 20
DatiLettura	No	segn_mis	no	Numerico 9
		data_lettura	no	Alfanumerico 10 (data nel formato gg/mm/aaaa)
ClienteFinale/Anagrafica	Si	cognome	si se non valorizzato rag_soc	Alfanumerico 50
		nome	si se non valorizzato rag_soc	Alfanumerico 50
		rag_soc	si se non valorizzati nome e cognome	Alfanumerico 100
		tel	si	Alfanumerico 20
N/A		note	no	Alfanumerico 255

Il processo di V01 implementato parte dal flusso V01.0052 con ammissibilità V01.0101 (V01 parziale).

In questo caso si apre direttamente la richiesta di verifica cui segue l'appuntamento e la gestione degli esiti di verifica.

Come pro-memoria si riporta il diagramma di flusso della V01 che non è stato modificato per la determina 15/15.

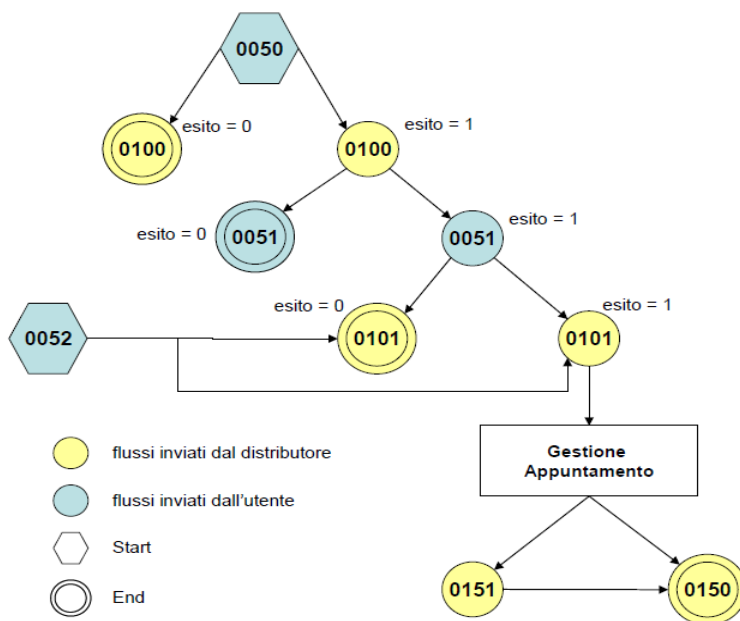

### 5.15.3.1 FLUSSO 0052 – Download da Portale

Il flusso 0052 viene caricato dalla Vendita sul portale attraverso il percorso

**Richieste -> Caricamento Massivo -> Caricamento**

come si evince dalla print sottostante:

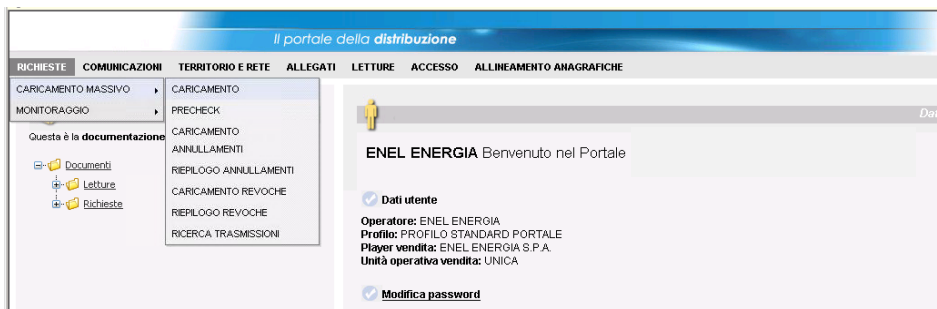

Si seleziona la tipologia di richiesta da caricare, ovvero il flusso V01-0052.

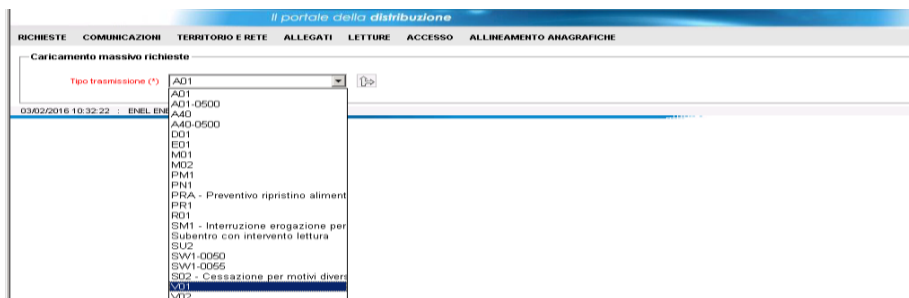

Si seleziona il percorso del file attraverso il tasto **“Sfoglia”**, oppure si compila il campo **“File”** indicando il percorso del file e si conferma cliccando sul tasto **“Invia”**:

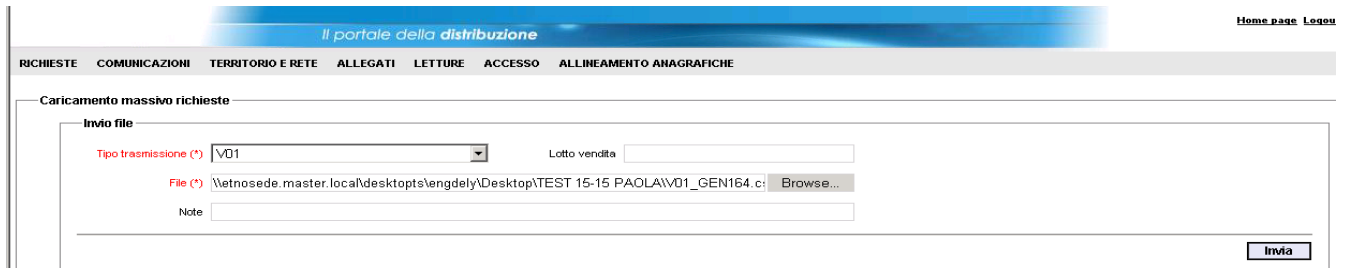

Alla pressione del bottone **“Invia”** il sistema effettua dei primi controlli per verificare ad esempio che l'estensione del file sia corretta o ancora che il nome del file sia univoco. Nel caso sia già pervenuto un file con lo stesso nome sarà necessario modificare il nome del file.

Dopo quest'operazione compare il riquadro **“Dettaglio elaborazione”** che riassume l'esito della validazione.

Nel caso ci siano dei record scartati è possibile scaricare il tracciato relativo alla verifica ammissibilità, contenente la causale dello scarto, cliccando sulla freccia vicino al campo **“Record scartati”**.

Per questo file, come per tutti gli altri esiti (sia intermedi che finali), è possibile scegliere il formato del file da scaricare tra .csv e .xml.

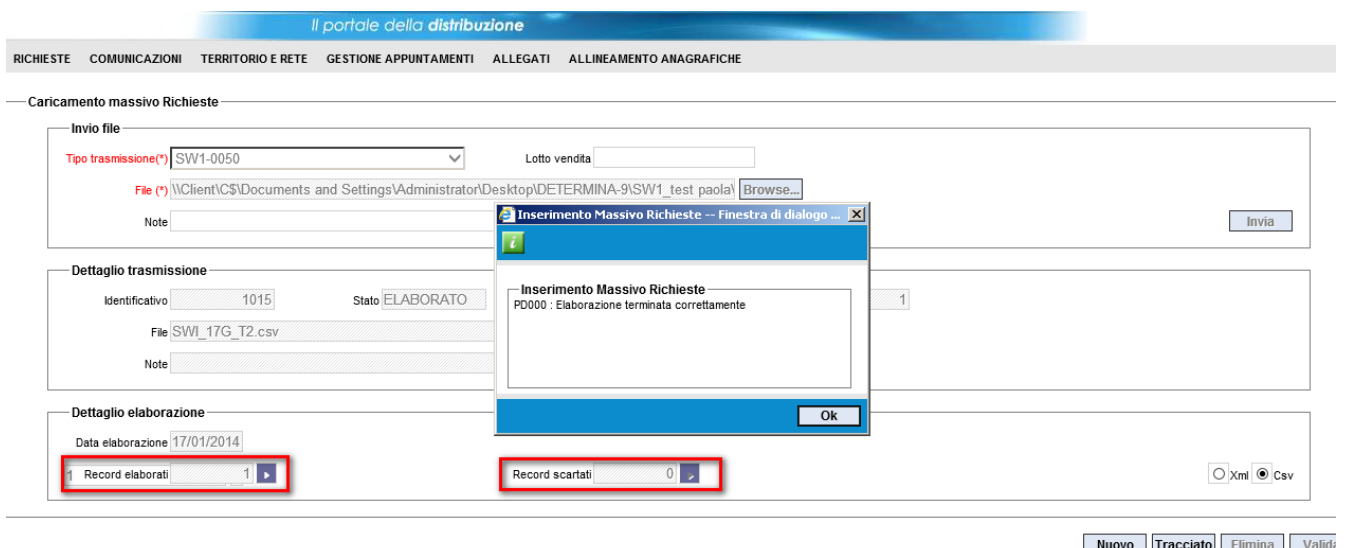

Durante la lavorazione della richiesta da parte della Distribuzione è possibile visualizzare lo stato di avanzamento della richiesta di switching da portale utilizzando il menù di navigazione:

## Richieste -> Monitoraggio -> Stato Avanzamento Richieste



Nella pagina che si presenta è possibile impostare i parametri per la ricerca della richiesta; il codice univoco prestazione è l'unico dato obbligatorio ma è possibile affinare la ricerca con altri parametri.

Il portale della distribuzione

RICHIESTE   COMUNICAZIONI   TERRITORIO E RETE   ALLEGATI   LETTURE   ACCESSO   ALLINEAMENTO ANAGRAFICHE

Stato avanzamento richieste

**Per richiesta**

Ident. trasmissione:    Lotto vendita:    Data inserimento: 13/01/2016

N. richiesta distribuzione:    Ticket vendita:    Tipo richiesta (\*):

**Per tipologia**

Linea prodotto:    PdR:    Matr:

**Per indirizzo**

Provincia:    Comune:

Località:    Indirizzo:

Da civico:    A. civico:

Scala:    Piano:

03/02/2016 11:42:54 - ENEL ENERGIA (ENEL ENERGIA)

Reset   Ric

Il risultato della ricerca si presenta come segue:

Elenco Richieste

<input type="checkbox"/>	Linea Prodotto	PdR	Matricola	Stato Corrente	Tipo Richiesta	Cliente Finale	Ticket Vendita	Canale	Info App.	Data App.
<input type="checkbox"/>	GAS	03270001493879	332013	Registrata	Verifica gruppi di misura	RAINERI SABRINA	V01_paola2	Portale		
<input type="checkbox"/>	GAS	03270020644708	821945	Registrata	Verifica gruppi di misura	Giangreco Marina	V01_paola1	Portale		
<input type="checkbox"/>	GAS	03270025969863	51995177	In lavorazione	Verifica gruppi di misura	PAPANDREA SIMONE	V01_69876	Portale		18/12/2015 ore 09:00-10:00
<input type="checkbox"/>	GAS	03270028248969	5041581	Annullato Scad. Tempi Fiss. App.	Verifica gruppi di misura	TRATTORIA LE CARAVELLE -VIA PRA' 38/1	V01_69884	Portale		
<input type="checkbox"/>	GAS	03270028248969	5041581	Annullato Scad. Tempi Fiss. App.	Verifica gruppi di misura	TRATTORIA LE CARAVELLE -VIA PRA' 38/1	V01_9	Portale		
<input type="checkbox"/>	GAS	03270000394459	5282365	Verifica in Laboratorio	Verifica gruppi di misura	DRUZHYNINA YULIYA	2-G5PDRBQ	Portale		27/10/2015 ore 08:00-10:00
<input type="checkbox"/>	GAS	03270004991386	7109966	In lavorazione	Verifica gruppi di misura	TRIMBOLI ELEONORA	2-G2M3FN0	Portale		21/10/2015 ore 13:30-15:30
<input type="checkbox"/>	GAS	03270017482607	27697104	In lavorazione	Verifica gruppi di misura	CARLOS IBANEZ ANGEL FLAVIO	2-G19Y8E2	Portale		21/10/2015 ore 14:00-16:00
<input type="checkbox"/>	GAS	03270014735564	6423702	Annullata	Verifica gruppi di misura	MAJIDI FARD CYROUS	2-FJ7Y0Z3	Portale		08/09/2015 ore 13:30-15:30
<input type="checkbox"/>	GAS	03270025943377	6302480	In lavorazione	Verifica gruppi di misura	GAROSI CRISTINA	2-FGS1769	Portale		03/09/2015 ore 08:00-10:00

Sintetica   Estesa   Cronologia

1/9

## 5.15.4 Flusso 0101 Trasmissione dell'esito della verifica di ammissibilità

Non si controlla se la Distribuzione ha la data/lettura nel suo sistema corrispondente ai campi *data\_lettura/segn\_mis* presenti nel tracciato, perché l'owner delle letture è la Distribuzione.

Si prevede il nuovo controllo sul campo *data\_lettura* che la data non sia futura. In caso di data futura si origina un rifiuto con causale 004 con opportuna descrizione di dettaglio.

### 5.15.4.1 Flusso 0101 – Download da Portale

A seguito del caricamento di un tracciato 0052, la vendita può vedere il risultato della verifica di ammissibilità, scaricando da portale l'esito intermedio 0101 in modalità xml e csv.



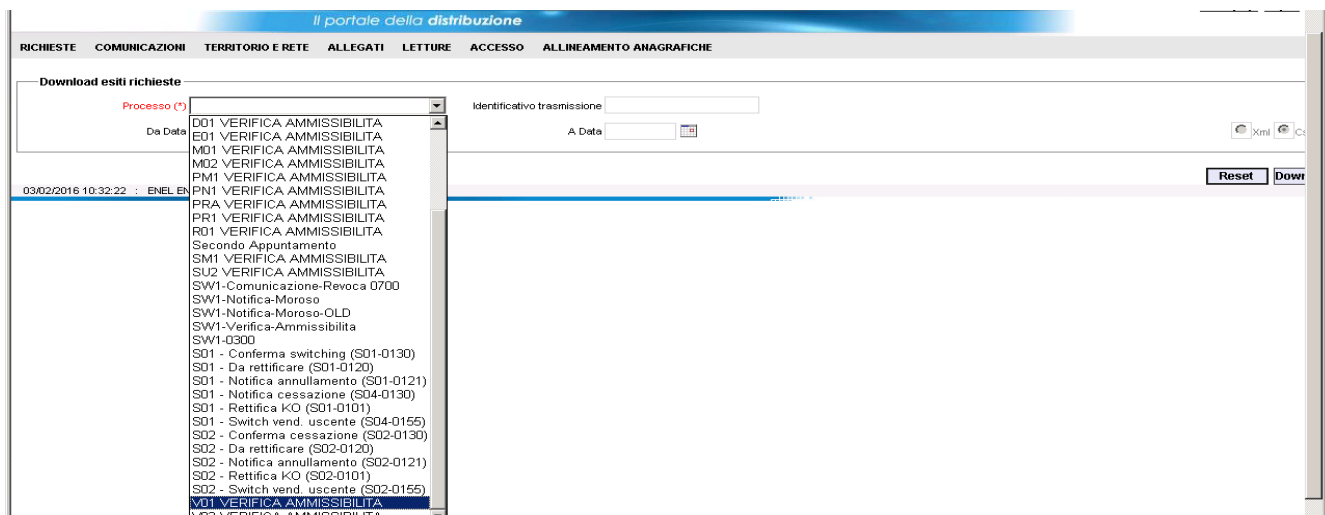
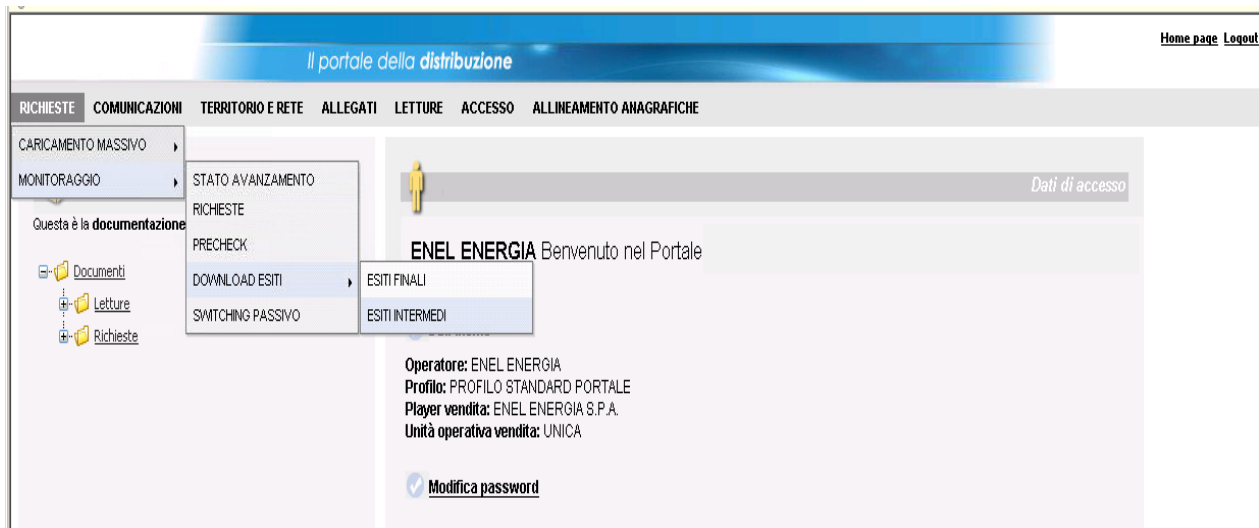

### 5.15.5 Abolizione flusso 0301 – Download da Portale

La Determina 15/2015 elimina il flusso V01.0301 poiché è decaduto l'obbligo di comunicazione ai venditori della sostituzione dei gruppi di misura come previsto al comma 41.10 della 120/08. Il comma 46.11 della 574/13 che sostituisce il precedente non prevede comunicazioni da distribuzione a vendita.

### 5.16 V02 – VERIFICA PRESSIONE

Questo lo standard di comunicazione:





### 5.16.1 Flusso V02-0050 Trasmissione della verifica pressione

Il flusso contiene i seguenti campi:

- (i) codice univoco prestazione (V02);
- (ii) codice identificativo mittente (P.IVA);
- (iii) codice identificativo destinatario (P.IVA);
- (iv) codice pratica utente (alfanumerico);
- (v) codice PdR;
- (vi) matricola misuratore;
- (vii) cognome cliente finale;
- (viii) nome cliente finale;
- (ix) ragione sociale cliente finale (in alternativa ai precedenti (vii) e (viii));
- (x) recapito telefonico cliente finale;
- (xi) comunicazioni aggiuntive (campo note).

### 5.16.2 Flusso V02-0100 Trasmissione della verifica di ammissibilità

a) con esito positivo:

- (i) codice univoco prestazione (V02);
- (ii) codice identificativo mittente (P.IVA);
- (iii) codice identificativo destinatario (P.IVA);
- (iv) codice pratica utente (alfanumerico);
- (v) codice pratica distributore (alfanumerico);
- (vi) codice PdR (codice come da deliberazione n. 138/04);
- (vii) matricola misuratore;
- (viii) tipologia di utenza;
- (ix) cliente finale alimentato in BP (SI/NO);
- (x) data ultima verifica (gg/mm/aa) (l'assenza di questo dato comporta l'applicazione delle condizioni economiche – 30 euro - definite dalla RQDG);
- (xi) costo della verifica;

b) con esito negativo:

- (i) codice univoco prestazione (V02);
- (ii) codice identificativo mittente (P.IVA);
- (iii) codice identificativo destinatario (P.IVA);
- (iv) codice pratica utente (alfanumerico);
- (v) codice causale inammissibilità richiesta (codifiche al successivo paragrafo 5);
- (vi) motivazione inammissibilità (descrizione della causale di cui al precedente (v), ove richiesta – campo note).

### 5.16.3 Flusso V02-0150 Trasmissione dell'esito della richiesta

- (i) codice univoco prestazione (V02);
- (ii) codice identificativo mittente (P.IVA);
- (iii) codice identificativo destinatario (P.IVA);
- (iv) codice pratica utente (alfanumerico);
- (v) codice pratica distributore (alfanumerico);
- (vi) codice PdR;
- (vii) matricola misuratore;
- (viii) esito (in tolleranza/fuori tolleranza);
- (ix) data verifica pressione di fornitura (gg/mm/aa);
- (x) lettura di verifica (opzionale);
- (xi) lettura convertitore (opzionale, se presente);
- (xii) resoconto verifica e altra documentazione prevista dalla normativa tecnica (da rendere disponibile in formato elettronico).

### 5.17 IM1 – SOSTITUZIONE CONTATORE - DET 15/15

Il processo di Sostituzione contatore IM1 si trova nell'ambito della determina 15/2015 della delibera 185/08, valida solo per linea prodotto GM.

La determina descrive le procedure di sostituzione dei contatori con focus sul passaggio dai contatori tradizionali a quelli elettronici, denominati Smart Meter (SM).

In particolare, per la prestazione IM1, sono stati configurati tre nuovi flussi di notifica che sono inviati dalla Distribuzione alla Vendita:

- IM1.0304: preavviso sostituzione contatore con Smart Meter;
- IM1.0305: notifica di messa in servizio;
- IM1.0306: riscontro esecuzione intervento di cambio contatore.

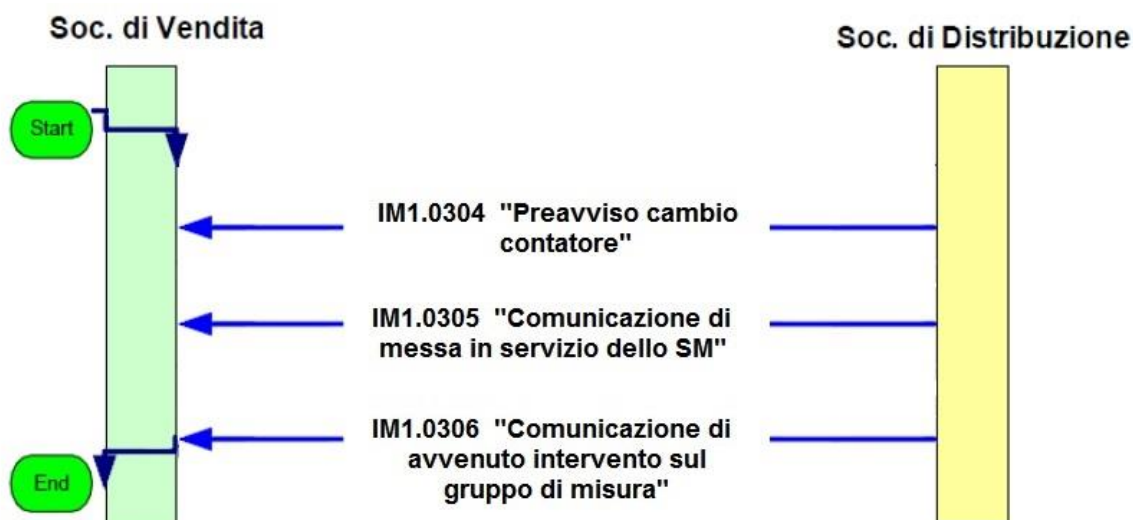

### 5.17.1 Flusso IM1.0304 - Preavviso cambio contatore

Per il flusso IM1.0304 si prevede normativamente:

*“comunica a ciascun utente il periodo di **adeguamento** o sostituzione del gruppo di misura”.*

Si riporta di seguito il tracciato record previsto per il flusso IM1.0304:

Sezione	Sezione obbligatoria	Nome campo	Campo obbligatorio (nella sezione)	Formato/Vincoli
N/A		cod_servizio	si	“IM1”
		cod_flusso	si	“0304”
IdentificativiRichiesta	Si	piva_utente	si	Numerico 11
		piva_distr	si	Numerico 11
IdentPdrREMI	Si	cod_pdr	si	Numerico 14
		cod_remi	si	Alfanumerico 14
N/A	Si	data_ini	si	Alfanumerico 10 (gg/mm/aaaa)
N/A	Si	data_fine	si	Alfanumerico 10 (gg/mm/aaaa)

Tabella 96: IM1 - (0304) - Trasmissione di preavviso sostituzione smart-meter

Il flusso IM1.0304 è scaricabile sul portale dal menù:

**Comunicazioni → IM1 → IM1-304**

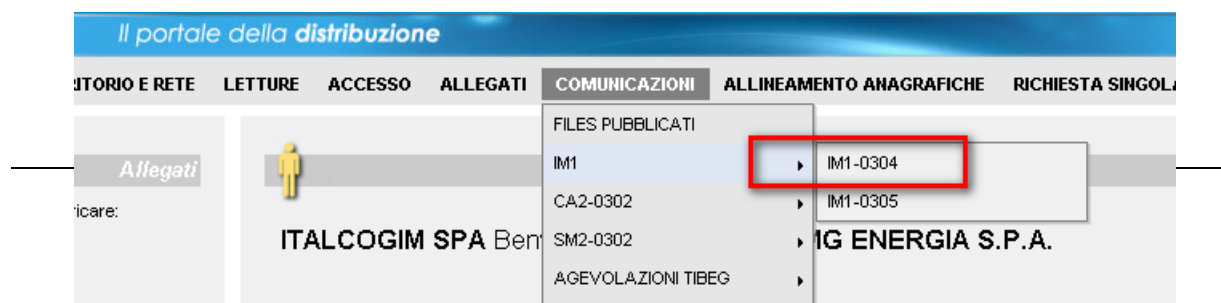

Si seleziona la richiesta desiderata dall'elenco e si clicca sul bottone "Download" per scaricare il flusso.

Il portale della **distribuzione**

**RICHIESTE   MISURE   COMUNICAZIONI   TERRITORIO E RETE   LETTURE   ALLINEAMENTO ANAGRAFICHE**

Elenco comunicazioni

ID	Data inserimento	Stato	Data stato	Tipo messaggio
<input checked="" type="checkbox"/> 474606	20/06/2017 17:41:07	TRATTATO	23/06/2017 14:54:29	Estrazione-IM1-0304
<input type="checkbox"/> 474486	15/06/2017 16:00:57	TRATTATO	15/06/2017 16:05:40	Estrazione-IM1-0304

Il file verrà reso disponibile nel formato .csv o .xml in base alle impostazioni con cui è avvenuta l'estrazione.

Se il formato è .xml, si rende disponibile un file .zip che contiene tanti file .xml quante sono le richieste estratte.

### 5.23.2 Flusso IM1.0305 - Comunicazione di messa in servizio dello SM

Il flusso IM1.0305 contiene la comunicazione di messa in servizio dello Smart Meter. La Distribuzione, con il flusso IM1.0305, comunica la data di messa in servizio che coincide con la data in cui il contatore diventa teleletto.

Il tracciato del flusso IM1.0305 è il seguente:

Sezione	Sezione obbligatoria	Nome campo	Campo obbligatorio (nella sezione)	Formato/Vincoli
N/A		cod_servizio	si	"IM1"
		cod_flusso	si	"0305"
IdentificativiRichiesta	Si	piva_utente	si	Numerico 11
		piva_distr	si	Numerico 11
		cod_prat_distr	si	Alfanumerico 15
IdentPdrREMI	Si	cod_pdr	si	Numerico 14
		cod_remi	si	Alfanumerico 14
N/A	Si	data_inst_sm	si	Alfanumerico 10 (gg/mm/aaaa)
		data_inservizio_sm	si	Alfanumerico 10 (gg/mm/aaaa)

Tabella 97: IM1 - (0305) - Comunicazione della messa in servizio dello smart meter

Il flusso IM1.0305 è scaricabile sul portale dal menù:

**Comunicazioni → IM1 → IM1-305**



Il portale della distribuzione

RICHIESTE GESTIONE APPUNTAMENTI TERRITORIO E RETE LETTURE ACCESSO ALLEGATI **COMUNICAZIONI** ALLINEAMENTO ANAGRAFICHE RICHIESTA SINGOLA

Allegati

Questa è la documentazione disponibile da scaricare:

- Documenti
- Richieste

ITALCOGIM SPA Ben...

**Dati utente**

Operator: V00005  
Profilo: PROFILO STANDARD  
Player vendita: ITALCOGIM EN  
Unità operativa vendita: SEDE

**Modifica password**

FILES PUBBLICATI

- IM1
  - IM1-0304
  - IM1-0305**
  - IG ENERGIA S.P.A.
- CA2-0302
- SM2-0302
- AGEVOLAZIONI TIBEG
- SM1-0302
- ALLINEAMENTO PDR
- NOTIFICA CAMBI
- CONTATORE

Si seleziona la richiesta desiderata dall'elenco e si clicca sul bottone "Download" per scaricare il flusso.



Il portale della distribuzione

RICHIESTE MISURE **COMUNICAZIONI** TERRITORIO E RETE LETTURE ALLINEAMENTO ANAGRAFICHE

Elenco comunicazioni

ID	Data inserimento	Stato	Data stato	Tipo messaggio
<input checked="" type="checkbox"/> 474504	16/06/2017 12:50:52	TRATTATO	16/06/2017 12:52:31	Estrazione-IM1-0305
<input type="checkbox"/> 474498	16/06/2017 11:01:28	TRATTATO	16/06/2017 11:05:25	Estrazione-IM1-0305

**Download**

Il file è reso disponibile nel formato (csv o xml) a seconda di come è avvenuta l'estrazione. Se il formato è .xml, si rende disponibile un file .zip che contiene tanti file .xml quanti sono i PdR estratti.

### 5.23.3 Flusso IM1.0306 - Comunicazione di avvenuto intervento sul gruppo di misura

Il flusso IM1.0306 è stato introdotto per standardizzare gli interventi tecnici sui gruppi di misura.

Il tracciato del flusso IM1.0306 è il seguente:

Sezione	Sezione obbligatoria	Nome campo	Campo obbligatorio (nella sezione)	Formato/Vincoli
N/A		cod_servizio	si	"IM1"
		cod_flusso	si	"0306"
IdentificativiRichiesta	Si	piva_utente	si	Numerico 11
		piva_distr	si	Numerico 11
		cod_prat_distr	si	Alfanumerico 15
IdentPdrREMIInt	Si	cod_pdr	si	Numerico 14
		cod_remi	si	Alfanumerico 14
		cau_int_mis	si	Numerico (1=installazione, 2=rimozione, 3=sostituzione con smart meter ai sensi delle Direttive, 4=sostituzione per verifica GM, 5=sostituzione per pronto intervento, 6=sostituzione per altri motivi)
		cau_int_cor	Si solo se presente elemento correttore *	Numerico (1=installazione, 2=sostituzione, 3=rimozione virtuale, 4=rimozione, 5=allineamento)

IdentDatiPre	Si se presente misuratore precedente *	matr_mis	si	Alfanumerico 20
		anno_fabb	si	Alfanumerico 4 (data nel formato aaaa)
		matr_conv	Si se correttore presente *	Alfanumerico 20
		n_cifre_mis	Si	Intero
		n_cifre_conv	Si se matr_conv è valorizzato *	Intero
		let_misuratore	Si	Numerico 9
		let_correttore	Si se matr_conv è valorizzato *	Numerico 9
		coeff_corr	Si se matr_conv è valorizzato *	Numerico (decimale con ".") Valorizzare con 1 se correzione completa
		tipo_mis	si	E = Effettiva S = Stimata
		causa_stima	Si se tipo_mis = 'S' *	Numerico (1= misuratore guasto, 2=correttore guasto, 3= correttore disallineato rispetto al misuratore)
IdentDatiPost	Si se presente misuratore dopo intervento *	matr_mis	si	Alfanumerico 20
		anno_fabb	si	Alfanumerico 4 (data nel formato aaaa)
		matr_conv	si	Alfanumerico 20
		n_cifre_mis	Sicifre	Intero
		n_cifre_conv	Si se matr_conv è valorizzato *	Intero
		let_misuratore	Si	Numerico 9
		let_correttore	Si se matr_conv è valorizzato *	Numerico 9
		coeff_corr	Si	Numerico (decimale con ".") Valorizzare con 1 se correzione completa
		classe_gruppo_mis	Si	Alfanumerico 10
		access_punto	Si	Numerico 1/2/3 (1 = Misuratore accessibile, 2 = Misuratore non accessibile, 3 = Misuratore con accessibilità parziale)
N/A	Si	data_esec_int	si	Alfanumerico 10 (gg/mm/aaaa)
		cod_prat_distr_ric_ver	Si solo se cau_int_mis = 4 *	Alfanumerico 15
		rin_rich_ver	Si solo se cau_int_mis = 1,2,3,6 *	SI/NO

**Tabella 98: IM1 - (0306) - Comunicazione avvenuto intervento su gruppo di misura**

La “motivazione” dell’intervento tecnico è opportunamente indicata tramite due distinte causali, specificate sia per il misuratore che per il correttore:

- **cau\_int\_mis**: causale per il misuratore con i possibili valori:
  - 1=installazione;
  - 2=rimozione;
  - 3=sostituzione con Smart Meter ai sensi delle Direttive;
  - 4=sostituzione per verifica GM;
  - 5=sostituzione per pronto intervento;
  - 6=sostituzione per altri motivi.
  
- **cau\_int\_cor**: causale per il correttore con i possibili valori:
  - 1=installazione;
  - 2=sostituzione;
  - 3=rimozione virtuale;
  - 4=rimozione;
  - 5=allineamento.

Il flusso IM1.0306 è scaricabile sul portale dal menù:

**Richieste → Monitoraggio → Download esiti → Finali**



Si seleziona “IM1-0306” dalla pick-list disponibile in “Processo”:

**Il portale della distribuzione**

**RICHIESTE   MISURE   COMUNICAZIONI   TERRITORIO E RETE   LETTURE   ALLINEAMENTO ANAGRAFICHE**

**Download esiti richieste**

Processo (\*)  Identificativo trasmissione

Da data download  A data download  

23/06/2017 13:13:36 : SOMET	A01
	A01-30GG
	A01-30GG-OLD
	A02 Riattivazione Dopo Pericolo
	A02 Sospensione Dopo Pericolo
	A40
	A40-30GG
	D01
	E01
	E01-OLD
	Esito Annullamento
	IM1-0306
	M01

Per gli esiti mai scaricati sarà sufficiente selezionare il codice univoco prestazione, mentre per scaricare esiti per i quali è già stato effettuato il download è necessario inserire anche l'intervallo di data.



## 6 TERRITORIO E RETE

### 6.1 RICERCA PDR

È stata adeguata la funzionalità di ricerca del PdR da “Territorio e Rete” della consultazione online in cui, su richiesta della Vendita, si espongono i dati del singolo PdR secondo la stessa logica dell'estrazione anagrafica:

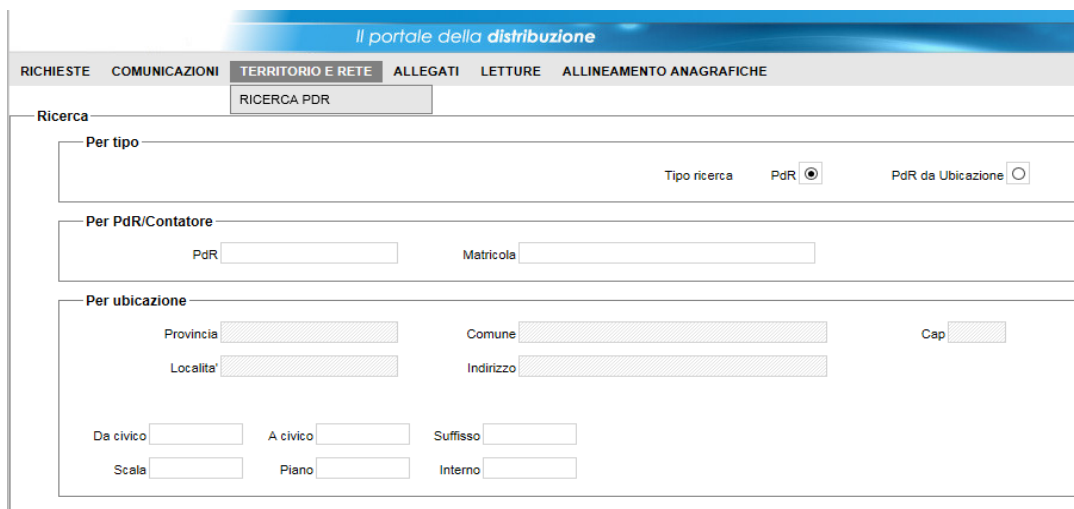

The screenshot shows the 'Il portale della distribuzione' website interface. The main navigation bar includes 'RICHIESTE', 'COMUNICAZIONI', 'TERRITORIO E RETE' (selected), 'ALLEGATI', 'LETTURE', and 'ALLINEAMENTO ANAGRAFICHE'. Below this, there is a 'Ricerca' section with a 'RICERCA PDR' button. The search form is divided into three main sections: 'Per tipo', 'Per PdR/Contatore', and 'Per ubicazione'. 'Per tipo' has a 'Tipo ricerca' field with radio buttons for 'PdR' (selected) and 'PdR da Ubicazione'. 'Per PdR/Contatore' has input fields for 'PdR' and 'Matricola'. 'Per ubicazione' has input fields for 'Provincia', 'Comune', 'Cap', 'Località', and 'Indirizzo'. At the bottom, there are additional input fields for 'Da civico', 'A civico', 'Suffisso', 'Scala', 'Piano', and 'Interno'.

Effettuando la ricerca, in maniera puntuale inserendo il pdr oppure per indirizzo, si giunge al seguente risultato:

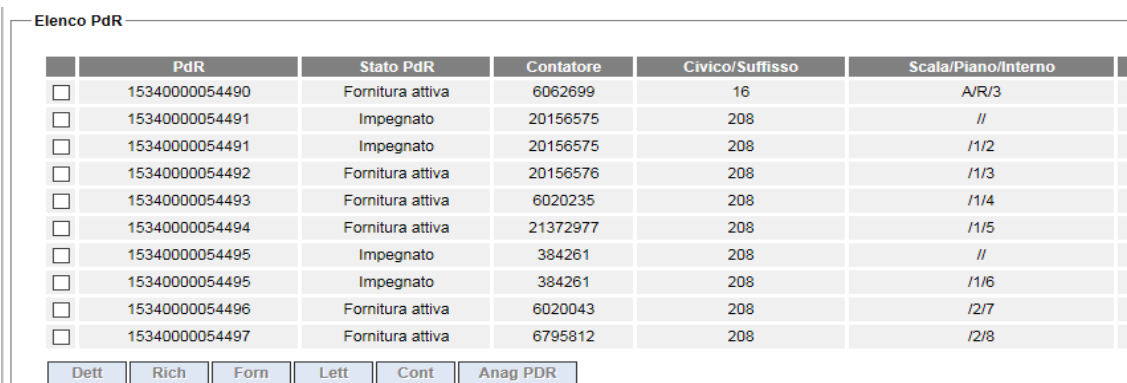

The screenshot shows the 'Elenco PdR' table with the following data:

	PdR	Stato PdR	Contatore	Civico/Suffisso	Scala/Piano/Interno	
<input type="checkbox"/>	15340000054490	Fornitura attiva	6062699	16	A/R/3	
<input type="checkbox"/>	15340000054491	Impegnato	20156575	208	//	
<input type="checkbox"/>	15340000054491	Impegnato	20156575	208	/1/2	
<input type="checkbox"/>	15340000054492	Fornitura attiva	20156576	208	/1/3	
<input type="checkbox"/>	15340000054493	Fornitura attiva	6020235	208	/1/4	
<input type="checkbox"/>	15340000054494	Fornitura attiva	21372977	208	/1/5	
<input type="checkbox"/>	15340000054495	Impegnato	384261	208	//	
<input type="checkbox"/>	15340000054495	Impegnato	384261	208	/1/6	
<input type="checkbox"/>	15340000054496	Fornitura attiva	6020043	208	/2/7	
<input type="checkbox"/>	15340000054497	Fornitura attiva	6795812	208	/2/8	

Below the table, there are buttons for 'Dett', 'Rich', 'Forn', 'Lett', 'Cont', and 'Anag PDR'.

Lo stato del PdR dà l'informazione sulla situazione della fornitura in tempo reale. Mediante i pulsanti in basso si possono vedere i dettagli riguardanti letture, contatori, eventuali richieste in corso sul pdr, solo nel caso in cui si fosse proprietari dello stesso (stato: Fornitura Attiva).

### 6.2 ANAGRAFICA PDR IN TEMPO REALE

Premendo il pulsante Anag PdR sulla figura precedente si possono ottenere tutta una serie di informazioni in tempo reale riguardanti il PdR:

- (i) codice identificativo mittente (P.IVA);
- (ii) codice identificativo destinatario (P.IVA);
- (iii) codice PdR (codice come da deliberazione n. 138/04 – alfanumerico xxxnnnnnnnnnn);
- (iv) codice REMI (alfanumerico per gestire tutte le reti di trasporto; se presente, fare riferimento al codice dell'aggregato);
- (v) stato del punto di riconsegna (1=in prelievo, 2=sospeso per morosità);
- (vi) tipologia del punto di riconsegna (ai sensi della deliberazione ARG/gas 64/09 - numerico, 0=cliente domestico, 1=condominio con uso domestico, 2=usi diversi, 3 = servizio pubblico);
- (vii) data inizio fornitura (gg/mm/aaaa);
- (viii) accessibilità del punto (ai sensi della deliberazione ARG/gas 64/09 – numerico, 1=Accessibile, 2=Non accessibile, 3=Parzialmente accessibile);
- (ix) matricola misuratore;
- (x) tipologia di utenza (classe del gruppo di misura);
- (xi) numero cifre segnante misuratore;
- (xii) anno di fabbricazione del gruppo di misura;
- (xiii) presenza convertitore (SI/NO);
- (xiv) gruppo di misura di tipo integrato (SI/NO) (solo se SI al precedente (xiii));
- (xv) numero cifre convertitore (solo se NO al precedente (xiv));
- (xvi) coefficiente di correzione C (numerico, da valorizzare con 1 in caso di correzione completa);
- (xvii) prelievo annuo (ai sensi dell'articolo 4 Allegato A deliberazione 229/2012/R/GAS);
- (xviii) codice profilo di prelievo standard associato al punto di riconsegna (alfanumerico LnLn come da tabella 3, Allegato A deliberazione 229/2012/R/GAS);
- (xix) cognome cliente finale;
- (xx) nome cliente finale;
- (xxi) ragione sociale cliente finale (in alternativa ai precedenti (xix) e (xx));
- (xxii) codice fiscale del titolare cui è intestato il PdR;
- (xxiii) partita IVA del titolare cui è intestato il PdR;
- (xxiv) toponimo;
- (xxv) nome strada;
- (xxvi) numero civico;
- (xxvii) CAP;
- (xxviii) codice ISTAT comune;
- (xxix) comune;
- (xxx) provincia;
- (xxxi) recapito telefonico;
- (xxxii) diritto al bonus gas (SI/NO);
- (xxxiii) informazioni sul bonus gas (solo per SI al precedente (xxxii)):
  - a. data inizio (gg/mm/aaaa);
  - b. data fine (gg/mm/aaaa);
  - c. mese di rinnovo (mm);
  - d. importo;
  - e. tipologia (numerico – 0=Cliente domestico diretto, 1=Cliente domestico indiretto);
- (xxxiv) dati necessari per la fatturazione (SI/NO) (sezione da compilare solo se il destinatario della fattura è diverso dal cliente finale):
  - a. cognome destinatario fattura;
  - b. nome destinatario fattura;

- c. ragione sociale destinatario fattura (in alternativa alle precedenti a. e b.);
- d. toponimo;
- e. nome strada;
- f. numero civico;
- g. CAP;
- h. codice ISTAT comune;
- i. comune;
- j. provincia;
- (xxxv) erogazione di un servizio energetico (SI/NO):
  - a. cognome;
  - b. nome;
  - c. ragione sociale (in alternativa alle precedenti a. e b.);
  - d. recapito telefonico;
  - e. toponimo;
  - f. nome strada;
  - g. numero civico;
  - h. CAP;
  - i. codice ISTAT comune;
  - j. comune;
  - k. provincia;
- (xxxvi) IVA (%%);
- (xxxvii) imposte (campo note);
- (xxxviii) massimo prelievo orario contrattuale;
- (xxxix) pressione di misura, se diversa da quella corrispondente alla bassa pressione.

Il tracciato xls è riportato di seguito:

Sezione	Sezione obbligatoria	Nome campo	Campo obbligatorio	Formato/Vincoli
N/A		piva_utente	si	Numerico 11
		piva_distr	si	Numerico 11
		cod_pdr	si	Numerico 14
		cod_remi	si	Alfanumerico 14
		stato_pdr	si	1=in prelievo, 2=sospeso per morosità
		tipo_pdr	si	Numerico: 0=cliente domestico, 1=condominio con uso domestico, 2=usi diversi, 3 = servizio pubblico
		data_attivazione	si	Alfanumerico 10 (gg/mm/aaaa)
		acc_mis	si	1 = Accessibile, 2 = Non accessibile, 3 = Parzialmente accessibile
		matr_mis	si	Alfanumerico 20
		classe_gruppo_mis	si	Alfanumerico 10
		n_cifre_mis	si	Numerico
		anno_fabb_mis	si	Alfanumerico 4 (data nel formato aaaa)
		convertitore	si	SI / NO
		gruppo_mis_int	si se convertitore = SI (*)	
n_cifre_conv	si se gruppo_mis_int = NO (*)	Numerico		
coeff_corr	si	Numerico (decimale con ".") da valorizzare con 1 in caso di correzione completa		
prel_annuo_prev	si	Numerico		
Prelievo	si	cod_prof_prel_std	si	Alfanumerico (C1A1, C1B1, C1C1, C1D1, C1E1, C1F1, C2X1, C3A1, C3B1, C3C1, C3D1, C3E1, C3F1, C4X1, C5A1, C5B1, C5C1, C5D1, C5E1, C5F1, T1X1, T1X2, T1X3, T2A1, T2B1, T2C1, T2D1, T2E1, T2F1, T2A2, T2B2, T2C2, T2D2, T2E2, T2F2, T2A3, T2B3, T2C3, T2D3, T2E3, T2F3)
Cliente	si	cognome	si se non valorizzato rag_soc(*)	Alfanumerico 50
		nome	si se non valorizzato rag_soc(*)	Alfanumerico 50
		rag_soc	si se non valorizzati nome e cognome(*)	Alfanumerico 100
		tel	si	Alfanumerico 20
		cf	si, in alternativa a piva(*)	Alfanumerico 16
		piva	si, in alternativa a cf(*)	Numerico 11
Indirizzo	si	toponimo	si	Alfanumerico 30
		via	si	Alfanumerico 100
		civ	si	Alfanumerico 10
		cap	si	Numerico 5
		istat	si	Numerico 6
		comune	si	Alfanumerico 100
		prov	si	Alfanumerico 2
		nazione	si	Alfanumerico 100
N/A		bonusGas	si	SI / NO
InfoBonus	si, se bonus Gas = SI(*)	data_ini	si	Alfanumerico 10 (gg/mm/aaaa)
		data_fine	si	Alfanumerico 10 (gg/mm/aaaa)
		mese_rin	si	String: 01, 02, 03, 04, 05, 06, 07, 08, 09, 10, 11, 12
		importo	si	Double (decimale con ".")
		tipo_bonus	si	0 = Cliente domestico diretto, 1 = Cliente

Fatturazione	Si	dati_fatt	si	domestico indiretto
Fatturazione / AnagraficaFatt	Si, se dati_fatt = SI *	cognome	si se non valorizzato rag_soc	Alfanumerico 50
		nome	si se non valorizzato rag_soc	Alfanumerico 50
		rag_soc	si se non valorizzati nome e cognome	Alfanumerico 100
Fatturazione /RecapitoFatt	Si, se dati_fatt = SI *	toponimo	si	Alfanumerico 30
		via	si	Alfanumerico 100
		civ	si	Alfanumerico 10
		cap	si	Numerico 5
		istat	si	Numerico 6
		comune	si	Alfanumerico 100
		prov	si	Alfanumerico 2
		nazione	si	Alfanumerico 50
ServEnergético	Si	erog_servizio_energ	si	SI/NO
ServizioEnergético/ AnagraficaBeneficiario	Si se servizio_energ = SI *	cognome	si se non valorizzato rag_soc	Alfanumerico 50
		nome	si se non valorizzato rag_soc	Alfanumerico 50
		rag_soc	si se non valorizzati nome e cognome	Alfanumerico 100
ServizioEnergético/ IndirizzoBeneficiario	Si se servizio_energ = SI *	toponimo	si	Alfanumerico 30
		via	si	Alfanumerico 100
		civ	si	Alfanumerico 10
		cap	si	Numerico 5
		istat	si	Numerico 6
		comune	si	Alfanumerico 100
		prov	si	Alfanumerico 2
IvaImposte	Si	iva	si	Intero (valore %)
		imp	si, se applicate	Alfanumerico 255
N/A		press_misura	si se diversa da BP *	Numerico 10
N/A		max_prelievo_ora	si	Numerico

## 7 GESTIONE APPUNTAMENTI

### 7.1 NEGOZIAZIONE PRIMO APPUNTAMENTO - FLUSSI 0160 E 0170/0

Dal menù Richieste → Monitoraggio → Stato avanzamento richieste si ricercano (con le modalità già viste nei paragrafi precedenti) le richieste soggette ad appuntamento vendita:

RICHIESTE GESTIONE APPUNTAMENTI ACCESSO DATI DI BASE										
Elenco Richieste										
	Linea Prodotto	PdR	Matricola	Stato Corrente	Tipo Richiesta	Cliente Finale	Ticket Vendita	Canale	Info App.	Data App.
<input type="checkbox"/>	GAS	01300000331512	2914003	Attesa Appuntamento Vendita	Disdetta	BORASCHI GIANLUCA	D01_280711_6	Portale		
<input type="checkbox"/>	GAS	01300000331491	22755119	Attesa Appuntamento Vendita	Disdetta	FIORAVAZZI BRUNO	D01_280711_5	Portale		
<input type="checkbox"/>	GAS	01300000331287	21569998	Attesa Appuntamento Vendita	Disdetta	GARDINI MARIO	D01_280711_4	Portale		
<input type="checkbox"/>	GAS	01300000331241	21816201	Attesa Appuntamento Vendita	Disdetta	PIANCA LETIZIA	D01_280711_3	Portale		
<input type="checkbox"/>	GAS	01300000331025	20739951	Attesa Appuntamento Vendita	Disdetta	TURETTA GIANNI	D01_280711_2	Portale		
<input type="checkbox"/>	GAS	01300000331837	2976027	Attesa Appuntamento Vendita	Disdetta	MARIOTTO MARIO	D01_280711_1	Portale		
<input type="checkbox"/>	GAS	01300000590605	61527661	Chiusa	Disdetta	CASALE SAVINO	D01Enmm7	Portale		26/07/2011 ore 10:30-12:00
<input type="checkbox"/>	GAS	01030000731499	28282674	Chiusa	Disdetta	BARBIERI GIUSEPPINA	ca3b3e7fc75e20f	Portale		25/07/2011 ore 10:00-12:00
<input type="checkbox"/>	GAS	01300000317107	2159361	Chiusa	Disdetta	DOGGI MAURIZIO	42ce6b8bfae4464	Portale		22/07/2011 ore 10:30-12:00
<input type="checkbox"/>	GAS	01030000697215	8195595	Chiusa	Disdetta	ADAWI ESLAM	ab3ec4da9b0a7ad	Portale		01/08/2011 ore 08:30-10:30

Sintetica Estesa Cronologia

1/3

Le richieste per le quali occorre obbligatoriamente fissare un appuntamento entro le ore 24 del giorno lavorativo successivo alla data di ricezione dell'esito di ammissibilità positiva (pena l'annullamento della richiesta da parte della Distribuzione) si riconoscono facilmente dallo Stato Corrente uguale ad Attesa Appuntamento Vendita (fa eccezione la sola prestazione A40 per la quale lo Stato Corrente deve essere uguale ad Accertamento positivo per poter negoziare un appuntamento):

Elenco Esiti Richieste Chiuse - Microsoft Internet Explorer

Address: http://netportalstg.thit.net/PORTALEDISTRIBUZIONE/frmElencoRichiesteChiuse.aspx?COD\_COMUNE=&COD\_LOCALITA=&COD\_VIA=&COD\_PDR=&COD\_PROVINCIA=&CC

il portale della distribuzione

RICHIESTE GESTIONE APPUNTAMENTI ACCESSO DATI DI BASE

Elenco Richieste

	Linea Prodotto	PdR	Matricola	Stato Corrente	Tipo Richiesta	Cliente Finale	Ticket Vendita	Canale	Info App.	Data App.
<input type="checkbox"/>	GAS	02690000433796		Accertamento in corso	Attivazione installo fornitura 40-04 8706	BIRRERIA VERONA	CAMBIOGRUPO	Portale		
<input type="checkbox"/>	GAS	02690000439222		Accertamento positivo	Attivazione installo fornitura 40-04 8706	BISTECCHERIA DA POTI	SPERIAMOBENE5	Portale		
<input type="checkbox"/>	GAS	02690000439221		Accertamento positivo	Attivazione installo fornitura 40-04 8706	BISTECCHERIA DA POTI	SPERIAMOBENE4	Portale		
<input type="checkbox"/>	GAS	02690000851172		Documentazione 40/04 da presentare	Attivazione installo fornitura 40-04 8706	BISTECCHERIA DA POTI	SPERIAMOBENE3	Portale		
<input type="checkbox"/>	GAS	02690000851167		Documentazione 40/04 da presentare	Attivazione installo fornitura 40-04 8706	BISTECCHERIA DA POTI	SPERIAMOBENE2	Portale		
<input type="checkbox"/>	GAS	02690000851166		Documentazione 40/04 da presentare	Attivazione installo fornitura 40-04 8706	BISTECCHERIA DA POTI	SPERIAMOBENE1	Portale		
<input type="checkbox"/>	GAS	02690000439251		Rettificabile per Scad. Tempi Fiss. App.	Attivazione installo fornitura 40-04 8706	DROMMI CARLO	MERCOLEDI2	Portale		
<input type="checkbox"/>	GAS	01550000769099		Documentazione 40/04 da presentare	Attivazione installo fornitura 40-04 8706	NDIAYE ALLA	96f260993cc0fbc	Portale		
<input type="checkbox"/>	GAS	02690000439251		Annullata	Attivazione installo fornitura 40-04 8706	DROMMI CARLO	MERCOLEDI2	Portale		
<input type="checkbox"/>	GAS	02690000439250		Documentazione 40/04 da presentare	Attivazione installo fornitura 40-04 8706	DROMMI CARLO	MERCOLEDI1	Portale		

Sintetica Estesa Cronologia

1/8

Si seleziona il record di interesse e si entra in modalità estesa:

RICHIESTE GESTIONE APPUNTAMENTI ACCESSO DATI DI BASE

Elenco Richieste

	Linea Prodotto	PdR	Matricola	Stato Corrente	Tipo Richiesta	Cliente Finale	Ticket Vendita	Canale	Info App.	Data App.
<input checked="" type="checkbox"/>	GAS	01300000331512	2914003	Attesa Appuntamento Vendita	Disdetta	BORASCHI GIANLUCA	D01_280711_6	Portale		
<input type="checkbox"/>	GAS	01300000331491	22755119	Attesa Appuntamento Vendita	Disdetta	FIORAVAZZI BRUNO	D01_280711_5	Portale		
<input type="checkbox"/>	GAS	01300000331287	21569998	Attesa Appuntamento Vendita	Disdetta	GARDINI MARIO	D01_280711_4	Portale		
<input type="checkbox"/>	GAS	01300000331241	21816201	Attesa Appuntamento Vendita	Disdetta	PIANCA LETIZIA	D01_280711_3	Portale		
<input type="checkbox"/>	GAS	01300000331025	20739951	Attesa Appuntamento Vendita	Disdetta	TURETTA GIANNI	D01_280711_2	Portale		
<input type="checkbox"/>	GAS	01300000331837	2976027	Attesa Appuntamento Vendita	Disdetta	MARIOTTO MARIO	D01_280711_1	Portale		
<input type="checkbox"/>	GAS	01300000590605	61527661	Chiusa	Disdetta	CASALE SAVINO	D01Enmm7	Portale		26/07/2011 ore 10:30-12:00
<input type="checkbox"/>	GAS	01030000731499	28282674	Chiusa	Disdetta	BARBIERI GIUSEPPINA	ca3b3e7fc75e20f	Portale		25/07/2011 ore 10:00-12:00
<input type="checkbox"/>	GAS	01300000331707	2159361	Chiusa	Disdetta	DOGGI MAURIZIO	42ce6b8bfae4464	Portale		22/07/2011 ore 10:30-12:00
<input type="checkbox"/>	GAS	01030000697215	8195595	Chiusa	Disdetta	ADAWI ESLAM	ab3ec4da9b0a7ad	Portale		01/08/2011 ore 08:30-10:30

Sintetica **Estesa** Cronologia

1/8

Nella sezione denominata Agenda si clicca sul bottone [Prenota appuntamento]:

Letture concordata  Data lettura concordata

**Ciente Finale**

Ragione Sociale (\*) BORASCHI GIANLUCA Nominativo BORASCHI GIANLUCA

Provincia  Comune  Località

Via  Civico / Suffisso  /  C.A.P.

Scala  Piano  Interno

Telefono 8654343 Note telefono

Fax  Note fax

E-mail

Codice Fiscale  Partita IVA

**Agenda**

Cod. appuntamento  Durata prevista intervento

Tipo appuntamento  Data appuntamento

Dalle (hh:mm)  Alle (hh:mm)

Data proposta  Ora proposta (hh:mm)

Data limite per ann./modif.  Esito/descrizione /

Note

**Prenota appuntamento**

Modifica appuntamento

Storico agenda

Esci Salva Annulla prestazione

Sintetica Estesa Cronologia

Il sistema proporrà una finestra di dialogo già precompilata con tutte le informazioni obbligatorie previste dal flusso 0160:

Compila appuntamento -- Web Page Dialog

Codice servizio  D01 Codice flusso  0160

**Identificativo richiesta**

P. IVA utente  03429130234 P. IVA distributore  00152770202

Cod. pratica utente  D01\_280711\_6 Cod. pratica distribuzione  VENDI0002495047

**Appuntamento**

Data appuntamento  Fascia oraria

Esci Reset **Invio**

E' possibile indicare facoltativamente, negli appositi campi, la Data appuntamento e la Fascia oraria desiderata (data nel formato gg/mm/aaaa e fascia oraria nel formato hh:mm/hh:mm), se questa data e fascia oraria risulta essere nelle disponibilità del distributore viene proposta, altrimenti verrà proposta la prima disponibilità utile presente nel sistema del distributore (così come se si omettono entrambi le informazioni). Si clicca su [Invio] :



**Prenota appuntamento -- Web Page Dialog**

Codice servizio  Codice flusso

**Identificativo richiesta**

P. IVA utente  P. IVA distribuzione

Cod. pratica utente utente  Cod. pratica distribuzione

**Appuntamento**

Cod. appuntamento	Data	Fascia oraria	Data limite modifica	Ora limite validità	Stima durata	
2011072886338	29/07/2011	10:30/12:00	27/07/2011	15:51	00:00:30	<input type="button" value="Conferma"/>

Il sistema in questo esempio ha proposto la prima data utile presente nel calendario delle disponibilità del distributore poiché nel flusso 0160 inviato non è stata indicata alcuna data e fascia, questo slot ha una validità di 30 minuti dal momento in cui viene proposto e l'ora di scadenza è le 15:51 (colonna denominata Ora limite validità).

Superato quest'orario senza che lo slot venga confermato viene automaticamente liberato e messo a disposizione di chiunque altro ne facesse richiesta, mentre confermando questa data con il bottone [Conferma] il sistema propone in automatico il flusso di conferma 0170/0:

**Prenota appuntamento -- Web Page Dialog**

**Compila appuntamento -- Web Page Dialog**

Codice servizio  Codice flusso

**Identificativo richiesta**

Cod. appuntamento

P. IVA utente  P. IVA distributore

Cod. pratica utente  Cod. pratica distribuzione

Esito conferma

Inviando questo flusso (bottone [Invio]) si riceve infine il flusso 0175/1 da parte del distributore che chiude la negoziazione dell'appuntamento con esito positivo:

**Prenota appuntamento -- Web Page Dialog**

Codice servizio  Codice flusso

**Identificativo richiesta**

Cod. appuntamento

P. IVA utente  P. IVA distribuzione

Cod. pratica utente utente  Cod. pratica distribuzione

**Esito**

Esito conferma

**Note**

Note

**Esci**

Si clicca a questo punto sul bottone [Esci] per tornare nella modalità estesa della richiesta; la sezione Agenda viene automaticamente compilata con tutte le informazioni relative all'appuntamento appena negoziato:

E-mail

Codice Fiscale  Partita IVA

**Agenda**

Cod. appuntamento	<input type="text" value="2011072886338"/>	Durata prevista intervento	<input type="text" value="00:00:30"/>
Tipo appuntamento	<input type="text" value="C"/>	Data appuntamento	<input type="text" value="29/07/2011"/>
Dalle (hh:mm)	<input type="text" value="10:30"/>	Alle (hh:mm)	<input type="text" value="12:00"/>
Data proposta	<input type="text" value="29/07/2011"/>	Ora proposta (hh:mm)	<input type="text" value="10:30"/>
Data limite per ann./modif.	<input type="text" value="27/07/2011"/>	Esito/descrizione	<input type="text"/>
Note	<input type="text"/>		

**Prenota appuntamento**

**Modifica appuntamento**

**Storico agenda**

**Esci** **Salva** **Annulla prestazione**

## 7.2 RICHIESTA ALTRE DATE ED ANNULLAMENTO APPUNTAMENTO - FLUSSI 0170/1 E 0170/2

Nell'ipotesi che la vendita voglia richiedere date successive alla prima proposta è possibile agire sul bottone [Altre Date] presente sul flusso di proposta 0165:

**Prenota appuntamento -- Web Page Dialog**

Codice servizio: D01      Codice flusso: 0165

**Identificativo richiesta**

P. IVA utente: 03429130234      P. IVA distribuzione: 00152770202

Cod. pratica utente: D01\_280711\_5      Cod. pratica distribuzione: VENDI0002495046

**Appuntamento**

Cod. appuntamento	Data	Fascia oraria	Data limite modifica	Ora limite validità	Stima durata	
2011072886339	01/08/2011	10:30/12:00	28/07/2011	16:10	00:00:30	Conferma

Esce | **Altre date** | Annulla Prestazione/Appuntamento

Viene proposto in automatico il flusso 0170/1 nel quale occorre indicare obbligatoriamente una data ed una fascia preferita:

**Compila appuntamento -- Web Page Dialog**

Codice servizio: D01      Codice flusso: 0170

**Identificativo richiesta**

P. IVA utente: 03429130234      P. IVA distributore: 00152770202

Cod. pratica utente: D01\_280711\_5      Cod. pratica distribuzione: VENDI0002495046

Esito conferma: richiesta nuova data

**Appuntamento**

Data appuntamento: 02/08/2011      Fascia oraria: 08:00/10:00

Esce | Reset | Invio

Se questa data preferita è nelle disponibilità del distributore viene proposta, altrimenti il sistema proporrà le prime due date consecutive più vicine alla data preferita ma sempre successive alla prima data proposta nel primo flusso 0165:

**Prenota appuntamento -- Web Page Dialog**

Codice servizio  Codice flusso

**Identificativo richiesta**

P. IVA utente  P. IVA distribuzione

Cod. pratica utente utente  Cod. pratica distribuzione

**Appuntamento**

Cod. appuntamento	Data	Fascia oraria	Data limite modifica	Ora limite validità	Stima durata	
2011072886341	02/08/2011	10:30/12:00	29/07/2011	16:19	00:00:30	Conferma
2011072886342	02/08/2011	15:30/17:00	29/07/2011	16:19	00:00:30	Conferma

Esci

Nell'esempio soprastante come si vede è stata richiesta la data del 02/08/2011 e la fascia dalle 08:00 alle 10:00, il sistema ha proposto esattamente questa data e le due fasce più vicine a quella richiesta.

A questo punto si può:

- confermare uno dei due slot (che restano impegnati per 30 minuti);
- continuare a negoziare altre date (agendo di nuovo sul bottone "Altre date");
- annullare completamente tutto, ovvero sia la negoziazione in corso che la prestazione mediante il bottone [Annulla Prestazione/Appuntamento];
- uscire dalla modalità interattiva dell'agenda lasciando in sospeso i due slot proposti, che verrebbero comunque riproposti tali e quali ove si rientrasse nell'agenda entro i 30 minuti di validità cliccando sul bottone [Prenota Appuntamento].

Nel caso di conferma di uno dei due slot entro i 30 minuti la negoziazione proseguirebbe poi con lo stesso iter già visto nel caso del flusso 0170/0.

Nel caso di annullamento della prestazione agendo sullo specifico bottone descrittivo:

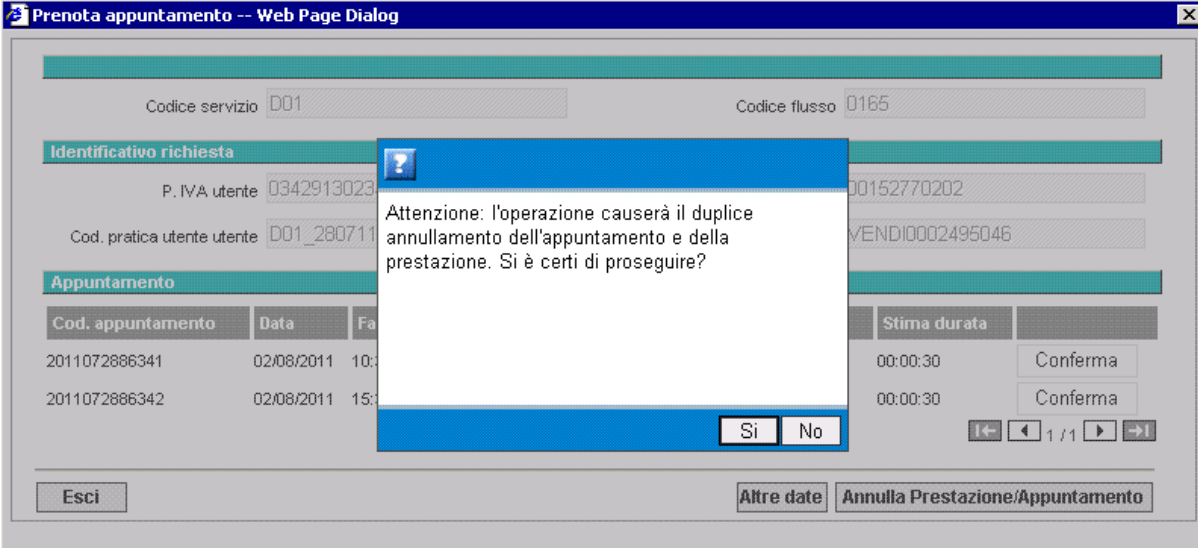

Codice servizio DD1 Codice flusso 0165

**Identificativo richiesta**

P. IVA utente 0342913023 P. IVA distributore 00152770202  
Cod. pratica utente utente DD1\_280711\_5 Cod. pratica distribuzione VENDI0002495046

**Appuntamento**

Cod. appuntamento	Data	Fa	Stima durata
2011072886341	02/08/2011	10:	00:00:30
2011072886342	02/08/2011	15:	00:00:30

Conferma Conferma

Si No

Esci Altre date Annulla Prestazione/Appuntamento

Il sistema avverte l'utente che proseguendo verrebbe annullata anche la prestazione, in questo caso ovviamente non essendo ancora stato negoziato un primo appuntamento non ci sarebbe alcun annullamento di appuntamento ma il comportamento del sistema nel caso di appuntamento negoziato sarebbe del tutto simile.

Pertanto, la conferma "Si" della pop-up proposta produce in automatico il flusso 0170/2:

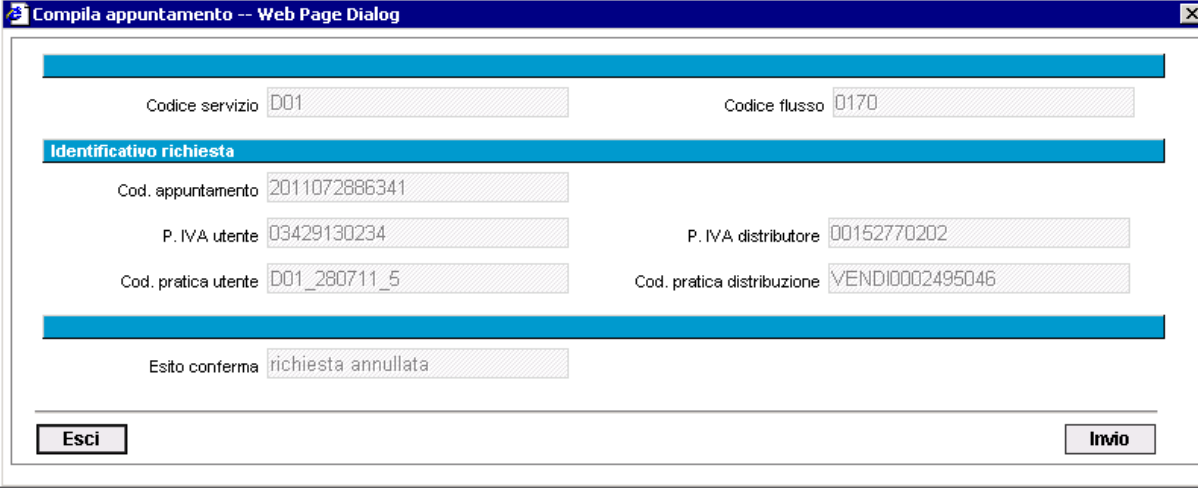

Codice servizio DD1 Codice flusso 0170

**Identificativo richiesta**

Cod. appuntamento 2011072886341  
P. IVA utente 03429130234 P. IVA distributore 00152770202  
Cod. pratica utente DD1\_280711\_5 Cod. pratica distribuzione VENDI0002495046

Esito conferma richiesta annullata

Esci Invio

Cliccando su [invio] si ottiene la conferma dell'annullamento della richiesta:

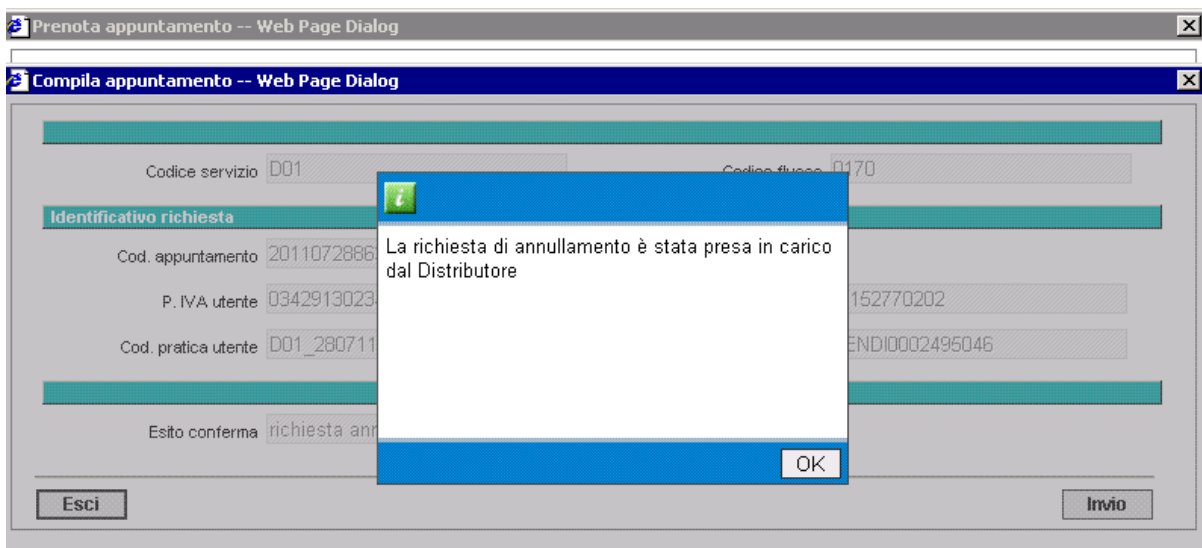

E' possibile visualizzare subito l'effetto di questo annullamento tornando su Stato avanzamento richieste ed effettuando un refresh della pagina da browser:

	Linea Prodotto	PdR	Matricola	Stato Corrente	Tipo Richiesta	Cliente Finale	Ticket Vendita	Canale	Info App.	Data App.
<input type="checkbox"/>	GAS	01300000331512	2914003	Aperta	Disdetta	BORASCHI SANTUCCA	D01_280711_6	Portale		29/07/2011 ore 10:30-12:00
<input checked="" type="checkbox"/>	GAS	01300000331491	22755119	Annullata	Disdetta	FIORAVAZZI BRUNO	D01_280711_5	Portale		
<input type="checkbox"/>	GAS	01300000331287	21569998	Attesa Appuntamento Vendita	Disdetta	GARDINI MARIO	D01_280711_4	Portale		
<input type="checkbox"/>	GAS	01300000331241	21816201	Attesa Appuntamento Vendita	Disdetta	PIANCA LETIZIA	D01_280711_3	Portale		
<input type="checkbox"/>	GAS	01300000331025	20739951	Attesa Appuntamento Vendita	Disdetta	TURETTA GIANNI	D01_280711_2	Portale		
<input type="checkbox"/>	GAS	01300000331837	2976027	Attesa Appuntamento Vendita	Disdetta	MARIOTTO MARIO	D01_280711_1	Portale		

### 7.3 MODIFICA DI UN APPUNTAMENTO - FLUSSO 0185

Per poter modificare un appuntamento già negoziato (ovvero per il quale si è ricevuto il flusso 0175/1 da parte del distributore), è sufficiente cliccare sul bottone [Modifica appuntamento] presente nella sezione Agenda in modalità richiesta estesa:

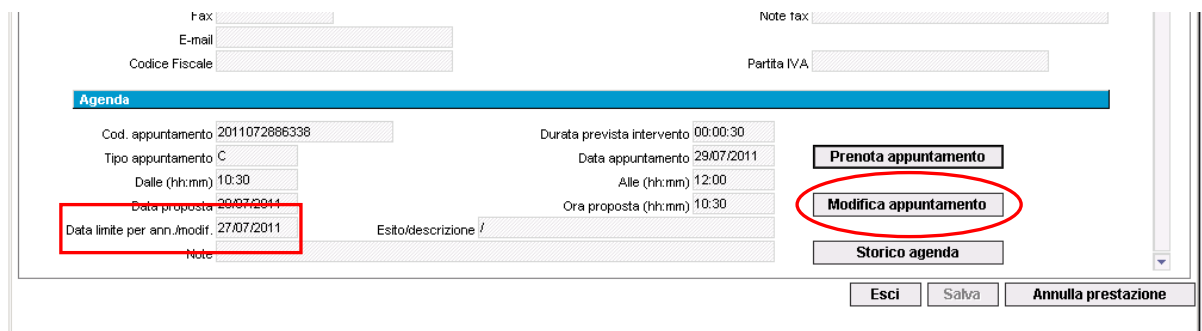

Come si vede dal campo denominato **Data limite per ann./modif.**, nell'esempio illustrato la modifica è consentita fino a 2 giorni lavorativi precedenti la prima data appuntamento negoziata (campo Data appuntamento), in questo caso è stato negoziato il primo appuntamento per il 29/07/2011 e quindi la data limite per la modifica è il 27/07/2011.

Il sistema propone in automatico il flusso 0185 di modifica già precompilato con tutti i campi obbligatori previsti dalla determina (in modo analogo a quanto visto per i flussi 0160 e 0170) salvo i campi relativi alla data e la fascia che devono essere obbligatoriamente indicati:

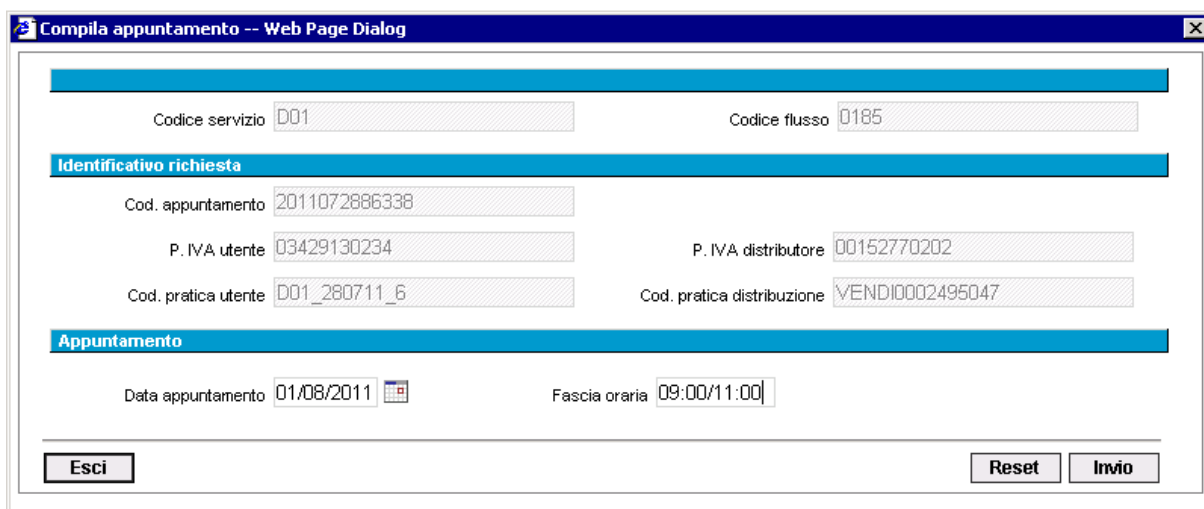

Cliccando su invio il sistema verifica che la data del 27/07/2011 è stata superata, inoltre pur essendo il 28/07/2011 ma è stato superato anche l'orario di chiusura agenda fornisce la seguente pop-up informativa:

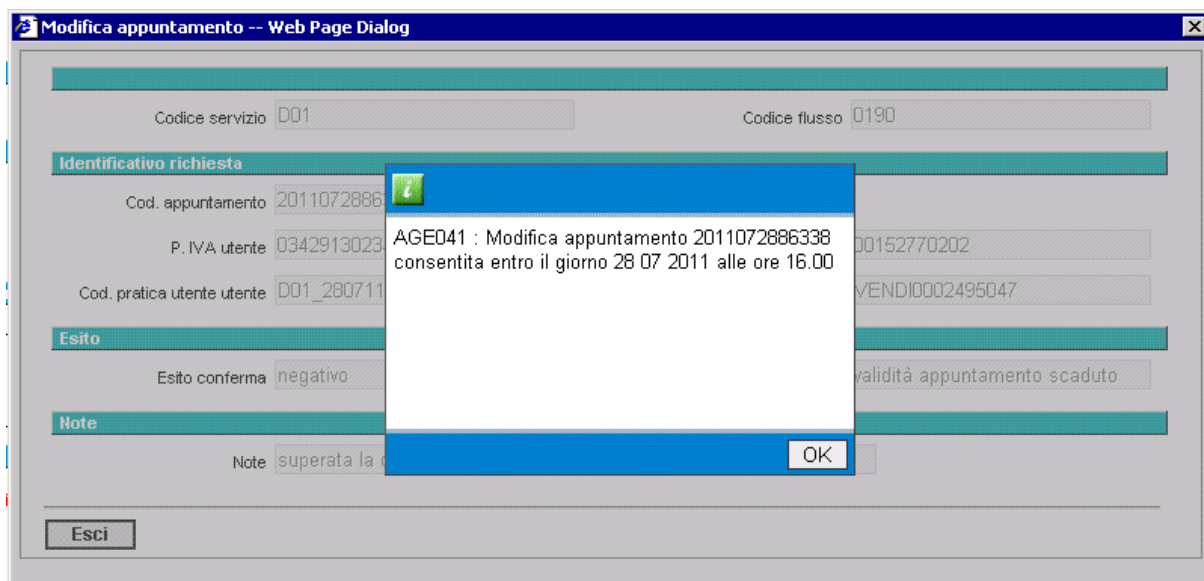

Ed a seguire viene proposto il flusso 0190 esito 0 (negativo):

**Modifica appuntamento -- Web Page Dialog**

Codice servizio  Codice flusso

**Identificativo richiesta**

Cod. appuntamento   
P. IVA utente  P. IVA distribuzione   
Cod. pratica utente  Cod. pratica distribuzione

**Esito**

Esito conferma  Cod. causale

**Note**

Note

Nel caso in cui invece si è nei tempi utili per la modifica, il sistema propone (con la stessa logica già vista per il flusso 0170/1 di altre date) le due date disponibili più vicine a quella richiesta, ovvero il flusso normato previsto 0190/1:

**Agenda**

Cod. appuntamento  Durata prevista intervento   
Tipo appuntamento  Data appuntamento    
Dalle (hh:mm)  Alle (hh:mm)    
Data proposta  Ora proposta (hh:mm)    
Data limite per ann.modif.  Esito/descrizione /  
Note

**Compila appuntamento -- Web Page Dialog**

Codice servizio  Codice flusso

**Identificativo richiesta**

Cod. appuntamento   
P. IVA utente  P. IVA distributore   
Cod. pratica utente  Cod. pratica distribuzione

**Appuntamento**

Data appuntamento  Fascia oraria



**Modifica appuntamento -- Web Page Dialog**

Codice servizio  Codice flusso

**Identificativo richiesta**

Cod. appuntamento

P. IVA utente  P. IVA distribuzione

Cod. pratica utente utente  Cod. pratica distribuzione

**Esito**

Esito conferma

**Note**

Note

**Appuntamento**

Cod. appuntamento	Data	Fascia oraria	Data limite modifica	Ora limite validità	Stima durata	
2011072886350	05/08/2011	10:30/12:00	03/08/2011	17:16	00:00:30	<input type="button" value="Conferma"/>
2011072886351	08/08/2011	10:30/12:00	04/08/2011	17:16	00:00:30	<input type="button" value="Conferma"/>

A questo punto si possono intraprendere i quattro diversi iter già visti in precedenza, ovvero confermare uno dei slot (entro i 30 minuti), annullare tutto (appuntamento + prestazione), richiedere altre date oppure infine uscire (bottono [Esci]) lasciando i due slot temporanei impegnati per 30 minuti.

## 8 GESTIONE ANNULLAMENTI

### 8.1 ANNULLAMENTO PUNTUALE DI UNA PRESTAZIONE

Dalla visualizzazione estesa della richiesta è possibile mediante il pulsante [Annulla prestazione] annullare in modalità interattiva la prestazione scelta.

Se premuto questo pulsante si visualizza una popup per chiedere conferma all'operatore se si vuole procedere con l'annullamento e, solo se l'operatore conferma si procede con l'invio della richiesta:

RICHIESTE GESTIONE APPUNTAMENTI ACCESSO DATI DI BASE

Elenco Richieste

	Linea Prodotto	PdR	Matricola	Stato Corrente	Tipo Richiesta	Cliente Finale	Ticket Vendita	Canale	Info App.	Data App.
<input checked="" type="checkbox"/>	GAS	01300000331512	2914003	Aperta	Disdetta	BORASCHI GIANLUCA	D01_280711_6	Portale		29/07/2011 ore 10:30-12:00
<input type="checkbox"/>	GAS	01300000331491	22755119	Annulata	Disdetta	FIORAVAZZI BRUNO	D01_280711_5	Portale		
<input type="checkbox"/>	GAS	01300000331287	21569998	Aperta	Disdetta	GARDINI MARIO	D01_280711_4	Portale		03/08/2011 ore 10:30-12:00
<input type="checkbox"/>	GAS	01300000331241	21816201	Attesa Appuntamento Vendita	Disdetta	PIANCA LETIZIA	D01_280711_3	Portale		
<input type="checkbox"/>	GAS	01300000331025	20739951	Attesa Appuntamento Vendita	Disdetta	TURETTA GIANNI	D01_280711_2	Portale		
<input type="checkbox"/>	GAS	01300000331837	2976027	Annulata	Disdetta	MARIOTTO MARIO	D01_280711_1	Portale		

1/1

Scala  Piano  Interno

Telefono 8654343  Note telefono

Fax  Note fax

E-mail

Codice Fiscale  Partita IVA

**Agenda**

Cod. appuntamento 2011072886338  Durata prevista intervento 00:00:30

Tipo appuntamento C  Data appuntamento 29/07/2011

Dalle (hh:mm) 10:30  Alle (hh:mm) 12:00

Data proposta 29/07/2011  Ora proposta (hh:mm) 10:30

Data limite per ann./modif. 27/07/2011  Esito/descrizione

Note

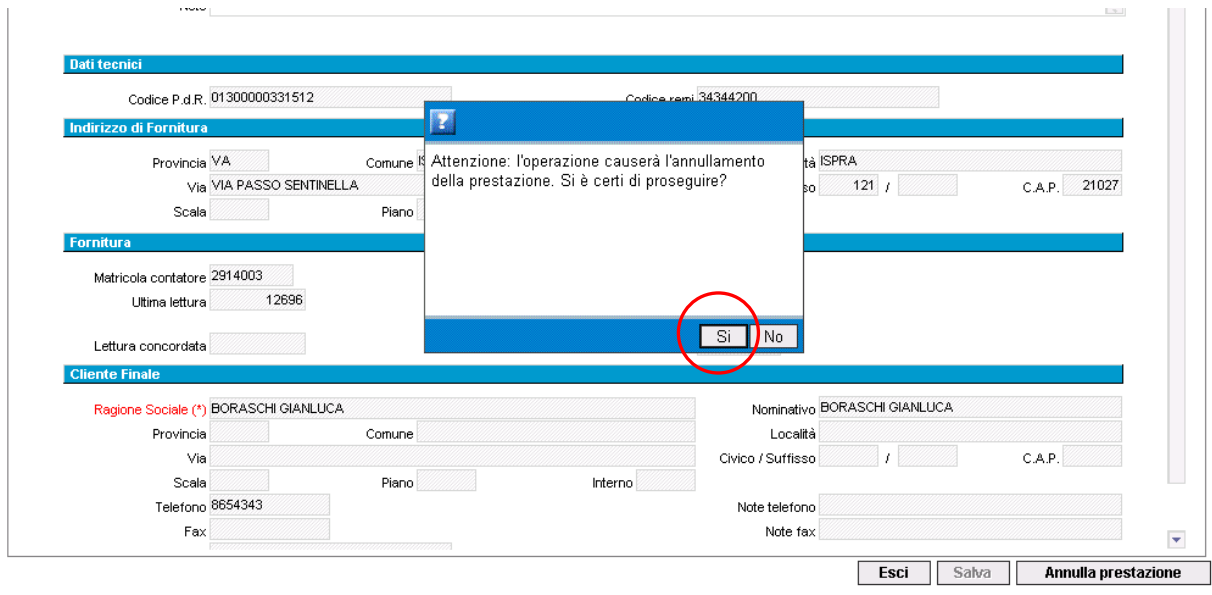

**Dati tecnici**  
Codice P.d.R. 01300000331512      Codice remi 34344200

**Indirizzo di Fornitura**  
Provincia VA      Comune R      Località ISPR  
Via VIA PASSO SENTINELLA      so 121 /      C.A.P. 21027  
Scala      Piano

**Fornitura**  
Matricola contatore 2914003  
Ultima lettura 12696  
Letture concordata

**Cliente Finale**  
**Ragione Sociale (\*)** BORASCHI GIANLUCA      Nominativo BORASCHI GIANLUCA  
Provincia      Comune      Località  
Via      Civico / Suffisso /      C.A.P.  
Scala      Piano      Interno  
Telefono 8654343      Note telefono  
Fax      Note fax

**Esci**    **Salva**    **Annulla prestazione**

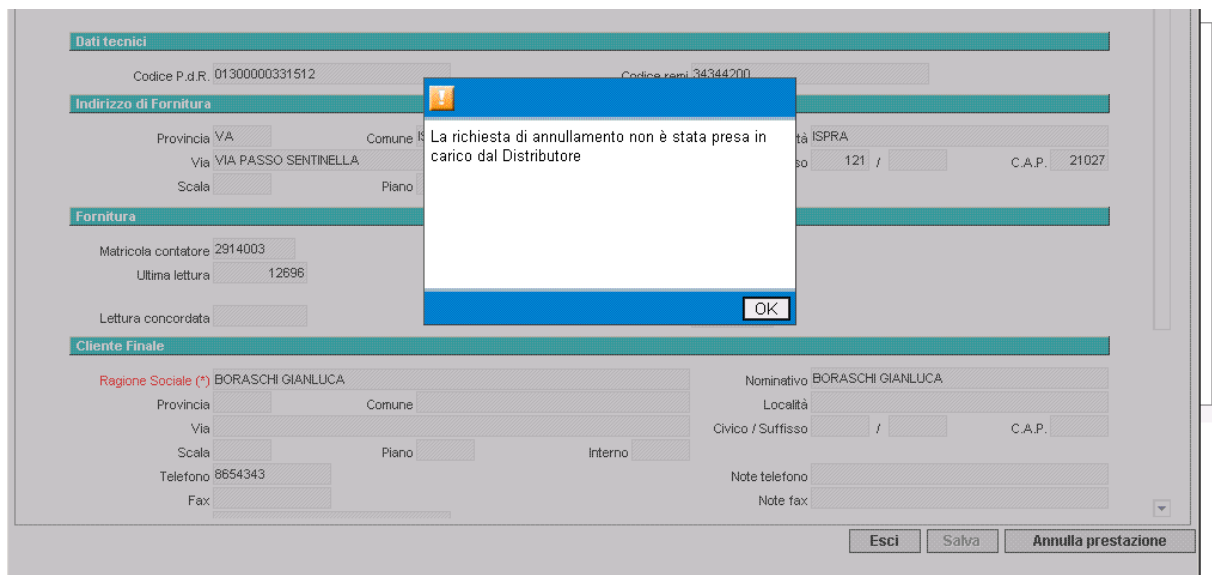

**Dati tecnici**  
Codice P.d.R. 01300000331512      Codice remi 34344200

**Indirizzo di Fornitura**  
Provincia VA      Comune R      Località ISPR  
Via VIA PASSO SENTINELLA      so 121 /      C.A.P. 21027  
Scala      Piano

**Fornitura**  
Matricola contatore 2914003  
Ultima lettura 12696  
Letture concordata

**Cliente Finale**  
**Ragione Sociale (\*)** BORASCHI GIANLUCA      Nominativo BORASCHI GIANLUCA  
Provincia      Comune      Località  
Via      Civico / Suffisso /      C.A.P.  
Scala      Piano      Interno  
Telefono 8654343      Note telefono  
Fax      Note fax

**Esci**    **Salva**    **Annulla prestazione**

Nell'esempio sopra la richiesta non è annullabile e si visualizza popup con indicazione "La richiesta di annullamento della prestazione non è stata presa in carico dal distributore".

Se la richiesta è annullabile si visualizza popup con indicazione "La richiesta di annullamento è stata presa in carico dal distributore".

## 8.2 ESITO ANNULLAMENTO

Da portale l'esito della richiesta di annullamento della prestazione viene scaricato come esito finale tramite funzionalità esistente **Richieste** → **Monitoraggio** → **Download Esiti** → **Esiti finali**:

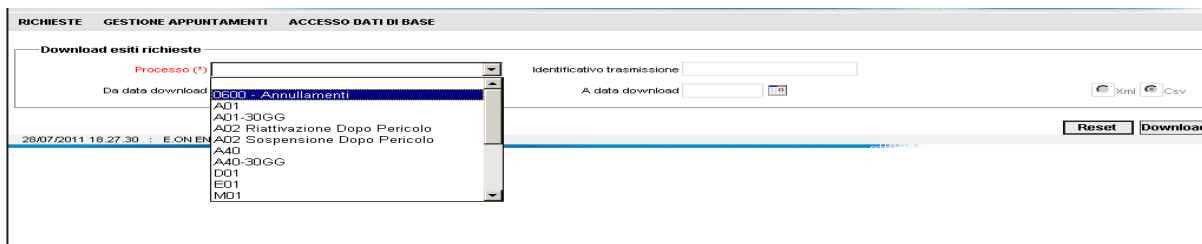

Download esiti richieste

Processo (\*)

Da data download

Identificativo trasmissione

A data download

Reset Download

AG00 - Annullamenti

AD1

AD1-30GG

AD2 Riattivazione Dopo Pericolo

AD2 Sospensione Dopo Pericolo

A40

A40-30GG

D01

E01

M01

Esito negativo della richiesta di annullamento della prestazione vuol dire trasmissione dell'esito della richiesta di annullamento della prestazione all'utente del servizio di distribuzione: esito richiesta di annullamento 0=negativo. Il distributore può non consentire l'annullamento della prestazione il giorno precedente l'intervento previsto. La richiesta e l'appuntamento rimangono validi.

Esito positivo della richiesta di annullamento della prestazione D--> V vuol dire trasmissione dell'esito della richiesta di annullamento della prestazione all'utente del servizio di distribuzione: esito richiesta di annullamento 1=positivo. Se la richiesta risulta annullabile viene annullata unitamente all'appuntamento se già negoziato.

## 9 SCHEDULAZIONE CARICAMENTO IN MODALITÀ “MASSIVA”

Il sistema applica la modalità di lavorazione delle richieste cosiddetta “in tempo reale” per files contenenti sino a 50 righe.

Nel caso in cui il file csv delle richieste da caricare sia composto da più di 50 righe si ricade nella modalità delle cosiddette “richieste massive”. In questi casi il sistema procede alla schedulazione del lotto caricato per evadere l’ammissibilità entro il giorno lavorativo successivo e non in tempo reale.

Per procedere al caricamento di tale file occorre accedere al portale, poi dal menù di navigazione cliccare su “**Richieste**”, “**Caricamento massivo**” quindi “**Caricamento**”:

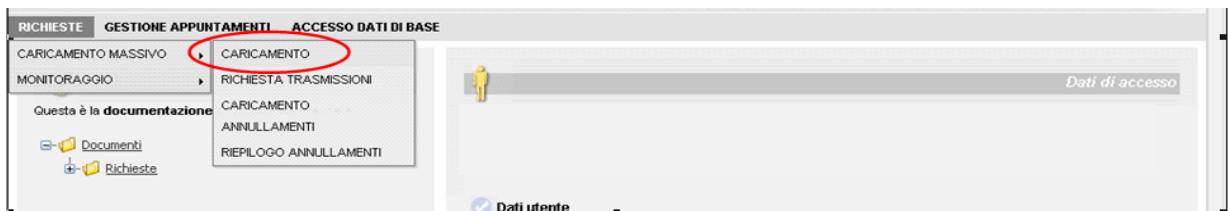

Nella schermata che si presenta è possibile scegliere la tipologia di richiesta attraverso il menù a tendina “**Tipo trasmissione**”. Si seleziona il percorso del file attraverso il tasto “**Sfoglia**”, oppure si compila il campo “**File**” indicando il percorso del file e si conferma cliccando sul tasto “**Invia**”:

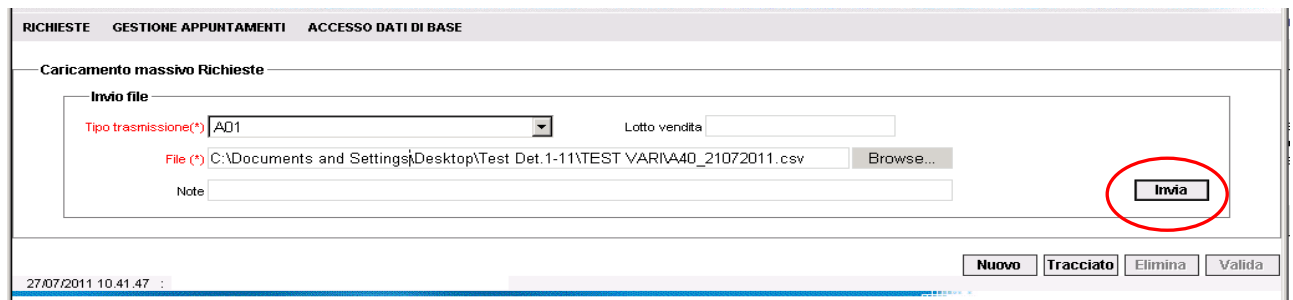

Alla pressione del bottone “**Invia**” il sistema effettua dei primi controlli per verificare ad esempio che l’estensione del file sia corretta o ancora che il nome del file sia univoco. Nel caso sia già pervenuto un file con lo stesso nome sarà necessario modificare il nome del file. Quando il caricamento va a buon fine, si deve cliccare sul tasto “**Valida**”:

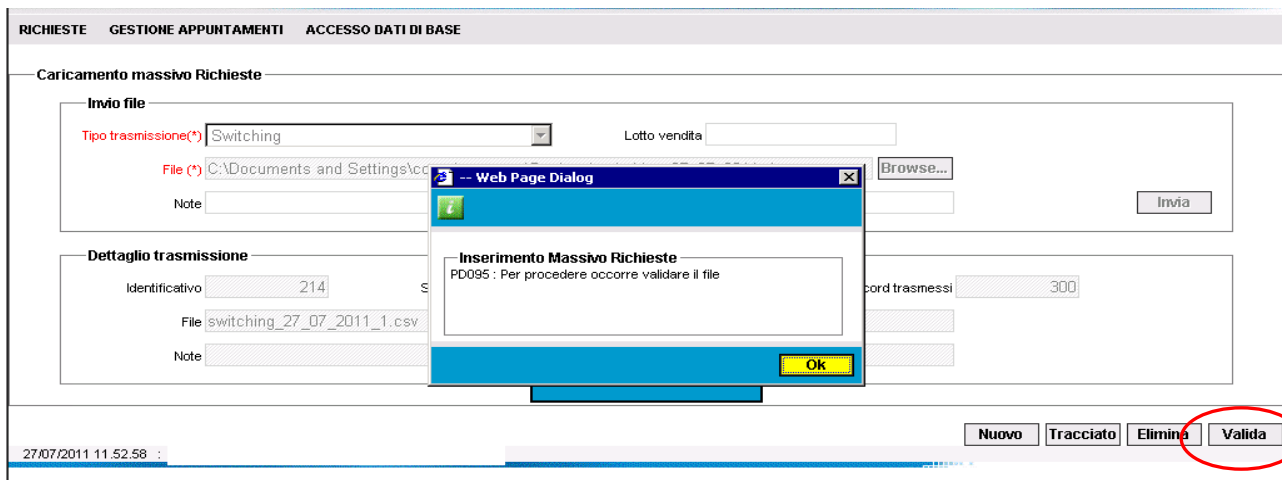

Dopo quest'operazione compare la finestra di dialogo che indica il numero di identificativo inserito in schedulazione:

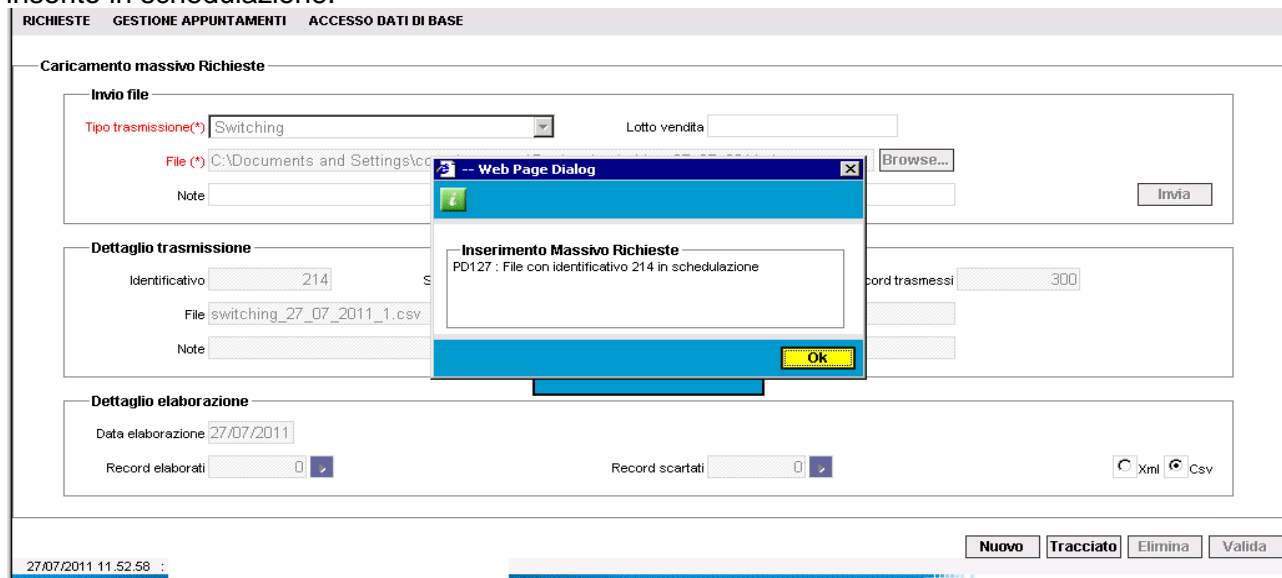

Con tale identificativo sarà poi possibile effettuare interrogazioni per verificarne lo stato.

## 9.1 INTERROGAZIONE DELLE TRASMISSIONI

In qualsiasi momento è possibile interrogare lo stato delle trasmissioni effettuate. Per procedere all'interrogazione occorre accedere al portale, quindi dal menù di navigazione cliccare su "Richieste", "Caricamento massivo" quindi "Richiesta Trasmissioni":

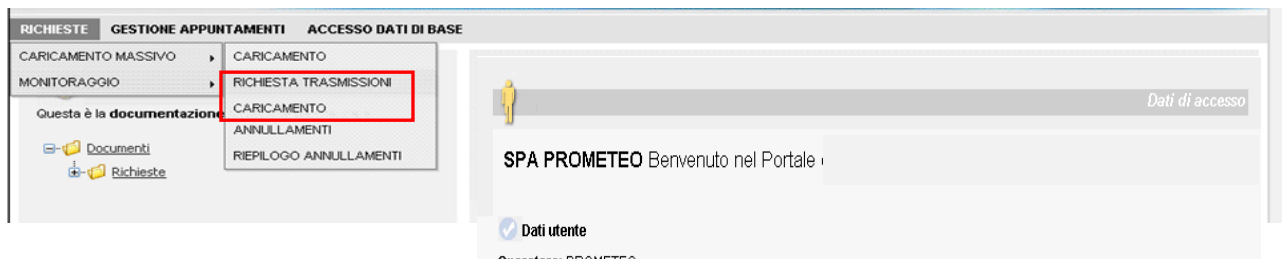

A questo punto si apre la seguente maschera per l'inserimento dei parametri di interrogazione e poi bisogna cliccare sul bottone **"Ricerca"**:

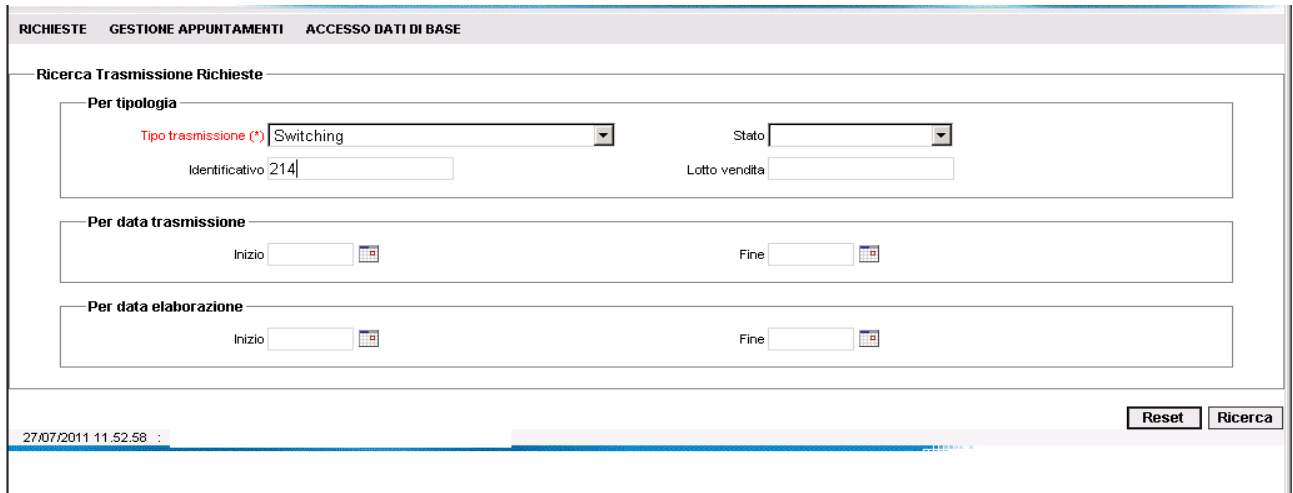

RICHIESTE GESTIONE APPUNTAMENTI ACCESSO DATI DI BASE

Ricerca Trasmissione Richieste

Per tipologia

Tipo trasmissione (\*) Switching Stato

Identificativo 214 Lotto vendita

Per data trasmissione

Inizio Fine

Per data elaborazione

Inizio Fine

27/07/2011 11.52.58

Reset Ricerca

Vengono visualizzati i dati relativi agli identificativi filtrati, in questo modo è possibile monitorare lo stato avanzamento del lotto trasmesso. Fino a quando lo stato è **"SCHEDULATO"** il sistema non ha ancora elaborato gli esiti di ammissibilità:

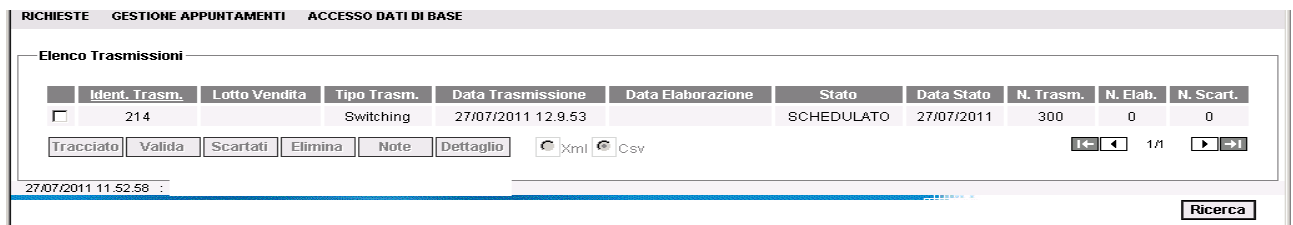

RICHIESTE GESTIONE APPUNTAMENTI ACCESSO DATI DI BASE

Elenco Trasmissioni

Ident. Trasm.	Lotto Vendita	Tipo Trasm.	Data Trasmissione	Data Elaborazione	Stato	Data Stato	N. Trasm.	N. Elab.	N. Scart.
<input type="checkbox"/>	214	Switching	27/07/2011 12.9.53		SCHEDULATO	27/07/2011	300	0	0

Tracciato Valida Scartati Elimina Note Dettaglio XML Csv

27/07/2011 11.52.58

Ricerca

Quando il lotto si trova in stato **"ELABORATO"** sarà possibile scaricare le eventuali prestazioni con esito scartato e quindi inammissibili:

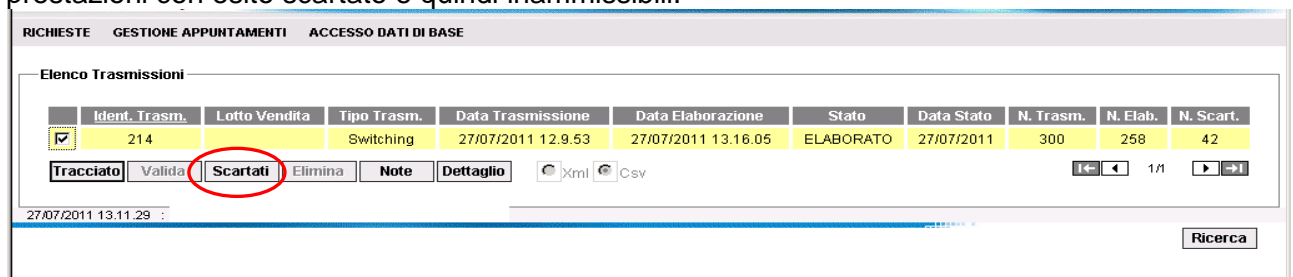

RICHIESTE GESTIONE APPUNTAMENTI ACCESSO DATI DI BASE

Elenco Trasmissioni

Ident. Trasm.	Lotto Vendita	Tipo Trasm.	Data Trasmissione	Data Elaborazione	Stato	Data Stato	N. Trasm.	N. Elab.	N. Scart.
<input checked="" type="checkbox"/>	214	Switching	27/07/2011 12.9.53	27/07/2011 13.16.05	ELABORATO	27/07/2011	300	258	42

Tracciato Valida **Scartati** Elimina Note Dettaglio XML Csv

27/07/2011 13.11.29

Ricerca

Bisogna selezionare la riga di interesse e poi utilizzare il bottone **"Scartati"**, in questo modo si apre la seguente finestra per scegliere se aprire subito il file dei record inammissibili o salvare tale file in una directory:

RICHIESTE   GESTIONE APPUNTAMENTI   ACCESSO DATI DI BASE

Elenco Trasmissioni

Ident. Trasm.	Lotto Vendita	Tipo Trasm.
<input checked="" type="checkbox"/> 214		Switching

Tracciato   Valida   Scartati   Elimina   Non

27/07/2011 13.11.29

Data Stato	N. Trasm.	N. Elab.	N. Scart.
27/07/2011	300	258	42

1/1

Ricerca

**File Download**

Some files can harm your computer. If the file information below looks suspicious, or you do not fully trust the source, do not open or save this file.

File name: ...\_27\_07\_2011\_1\_scartati.csv  
File type: File con valori delimitati dal separatore di elenco (C  
From: netaportalstg.thit.net

Would you like to open the file or save it to your computer?

Always ask before opening this type of file



## 10 BONUS GAS – FLUSSI DI COMUNICAZIONE STANDARD

Si descrivono di seguito le nuove funzionalità introdotte in Net@Portal in relazione ai nuovi flussi di comunicazione introdotti dalla determina 10/15 per gestire il Bonus Gas.

### 10.1 TRACCIATO B01: RICHIESTE DI AGEVOLAZIONE AMMESSE/RIGETTATE

Il flusso B01 contiene l'elenco dei PdR gas e dei POD elettrici:

- ammessi al regime di compensazione;
- la cui domanda di ammissione al regime di compensazione è stata rigettata.

Il flusso B01 avrà la seguente struttura:

Sezione/Sottosezione	Sezione Obbligatoria	Nome Campo	Campo Obbligatorio (nella sezione)	Formato/Vincoli
N/A		cod_prestazione	SI	B01
		piva_distributore	SI	Numerico 11
		piva_utente	SI	Numerico 11
Ammesse/RichAmmessi (**)	NO Non obbligatoria se presente la sezione Rigettate (*)	settore	SI	Alfanumerico 1 (E/G)
		cod_pod (**)	SI (*) – alternativo al codice_pdr	Alfanumerico di 14/15 (15° opzionale)
		cod_pdr (**)	SI (*) - alternativo al codice_pod	Numerico 14
		cf	SI	Alfanumerico di lunghezza 11 oppure 16 (*)
		cognome	SI	Alfanumerico 50
		nome	SI	Alfanumerico 50
		amm_rig	SI	Fisso "SI"
		circuito	NO (***)	Alfanumerico 1 (1/2)
		cf1pod	NO (***)	Alfanumerico di lunghezza 11 oppure 16 (*)
		cf2pod	NO (***)	Alfanumerico di lunghezza 11 oppure 16 (*)
Rigettate/RichRigettata (**)	NO Non obbligatoria se presente la sezione Ammesse (*)	settore	SI	Alfanumerico 1 (E/G)
		cod_pod (**)	SI (*) – alternativo al codice_pdr	Alfanumerico di 14/15 (15° opzionale)
		cod_pdr (**)	SI (*) - alternativo al codice_pod	Numerico 14
		cf	NO	Alfanumerico di lunghezza 11 o 16
		cognome	SI	Alfanumerico 50
		nome	SI	Alfanumerico 50
		amm_rig	SI	Fisso "NO"
motivazione	SI	Alfanumerico 255		

### 10.1.1 FLUSSO B01 – Download sul Portale

Il flusso B01 è scaricabile dalla Vendita sul portale al seguente percorso:  
**Richieste → Comunicazioni → Agevolazioni Tibeg → B01**

come si evince dalla print sottostante:

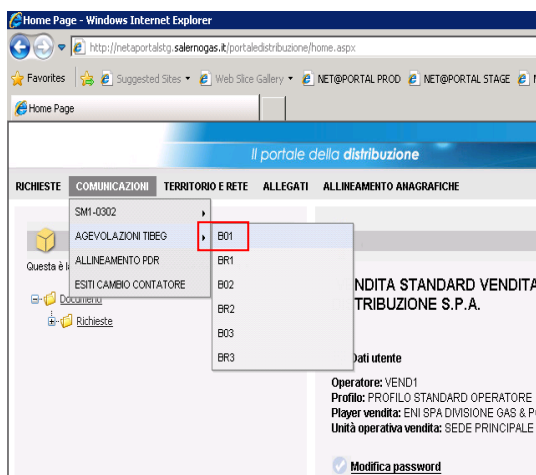

I flussi saranno caricati sul portale in stato **INSERITO** e transiteranno allo stato **TRATTATO**, una volta eseguito il download del file.

ID	Data inserimento	Stato	Data stato	Tipo messaggio	Num. elab.
<input type="checkbox"/> 487894	22/01/2016 15:55:31	INSERITO	22/01/2016 16:03:48	Agevolazioni-Tibeg-B01	1
<input type="checkbox"/> 487932	26/01/2016 10:31:55	INSERITO	26/01/2016 10:34:51	Agevolazioni-Tibeg-B01	1
<input type="checkbox"/> 487836	21/01/2016 15:39:50	TRATTATO	22/01/2016 10:37:07	Agevolazioni-Tibeg-B01	9
<input type="checkbox"/> 487914	26/01/2016 10:26:42	TRATTATO	26/01/2016 15:20:25	Agevolazioni-Tibeg-B01	2
<input type="checkbox"/> 488382	09/02/2016 11:01:09	TRATTATO	09/02/2016 11:02:27	Agevolazioni-Tibeg-B01	2

[Download](#)

### 10.2 TRACCIATO BR1: RETTIFICHE AL FLUSSO B01

La struttura del flusso della prestazione BR1 è identica a quella del B01 con la sola differenza del valore da inserire nel campo cod\_prestazione.

Sezione/Sottosezione	Sezione Obbligatoria	Nome Campo	Campo Obbligatorio (nella sezione)	Formato/Vincoli
N/A		cod_prestazione	SI	BR1
		piva_distributore	SI	Numerico 11
		piva_utente	SI	Numerico 11
Ammesse/RichAmnessa (**)	NO Non obbligatoria se presente la sezione Rigettate (*)	settore	SI	Alfanumerico 1 (E/G)
		cod_pod (**)	SI (*) – alternativo al codice_pdr	Alfanumerico di 14/15 (15° opzionale)
		cod_pdr (**)	SI (*) - alternativo al codice_pod	Numerico 14
		cf	SI	Alfanumerico di lunghezza 11 oppure 16 (*)
		cognome	SI	Alfanumerico 50
nome	SI	Alfanumerico 50		

Sezione/Sottosezione	Sezione Obbligatoria	Nome Campo	Campo Obbligatorio (nella sezione)	Formato/Vincoli
		amm_rig	SI	Fisso "SI"
Rigettate/RichRigettata (**)	NO Non obbligatoria se presente la sezione Ammesse (*)	settore	SI	Alfanumerico 1 (E/G)
		cod_pod (**)	SI (*) – alternativo al codice_pdr	Alfanumerico di 14/15 (15° opzionale)
		cod_pdr (**)	SI (*) - alternativo al codice_pod	Numerico 14
		cf	NO	Alfanumerico di lunghezza 11 o 16
		cognome	SI	Alfanumerico 50
		nome	SI	Alfanumerico 50
		amm_rig	SI	Fisso "NO"
		motivazione	SI	Alfanumerico 255

### 10.2.1 FLUSSO BR1 – Download sul Portale

Il flusso BR1 è scaricabile dalla Vendita sul portale al seguente percorso:  
**Richieste → Comunicazioni → Agevolazioni Tibeg → BR1**

come si evince dalla print sottostante:

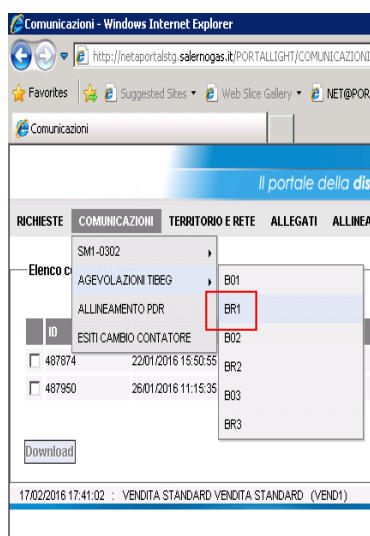

I flussi saranno caricati sul portale in stato INSERITO e transiteranno allo stato TRATTATO, una volta eseguito il download del file.

ID	Data inserimento	Stato	Data stato	Tipo messaggio	Num. elab.
<input type="checkbox"/> 372252	29/01/2016 13.21.25	INSERITO	29/01/2016 13.38.32	Agevolazioni-Tibeg-Br1	1

### 10.3 TRACCIATO B02: RICHIESTE DI AGEVOLAZIONE RICONOSCIUTE NEL MESE DI RIFERIMENTO

La struttura del Flusso B02 è riportata nella tabella seguente

Sezione/Sottosezione	Sezione Obbligatoria	Nome Campo	Campo Obbligatorio (nella sezione)	Formato/Vincoli
N/A		cod_prestazione	SI	B02
		piva_distributore	SI	Numerico 11
		piva_utente	SI	Numerico 11
Compensazione	SI	cod_pdr (**)	SI	Numerico 14
		cf	SI	Alfanumerico di lunghezza 11 oppure 16 (*)
		cognome	SI	Alfanumerico 50
		nome	SI	Alfanumerico 50
		ammontare	SI	Intero > 0, 3 cifre
		tipo_compe	SI	Alfanumerico lunghezza massima 9. Elenco dei valori ammessi indicato per il tipo dato "TipoCompensazioneG"
		data_deco	SI	Alfanumerico 10 (data nel formato gg/mm/aaaa)  Rappresenta la data di decorrenza del codice compensazione "tipo_compe" comunicato.
		data_fine	SI	Alfanumerico 10 (data nel formato gg/mm/aaaa)  Rappresenta la data di termine del codice compensazione "tipo_compe" comunicato.
termine_rinnovo	SI	Alfanumerico 10 (data nel formato gg/mm/aaaa)  Rappresenta la data limite per la presentazione della richiesta di rinnovo.		

#### 10.3.1 FLUSSO B02 – Download sul Portale

Il flusso B02 è scaricabile dalla Vendita sul portale al seguente percorso:  
**Richieste → Comunicazioni → Agevolazioni Tibeg → B02**

come si evince dalla print sottostante:

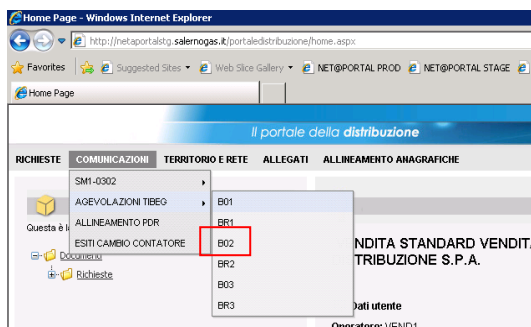

I flussi saranno caricati sul portale in stato **INSERITO** e transiteranno allo stato **TRATTATO**, una volta eseguito il download del file.

Elenco comunicazioni

ID	Data inserimento	Stato	Data stato	Tipo messaggio	Num. elab.
<input type="checkbox"/> 487874	22/01/2016 15:50:55	INSERITO	22/01/2016 16:03:48	Agevolazioni-Tibeg-B02	1
<input type="checkbox"/> 487950	26/01/2016 11:15:35	INSERITO	26/01/2016 11:34:57	Agevolazioni-Tibeg-B02	1

[Download](#)

## 10.4 TRACCIATO BR2: RETTIFICHE AL FLUSSO B02

La struttura del flusso della prestazione BR2 è identica a quella del B02 con la sola differenza del valore contenuto nel campo cod\_prestazione.

Sezione/Sottosezione	Sezione Obbligatoria	Nome Campo	Campo Obbligatorio (nella sezione)	Formato/Vincoli
N/A		cod_prestazione	SI	BR2
		piva_distributore	SI	Numerico 11
Compensazione	SI	piva_utente	SI	Numerico 11
		cod_pdr (**)	SI	Numerico 14
		cf	SI	Alfanumerico di lunghezza 11 oppure 16 (*)
		cognome	SI	Alfanumerico 50
		nome	SI	Alfanumerico 50
		ammontare	SI	Intero > 0, 3 cifre
		tipo_compe	SI	Alfanumerico lunghezza massima 9. Elenco dei valori ammessi indicato per il tipo dato "TipoCompensazioneG"
		data_deco	SI	Alfanumerico 10 (data nel formato gg/mm/aaaa)  Rappresenta la data di decorrenza del codice compensazione "tipo_compe" comunicato.
data_fine	SI	Alfanumerico 10 (data nel formato gg/mm/aaaa)  Rappresenta la data di termine del codice compensazione "tipo_compe" comunicato.		

		termine_rinnovo	SI	Alfanumerico 10 (data nel formato gg/mm/aaaa)  Rappresenta la data limite per la presentazione della richiesta di rinnovo.
--	--	-----------------	----	--

### 10.4.1 FLUSSO BR2 – Download sul Portale

Il flusso BR2 è scaricabile dalla Vendita sul portale al seguente percorso:  
**Richieste → Comunicazioni → Agevolazioni Tibeg → BR2**

come si evince dalla print sottostante:

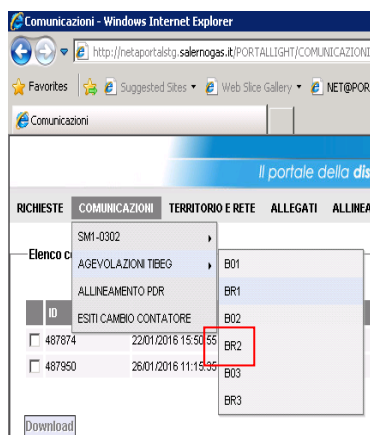

I flussi saranno caricati sul portale in stato **INSERITO** e transiteranno allo stato **TRATTATO**, una volta eseguito il download del file.

ID	Data inserimento	Stato	Data stato	Tipo messaggio	Num. etab.
<input type="checkbox"/> 372274	29/01/2016 14:59:46	INSERITO	29/01/2016 15:08:37	Agevolazioni-Tibeg-Br2	1

[Download](#)

## 11 LETTURE E AUTOLETTURE

### 11.1 INTRODUZIONE

Di seguito si illustrano le funzionalità del Net@portal per gestire le comunicazioni relative ai flussi di misura gas ai sensi della Delibera 117/2015/R/gas e della relativa Determina AEEGSI 4/2015, tramite una nuova voce di menù, la “**Letture**”, resa disponibile sul portale. Si potranno scaricare i tracciati csv previsti per i flussi di autoletture “TAL – Autoletture” e “TAS – Autoletture di switching” direttamente da Home Page del Portale nella sezione *documentazione disponibile da scaricare, in corrispondenza del nodo “letture”*.

### 11.2 MODELLO DI COMUNICAZIONE

I flussi di misura previsti sono:

Direzione comunicazione	CODICE	TIPOLOGIA DI PRESTAZIONE
	TML	<b><u>Letture di ciclo – Altre frequenze di lettura</u></b>
D-V	Trasmissione flusso letture di ciclo (0050)	Contiene le informazioni relative alle letture di ciclo – altre frequenze di lettura
	RML	<b><u>Rettifiche letture di ciclo – Altre frequenze di lettura</u></b>
D-V	Trasmissione flusso di rettifica letture di ciclo (0055)	Contiene le informazioni relative alle rettifiche delle letture di ciclo – altre frequenze di lettura
D-V	Trasmissione flusso volume ricostruito (0056)	Contiene le informazioni relative al volume ricostruito in caso di rettifiche per le motivazioni 4 (frode) e 5 (malfunzionamento)
	TGL	<b><u>Letture di ciclo – Misurati mensilmente con dettaglio giornaliero</u></b>
D-V	Trasmissione flusso letture di ciclo (0050)	Contiene le informazioni relative alle rettifiche delle letture di ciclo – misurati mensilmente con dettaglio giornaliero
	RGL	<b><u>Rettifiche letture di ciclo – Misurati mensilmente con dettaglio giornaliero</u></b>
D-V	Trasmissione flusso di rettifica letture di ciclo (0055)	Contiene le informazioni relative alle rettifiche delle letture di ciclo – misurati mensilmente con dettaglio giornaliero
	RSL	<b><u>Rettifiche letture di switching</u></b>
D-V	Trasmissione rettifica letture di switching (0400)	Contiene le informazioni relative alle rettifiche delle letture di switching
	TAL	<b><u>Autoletture</u></b>
V-D	Trasmissione dall’Utente al Distributore (0050)	Contiene le informazioni relative alle autoletture di ciclo trasmesse dall’Utente al Distributore
D-V	Trasmissione dal Distributore all’Utente (0150)	Contiene le informazioni relative agli esiti di validazione delle autoletture di ciclo trasmessi dal Distributore all’Utente

	TAS	<u>Autoletture di switching</u>
V-D	Trasmissione dall'Utente al Distributore (0050)	Contiene le informazioni relative alle autoletture di switching trasmesse dall'Utente al Distributore
D-V	Trasmissione dal Distributore all'Utente (0150)	Contiene le informazioni relative agli esiti di validazione delle autoletture di switching trasmessi dal Distributore all'Utente

### 11.3 MESSA A DISPOSIZIONE DELLE LETTURE DI CICLO E DELLE RETTIFICHE

Il download dei flussi:

- TML [0050] – Letture di ciclo – Altre frequenze di lettura
- TGL [0050] – Letture di ciclo – Misurati mensilmente con dettaglio giornaliero
- RML [0055] – Rettifiche letture di ciclo – Altre frequenze di lettura
- RML [0056] – Rettifiche letture di ciclo – Altre frequenze di lettura – Trasmissione del volume ricostruito
- RGL [0055] – Rettifiche letture di ciclo – Misurati mensilmente con dettaglio giornaliero
- RSL [0400] – Rettifiche letture di switching

avviene con la funzionalità a menu: LETTURE → COMUNICAZIONI → DATI DI MISURA

L'Utente dovrà indicare il tipo di flusso (es. TML-0050 o TGL-0050) che intende scaricare, avrà la possibilità visualizzare i flussi messi a disposizione Distributore e di restringere i risultati mediante un filtro per intervallo di date.

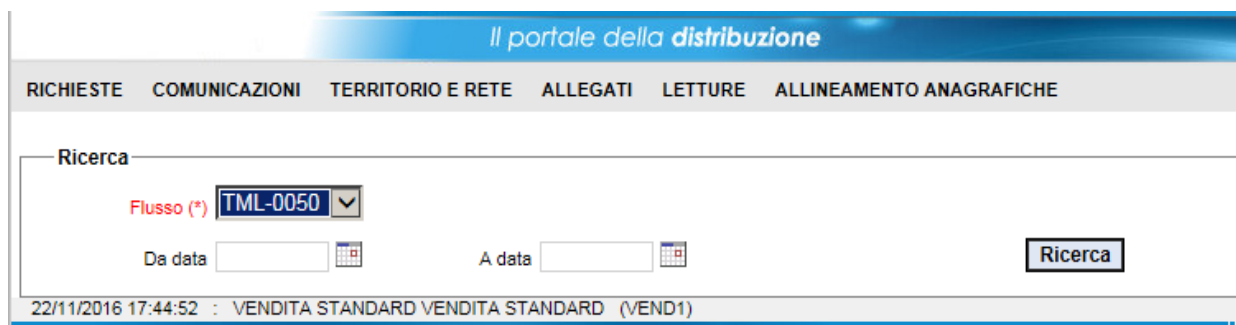

The screenshot shows the 'Il portale della distribuzione' web interface. At the top, there is a navigation menu with the following items: RICHIESTE, COMUNICAZIONI, TERRITORIO E RETE, ALLEGATI, LETTURE, and ALLINEAMENTO ANAGRAFICHE. Below the menu is a search section titled 'Ricerca'. It contains a dropdown menu for 'Flusso (\*)' with 'TML-0050' selected. There are also two date input fields labeled 'Da data' and 'A data', each with a calendar icon. A 'Ricerca' button is located to the right of the date fields. At the bottom of the page, there is a status bar displaying the date and time '22/11/2016 17:44:52' and the text 'VENDITA STANDARD VENDITA STANDARD (VEND1)'.



Dopo aver specificato i criteri di ricerca, cliccando sul pulsante “Cerca” vengono visualizzati i lotti che è possibile scaricare da Portale:



Le informazioni visualizzate sono:

- ID (identificativo univoco assegnato dal Distributore)
- ID ESTRAZIONE (identificativo assegnato dal Distributore al processo di pubblicazione delle misure, che può raggruppare più ID, in particolare è significativo nel caso di pubblicazione di più file a fronte di un'unica estrazione)
- TIPO TRACCIATO (es.TML-0050 o TGL-0050)
- NOME FILE
- DATA PUBBLICAZIONE
- STATO
- DATA STATO
- NUM DOWNLOAD (numero di volte che si è effettuato il download)

Dall'elenco sopra descritto, l'Utente sceglierà un lotto e la tipologia di file da scaricare “csv” o “xml”.

Mediante il pulsante “Download” sarà possibile scaricare i dati del lotto selezionato. Il file sarà scaricato in formato compresso (ZIP).

Le informazioni previste nei diversi tracciati sono riepilogate di seguito.

TML - 0050				
Sezione	Sezione obbligatoria	Nome campo	Campo obbligatorio (nella sezione)	Formato / Vincoli
N/A		cod_servizio	Sì	"TML"
		cod_flusso	Sì	"0050"
Identificativi Richiesta	Sì	piva_utente	Sì	Numerico 11
		piva_distr	Sì	Numerico 11
Dati PDR	Sì, sezione ripetibile	cod_pdr	Sì	Numerico 14
		matr_mis	Sì	Alfanumerico 20 (Si riferisce al misuratore installato al momento del tentativo di raccolta presso il punto di riconsegna)

TML - 0050				
Sezione	Sezione obbligatoria	Nome campo	Campo obbligatorio (nella sezione)	Formato / Vincoli
		matr_conv	Sì, se installato	Alfanumerico 20
		coeff_corr	Sì, pari ad 1 per correzione completa	Numerico (decimale con ".")
		freq_let	Sì	Numerico 1/2/3/4 (1 = 1 tentativo anno, 2 = 2 tentativi anno, 3 = 3 tentativi anno, 4 = tentativo mensile)
		acc_mis	Sì	Numerico 1/2/3 (1 = Misuratore accessibile, 2 = Misuratore non accessibile, 3 = Misuratore con accessibilità parziale)
		data_racc	Sì	Alfanumerico 10 (data nel formato gg/mm/aaaa)
		let_tot_prel	Sì	Numerico 9
		let_tot_conv	Sì, se installato	Numerico 9
		tipo_lettura	Sì	E=Effettiva S=Stimata
		val_dato	Sì	SI/NO
		num_tentativi	Sì	Numerico (I campi di interesse sono compilati solo con riferimento all'ultimo tentativo di raccolta)
		esito_raccolta	Sì	P – Tentativo andato a buon fine N – Tentativo fallito O – Non Effettuato
		causa_manc_raccolta	Sì, se esito_raccolta = (N, O)	Numerico (1 – cause di forza maggiore, 2 – cause imputabili al cliente finale o a terzi, 3 – cause imputabili all'impresa distributrice)

**TML - 0050**

Sezione	Sezione obbligatoria	Nome campo	Campo obbligatorio (nella sezione)	Formato / Vincoli
		mod_alt_racc	Sì	S – Acquisizione avvenuta tramite modalità alternativa N – Acquisizione avvenuta senza ricorso a modalità alternativa (Indica il ricorso alla modalità di trascrizione manuale del segnante del misuratore da parte del cliente finale, come il c.d. "post-it", la cartolina, ecc..., in occasione del tentativo di raccolta effettuato dal Distributore)
		dir_indennizzo	Sì	P – Diritto a indennizzo automatico N – Assenza di diritto a indennizzo automatico
		pros_fin	Sì	gg/mm/aaaa gg/mm/aaaa

**TGL - 0050**

Sezione	Sezione obbligatoria	Nome campo	Campo obbligatorio (nella sezione)	Formato / Vincoli
N/A		cod_servizio	Sì	"TGL"
		cod_flusso	Sì	"0050"
IdentificativiRichiesta	Sì	piva_utente	Sì	Numerico 11
		piva_distr	Sì	Numerico 11
		mese_comp	Sì	mm/aaaa (Mese rilevante ai fini delle informazioni comunicate)
DatiPDR	Sì, sezione	cod_pdr	Sì	Numerico 14

**TGL - 0050**

Sezione	Sezione obbligatoria	Nome campo	Campo obbligatorio (nella sezione)	Formato / Vincoli
	ripetibile	matr_mis	Sì	Alfanumerico 20 (Relativo al misuratore installato al momento del tentativo di raccolta presso il punto di riconsegna)
		matr_conv	Sì, se installato	Alfanumerico 20
		val_dato_mens	Sì	SI/NO
		esito_raccolta	Sì	P – Tentativo andato a buon fine N – Tentativo fallito
DatiPDR/Lettura	Sì, sezione ripetibile	data_comp	Sì	Alfanumerico 10 (data nel formato gg/mm/aaaa)
		let_tot_prel	Sì	Numerico 9
		let_tot_conv	Sì, se installato	Numerico 9
		tipo_lettura	Sì	E=Effettiva S=Stimata

**RML - 0055**

Sezione	Sezione obbligatoria	Nome campo	Campo obbligatorio (nella sezione)	Formato / Vincoli
N/A		cod_servizio	Sì	"RML"
		cod_flusso	Sì	"0055"
Identificativa Richiesta	Sì	piva_utente	Sì	Numerico 11
		piva_distr	Sì	Numerico 11
DatiPDR	Sì, sezione ripetibile	cod_pdr	Sì	Numerico 14
		matr_mis	Sì	Alfanumerico 20 (Si riferisce al misuratore installato al momento del tentativo di raccolta presso il punto di riconsegna)
		matr_conv	Sì, se installato	Alfanumerico 20
		coeff_corr	Sì, pari ad 1 per correzione completa	Numerico (decimale con ".")
		freq_let	Sì	Numerico 1/2/3/4 (1 = 1 tentativo anno, 2 = 2 tentativi anno, 3 = 3 tentativi anno, 4 = tentativo mensile)

<b>RML - 0055</b>				
Sezione	Sezione obbligatoria	Nome campo	Campo obbligatorio (nella sezione)	Formato / Vincoli
		data_comp	Sì	Alfanumerico 10 (data nel formato gg/mm/aaaa)
		data_racc	Sì	Alfanumerico 10 (data nel formato gg/mm/aaaa alla quale si riferisce la lettura di rettifica)
		let_tot_prel	Sì	Numerico 9
		let_tot_conv	Sì, se installato	Numerico 9
		mot_rett_let	Sì	1 - misura che sostituisce una stima precedente 2 - misura che sostituisce una misura fornita precedentemente errata 3 - misura fornita precedentemente per errore 4 - ricostruzione per prelievo non giustificato 5 - ricostruzione per malfunzionamento misuratore

<b>RML – 0056</b>				
<b>(da trasmettere insieme al precedente ed in relazione a tutto il periodo di interesse per le motivazioni 4 e 5)</b>				
Sezione	Sezione obbligatoria	Nome campo	Campo obbligatorio (nella sezione)	Formato / Vincoli
N/A		cod_servizio	Sì	"RML"
		cod_flusso	Sì	"0056"
Identificativa Richiesta	Sì	piva_utente	Sì	Numerico 11
		piva_distr	Sì	Numerico 11
DatiPDR	Sì, sezione ripetibile	cod_pdr	Sì	Numerico 14
		vol_ric	Sì	Numerico (decimale con ".")
		ini_periodo	Sì	Alfanumerico 10 (data nel formato gg/mm/aaaa)
		fine_periodo	Sì	Alfanumerico 10 (data nel formato gg/mm/aaaa)

<b>RGL - 0055</b>				
Sezione	Sezione obbligatoria	Nome campo	Campo obbligatorio (nella sezione)	Formato / Vincoli
N/A		cod_servizio	Sì	"RGL"
		cod_flusso	Sì	"0055"
IdentificativiRichiesta	Sì	piva_utente	Sì	Numerico 11
		piva_distr	Sì	Numerico 11
		mese_comp	Sì	mm/aaaa (Mese rilevante ai fini delle informazioni comunicate, mmaaaa, dovrebbe servire per identificare la lettura che si intende rettificare)
DatiPDR	Sì, sezione ripetibile	cod_pdr	Sì	Numerico 14
		matr_mis	Sì	Alfanumerico 20 (Relativo al misuratore installato al momento del tentativo di raccolta presso il punto di riconsegna)
		matr_conv	Sì, se installato	Alfanumerico 20
DatiPDR/Lettura	Sì, sezione ripetibile	data_racc	Sì	Alfanumerico 10 (data nel formato gg/mm/aaaa)
		let_tot_prel	Sì	Numerico 9
		let_tot_conv	Sì, se installato	Numerico 9
		mot_rett_lett	Sì	1 - misura che sostituisce una stima precedente 2 - misura che sostituisce una misura fornita precedentemente errata 3 - misura fornita precedentemente per errore 4 - ricostruzione per prelievo non giustificato 5 - ricostruzione per malfunzionamento misuratore
		vol_ric	Sì se mot_rett_lett = (4 o 5)	Numerico (decimale con ".")
		periodo_ric	Sì se mot_rett_lett = (4 o 5)	Alfanumerico 10 (data nel formato gg/mm/aaaa)

**RSL - 0400**

Sezione	Sezione obbligatoria	Nome campo	Campo obbligatorio (nella sezione)	Formato / Vincoli
N/A		cod_servizio	Sì	"RSL"
		cod_flusso	Sì	"0400"
IdentificativiRichiesta	Sì	piva_utente	Sì	Numerico 11
		piva_distr	Sì	Numerico 11
DatiPDR	Sì, sezione ripetibile	cod_pdr	Sì	Numerico 14
		matr_mis	Sì	Alfanumerico 20 (Si riferisce al misuratore installato al momento del tentativo di raccolta presso il punto di riconsegna)
		matr_conv	Sì, se installato	Alfanumerico 20
		coeff_corr	Sì, pari ad 1 per correzione completa	Numerico (decimale con ".")
		progr_anno_term	Sì	Numerico (decimale con ".") (Progressivo anno termico consumi rettificato)
		data_comp	Sì	Alfanumerico 10 (data di sostituzione della fornitura nel formato gg/mm/aaaa)
		let_tot_prel	Sì	Numerico 9
		let_tot_conv	Sì, se installato	Numerico 9
		mot_rett_lett	Sì	1 - misura che sostituisce una stima precedente 2 - misura che sostituisce una misura fornita precedentemente errata 3 - misura fornita precedentemente per errore 4 - ricostruzione per prelievo non giustificato 5 - ricostruzione per malfunzionamento misuratore

#### 11.4 CARICAMENTO DELLE AUTOLETTURE DI CICLO E DI SWITCHING

Il caricamento sul Portale dei flussi:

- TAL [0050] – Autoletture
- TAS [0050] – Autoletture di Switching

avviene con la funzionalità a menu: LETTURE → CARICAMENTO AUTOLETTURE.

Dopo aver predisposto in modo opportuno il file csv o xml, con il pulsante “Sfoglia” si seleziona il file da caricare e con il pulsante “Invia” si esegue l’upload effettivo del file sul Portale.



Se non si verificano errori, una popup avvertirà l’Utente del buon esito del caricamento con il messaggio “Acquisizione eseguita”.

Al momento del caricamento, vengono eseguiti i seguenti controlli, per singolo Utente:

- che non sia già stato in precedenza caricato un file con lo stesso nome
- che il file sia di tipo csv/xml
- che sia non vuoto
- in caso di formato XML, che sia “ben formato”
- in caso di CSV, che il numero di colonne corrisponda al numero atteso

Se uno dei controlli sopra indicati fallisce, si darà un messaggio di errore tramite popup.

**In questo caso si ha lo scarto completo di tutto il file.**

Le informazioni previste nei diversi tracciati sono riepilogate di seguito.

TAL - 0050				
Sezione	Sezione obbligatoria	Nome campo	Campo obbligatorio (nella sezione)	Formato / Vincoli
N/A		cod_servizio	Sì	"TAL"
		cod_flusso	Sì	"0050"
IdentificativiRichiesta	Sì	piva_utente	Sì	Numerico 11
		piva_distr	Sì	Numerico 11
DatiPDR	Sì, sezione ripetibile	cod_pdr	Sì	Numerico 14
		matr_mis	Sì	Alfanumerico 20 (Si riferisce al misuratore installato al momento del tentativo di raccolta presso il punto di riconsegna)



TAL - 0050				
Sezione	Sezione obbligatoria	Nome campo	Campo obbligatorio (nella sezione)	Formato / Vincoli
		matr_conv	Sì, se installato	Alfanumerico 20
		data_com_autolet_cf	Sì	Alfanumerico 10 (data nel formato gg/mm/aaaa)
		let_tot_prel	Sì	Numerico 9
		let_tot_conv	Sì, se installato	Numerico 9

TAS - 0050				
Sezione	Sezione obbligatoria	Nome campo	Campo obbligatorio (nella sezione)	Formato / Vincoli
N/A		cod_servizio	Sì	"TAS"
		cod_flusso	Sì	"0050"
IdentificativiRichiesta	Sì	piva_utente	Sì	Numerico 11
		piva_distr	Sì	Numerico 11
DatiPDR	Sì, sezione ripetibile	cod_pdr	Sì	Numerico 14
		matr_mis	Sì	Alfanumerico 20 (Si riferisce al misuratore installato al momento del tentativo di raccolta presso il punto di riconsegna)
		matr_conv	Sì, se installato	Alfanumerico 20
		data_com_autolet_cf	Sì	Alfanumerico 10 (data nel formato gg/mm/aaaa)
		let_tot_prel	Sì	Numerico 9
		let_tot_conv	Sì, se installato	Numerico 9

### 11.5 RIEPILOGO CARICAMENTI

All'Utente è resa disponibile anche la funzionalità "Riepilogo Caricamenti" che permette di verificare i caricamenti già eseguiti mediante la schermata LETTURE → RIEPILOGO CARICAMENTI → AUTOLETTURE.

In particolare, le informazioni di base visualizzate sono le seguenti:

- ID
- FLUSSO (codice prestazione-codice flusso)
- DATA DI CARICAMENTO

- NOME FILE (completo)
- STATO:
  - INSERITO, significa che Il file è stato caricato.
  - ELABORATO significa che Il file è stato elaborato dal Distributore.
- DATA STATO

**Il portale della distribuzione**

**RICHIESTE   COMUNICAZIONI   TERRITORIO E RETE   ALLEGATI   LETTURE   ALLINEAMENTO ANAGRAFICHE**

**Ricerca**

Flusso (\*)  ▼

Da data

**Elenco comunicazioni**

ID	Cod. flusso	Nome file
232	TAL-0050	00905811006_04080690656_18112016_TAL_0050.xml
229	TAL-0050	00905811006_04080690656_11112016_TAL_0050.xml
224	TAL-0050	00905811006_04080690656_08112016_TAL_0050.xml
220	TAL-0050	00905811006_04080690656_04112016_TAL_0050.xml

L'Utente deve scegliere il tipo di flusso (TAL o TAS).

E' possibile anche indicare facoltativamente un intervallo di date per limitare la ricerca ai file caricati nel periodo indicato (il filtro si applica alla Data di Caricamento del file).

In caso di mancata indicazione di un intervallo di date, saranno elencati tutti i caricamenti effettuati dall'Utente per il flusso selezionato (TAL o TAS), in ordine decrescente di data di caricamento.

## 11.6 MESSA A DISPOSIZIONE DEGLI ESITI DI VALIDAZIONE DELLE AUTOLETTURE

Il download dei flussi:

- TAL [0150] – Autoletture
- TAS [0150] – Autoletture di Switching

avviene con la funzionalità a menu: LETTURE → ESITI → AUTOLETTURE.

La funzionalità ha una logica di funzionamento molto simile a quella di messa a disposizione dei flussi TML [0050] / TGL [0050] / RML [0055] / RML [0056] / RGL [0055] / RSL [0400], descritta al par. 11.3.

Si seleziona obbligatoriamente il tipo di flusso che si vuole scaricare (TAL / TAS) da una lista valori.

Anche in questo caso è presente il filtro, opzionale, per intervallo di data di pubblicazione del flusso da parte del Distributore.

*Il portale della distribuzione*

RICHIESTE   COMUNICAZIONI   TERRITORIO E RETE   ALLEGATI   LETTURE   ALLINEAMENTO ANAGRAFICHE

Ricerca

Flusso (\*) **TAL-0150**  
 TAS-0150  
 TAV-0150

Da data  A data

**Ricerca**

22/11/2016 17:44:52 : VENDITA STANDARD VENDITA STANDARD (VEND1)

Impostati i parametri di ricerca, con il pulsante “Cerca” si visualizzano i risultati:

*Il portale della distribuzione*

RICHIESTE   COMUNICAZIONI   TERRITORIO E RETE   ALLEGATI   LETTURE   ALLINEAMENTO ANAGRAFICHE

Ricerca

Flusso (\*) **TAL-0150**

Da data **01/10/2016** A data **22/11/2016**

**Ricerca**

Elenco letture

ID	Cod. flusso	Nome file
<input type="checkbox"/> 646	TAL-0150	04080690656_00905811006_ENI SPA_1_TAL_0150_7183_2016_11_17_18_00_00_0001
<input type="checkbox"/> 613	TAL-0150	04080690656_00905811006_ENI SPA_1_TAL_0150_7183_2016_11_10_18_00_00_0001
<input type="checkbox"/> 550	TAL-0150	04080690656_00905811006_ENI SPA_1_TAL_0150_7183_2016_11_08_18_00_00_0001
<input type="checkbox"/> 534	TAL-0150	04080690656_00905811006_ENI SPA_1_TAL_0150_7183_2016_10_27_19_00_00_0001

**Download**  CSV  XML

Le informazioni visualizzate sono:

- ID (identificativo univoco assegnato dal Distributore)
- TIPO TRACCIATO (es.TAL-0150 o TAS-0150)
- NOME FILE
- DATA PUBBLICAZIONE
- STATO
- DATA STATO
- NUM DOWNLOAD (numero di volte che si è effettuato il download)

Dall’elenco sopra descritto, l’Utente sceglierà un lotto e la tipologia di file da scaricare “csv” o “xml”.

Mediante il pulsante “Download” sarà possibile scaricare i dati del lotto selezionato. Il file sarà scaricato in formato compresso (ZIP).

Le informazioni previste nei diversi tracciati sono riepilogate di seguito.

TAL - 0150				
Sezione	Sezione obbligatoria	Nome campo	Campo obbligatorio (nella sezione)	Formato / Vincoli

<b>TAL - 0150</b>				
Sezione	Sezione obbligatoria	Nome campo	Campo obbligatorio (nella sezione)	Formato / Vincoli
N/A		cod_servizio	Sì	"TAL"
		cod_flusso	Sì	"0150"
Identificativa Richiesta	Sì	piva_utente	Sì	Numerico 11
		piva_distr	Sì	Numerico 11
DatiPDR	Sì, sezione ripetibile	cod_pdr	Sì	Numerico 14
		matr_mis	Sì	Alfanumerico 20
		matr_conv	Sì, se installato	Alfanumerico 20
		data_com_autolet_c f	Sì	Alfanumerico 10 (data nel formato gg/mm/aaaa)
		let_tot_prel	Sì	Numerico 9
		let_tot_conv	Sì, se installato	Numerico 9
		esito_val	Sì	V – autolettura validata S – autolettura non validata, superamento soglia superiore I – autolettura non validata, superamento soglia inferiore F – autolettura non validata, record formalmente non corretto
		note	Sì, se esito_val="F"	

<b>TAS - 0150</b>				
Sezione	Sezione obbligatoria	Nome campo	Campo obbligatorio (nella sezione)	Formato / Vincoli
N/A		cod_servizio	Sì	"TAS"
		cod_flusso	Sì	"0150"
Identificativa Richiesta	Sì	piva_utente	Sì	Numerico 11
		piva_distr	Sì	Numerico 11
DatiPDR	Sì, sezione ripetibile	cod_pdr	Sì	Numerico 14
		matr_mis	Sì	Alfanumerico 20
		matr_conv	Sì, se installato	Alfanumerico 20

TAS - 0150				
Sezione	Sezione obbligatoria	Nome campo	Campo obbligatorio (nella sezione)	Formato / Vincoli
		data_com_autolet_cf	Sì	Alfanumerico 10 (data nel formato gg/mm/aaaa)
		let_tot_prel	Sì	Numerico 9
		let_tot_conv	Sì, se installato	Numerico 9
		esito_val	Sì	V – autolettura validata S – autolettura non validata, superamento soglia superiore I – autolettura non validata, superamento soglia inferiore F – autolettura non validata, record formalmente non corretto
		note	Sì, se esito_val="F"	

## 12 ANAGRAFICA PDR SERVIZI ATTIVI

Per gli UdD che comunicano con Net@Portal, nel menu “Comunicazioni” del Portale è disponibile la voce “Allineamento PdR”.



Dalla voce di menu si accede alla relativa pagina di comunicazione organizzata nel seguente modo:

- Sezione “**Elenco comunicazioni**” : questa sezione sarà popolata con l’elenco dei file/comunicazioni scaricabili contenenti le anagrafiche dei PdR. Le comunicazioni visibili in questo elenco comprendono sia quelle eventualmente effettuate dalla distribuzione, che quelle effettuate direttamente dalla vendita.
- Pulsante “**Download**” : permette di scaricare i file selezionati nella sezione “**Elenco comunicazioni**”.
- Pulsante “**Estrazione**” : permette di avviare l’estrazione dei PdR desiderata. Questa estrazione, al termine, popola la sezione “**elenco comunicazioni**”.

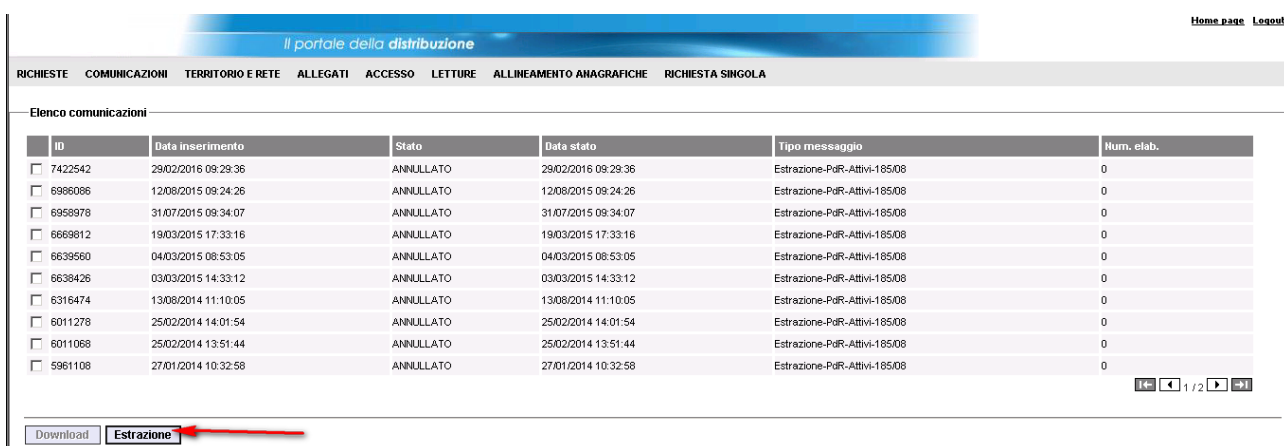

Cliccando sul bottone “**Estrazione**”, la maschera prevede l’inserimento di:

- date inizio e fine (‘Da data’ – ‘A data’)
- flag per estrazione file nel formato csv o xml
- tipologia di estrazione

Il portale della distribuzione

RICHIESTE COMUNICAZIONI TERRITORIO E RETE ALLEGATI ACCESSO LETTURE ALLINEAMENTO ANAGRAFICHE RICHIESTA SINGOLA

Elenco comunicazioni

ID	Data inserimento	Stato	Esaggio
<input type="checkbox"/> 7422542	29/02/2016 09:29:36	ANNULLATO	-PdR-Attivi-185/08
<input type="checkbox"/> 6986086	12/08/2015 09:24:26	ANNULLATO	-PdR-Attivi-185/08
<input type="checkbox"/> 6958978	31/07/2015 09:34:07	ANNULLATO	-PdR-Attivi-185/08
<input type="checkbox"/> 6669812	19/03/2015 17:33:16	ANNULLATO	-PdR-Attivi-185/08
<input type="checkbox"/> 6639560	04/03/2015 08:53:05	ANNULLATO	-PdR-Attivi-185/08
<input type="checkbox"/> 6638426	03/03/2015 14:33:12	ANNULLATO	Esstrazione-PdR-Attivi-185/08
<input type="checkbox"/> 6316474	13/08/2014 11:10:05	ANNULLATO	Esstrazione-PdR-Attivi-185/08
<input type="checkbox"/> 6011278	25/02/2014 14:01:54	ANNULLATO	Esstrazione-PdR-Attivi-185/08
<input type="checkbox"/> 6011068	25/02/2014 13:51:44	ANNULLATO	Esstrazione-PdR-Attivi-185/08
<input type="checkbox"/> 5961108	27/01/2014 10:32:58	ANNULLATO	Esstrazione-PdR-Attivi-185/08

Da data  A data

Tipologia

CSV  XML

**Estrai**

Download Estrazione

Il portale della distribuzione

RICHIESTE COMUNICAZIONI TERRITORIO E RETE ALLEGATI ACCESSO LETTURE ALLINEAMENTO ANAGRAFICHE RICHIESTA SINGOLA

Elenco comunicazioni

ID	Data inserimento	Stato	Esaggio	Num. elab.
<input type="checkbox"/> 7422542	29/02/2016 09:29:36	ANNULLATO	-PdR-Attivi-185/08	0
<input type="checkbox"/> 6986086	12/08/2015 09:24:26	ANNULLATO	-PdR-Attivi-185/08	0
<input type="checkbox"/> 6958978	31/07/2015 09:34:07	ANNULLATO	-PdR-Attivi-185/08	0
<input type="checkbox"/> 6669812	19/03/2015 17:33:16	ANNULLATO	-PdR-Attivi-185/08	0
<input type="checkbox"/> 6639560	04/03/2015 08:53:05	ANNULLATO	-PdR-Attivi-185/08	0
<input type="checkbox"/> 6638426	03/03/2015 14:33:12	ANNULLATO	Esstrazione-PdR-Attivi-185/08	0
<input type="checkbox"/> 6316474	13/08/2014 11:10:05	ANNULLATO	Esstrazione-PdR-Attivi-185/08	0
<input type="checkbox"/> 6011278	25/02/2014 14:01:54	ANNULLATO	Esstrazione-PdR-Attivi-185/08	0
<input type="checkbox"/> 6011068	25/02/2014 13:51:44	ANNULLATO	Esstrazione-PdR-Attivi-185/08	0
<input type="checkbox"/> 5961108	27/01/2014 10:32:58	ANNULLATO	Esstrazione-PdR-Attivi-185/08	0

Da data  A data

Tipologia

Esstrazione-PdR-Attivi-185/08

Esstrazione-PdR-Switching

CSV Esstrazione-PdR-Voltura

**Estrai**

Download Estrazione

L'operatore può scegliere una delle seguenti tipologie di estrazione:

- estrazione dei soli PdR oggetto di switching con decorrenza compresa tra (data inizio) e (data fine)
- estrazione dei soli PdR oggetto di voltura con decorrenza compresa tra (data inizio) e (data fine)
- estrazione di tutti i PdR attivi, inclusi quelli oggetto di voltura e switching con decorrenza compresa tra data inizio e data fine.

Le date inizio e fine sono quelle già presenti in maschera, solo che verranno interpretate in maniera diversa a seconda del tipo di estrazione scelta.

Quando l'operatore preme il pulsante "Estrai" viene lanciata in background l'elaborazione dell'anagrafica PdR limitatamente ai PdR attivi / PdR oggetto di switching / PdR oggetto di voltura in base alla tipologia di estrazione prescelta.

L'elaborazione richiede del tempo ma non necessita di nessuna azione manuale aggiuntiva da funzionalità NETADIS "Estrazione PdR Servizi Attivi"; inoltre l'operatore, dopo aver lanciato l'elaborazione tramite apposito pulsante, non deve restare in attesa e può procedere con altre operazioni.

A seguito dell'elaborazione, dopo essere tornati sulla pagina, comparirà direttamente nell'"Elenco Comunicazioni" il flusso da scaricare in formato CSV o XML in base all'impostazione scelta in precedenza.

Se l'elaborazione precedente è ancora in corso e l'operatore tenta di premere nuovamente il pulsante "Estrazione", il sistema origina un errore bloccante che impedisce la nuova elaborazione.

Inoltre, durante l'elaborazione in corso, i record delle comunicazioni hanno lo stato temporaneo IN-ELAB. Quando i record sono in tale stato non sarà permesso neanche di eseguire il download con relativo pulsante.

Quando l'elaborazione termina, i record delle comunicazioni passeranno al nuovo stato INSERITO e ne sarà permesso il download, contemporaneamente sarà possibile eseguire nuova estrazione.

Un flusso già scaricato transita in stato TRATTATO ma, come già avviene ora, sarà possibile procedere con la ri-estrazione dei flussi già accodati/già estratti sul Portale.

NB: Se già presente, si elimina la voce a menù per l'estrazione anagrafica pdr per i soli PdR oggetto di switching, che era disponibile da Portale sotto la voce "Comunicazioni" → "Allineamento PdR Switching".

## 12.1 ESTRAZIONE SINGOLA PER PDR

Nell'estrazione singola per PdR ("Territorio e rete" → "Ricerca" → "Anag. PdR") non si prevedono modifiche dato che non sono presenti condizioni di filtro se non il PdR stesso. Già fin d'ora è possibile visualizzare i dati del PdR se oggetto di voltura o switching in funzione della data decorrenza del processo.